

Bescheinigung der Konformität der werkseigenen Produktionskontrolle

0769 – CPR – VAS – 00726 – 2

Gemäß der Verordnung (EU) Nr. 305/2011 des Europäischen Parlaments und des Rates vom 9. März 2011 (Bauproduktenverordnung - CPR), gilt diese Bescheinigung für das Bauprodukt

Befestigungsschrauben für Bauteile und Bleche aus Metall

in Verkehr gebracht unter dem eigenen Namen oder der eigenen Marke durch

Adolf Würth GmbH & Co. KG

Reinhold-Würth-Straße 12-17, 74650 Künzelsau, Deutschland

und hergestellt in den im Zertifizierungsvertrag Nr.: VAS – 00726 zwischen der Firma Adolf Würth GmbH & Co. KG und der Versuchsanstalt für Stahl, Holz und Steine, Karlsruher Institut für Technologie (KIT) genannten Herstellwerken.

Diese Bescheinigung bestätigt, dass alle Bestimmungen über die Bewertung und Überprüfung der Leistungsbeständigkeit beschrieben in

ETA-10/0184, erteilt am 29. März 2018

und

EAD 330046-01-0602

unter System 2+ angewendet werden und

die werkseigene Produktionskontrolle alle darin vorgeschriebenen Anforderungen erfüllt.

Diese Bescheinigung ist nur in Verbindung mit der Anlage zur Konformitätsbescheinigung der werkseigenen Produktionskontrolle 0769 – CPR – VAS – 00726 – 2 gültig und wurde erstmals am 8. November 2018 ausgestellt und bleibt gültig, solange weder die ETA, die EAD, das Bauprodukt, die AVCP Methoden noch die Herstellbedingungen in den Werken wesentlich verändert werden, außer wenn sie von der notifizierten Zertifizierungsstelle für die werkseigene Produktionskontrolle ausgesetzt oder zurückgezogen wird, längstens jedoch bis 8. November 2023.

Karlsruhe, 8. November 2022

Leiter der Zertifizierungsstelle

Univ.-Prof. Dr.-Ing. T. Ummenhofer



Anlage zur Konformitätsbescheinigung der werkseigenen Produktionskontrolle

0769 – CPR – VAS – 00726 – 2

Befestigungsschrauben für Bauteile und Bleche aus Metall

Diese Anlage zur Konformitätsbescheinigung der werkseigenen Produktionskontrolle 0769 – CPR – VAS – 00726 – 2 führt die vom Hersteller

Adolf Würth GmbH & Co. KG

Reinhold-Würth-Straße 12-17, 74650 Künzelsau, Deutschland

vertriebenen und nach den Vorgaben der in der Bescheinigung genannten technischen Regel bestätigten Bauprodukte nach Europäischer Technischer Bewertung ETA-10/0184 auf. Diese Anlage ist nur zusammen mit der genannten Konformitätsbescheinigung der werkseigenen Produktionskontrolle 0769 – CPR – VAS – 00726 – 2 vom 8. November 2022 gültig und umfasst insgesamt 1 Seite.

Bauprodukt gemäß ETA	ETA	Werkstoff	Anlage-Nr. der ETA	Herstellwerk / Werk *																									
				13	14	15	16	18	19	22	25	26																	
ZEBRA Pias Ø 4,2 x L	ETA-10/0184 erteilt am 29. März 2018	einsatzgehärteter Kohlenstoffstahl, galvanisiert	9, 10, 13, 14																										
ZEBRA Pias A2 Ø 4,2 x L		nichtrostender Stahl A2, A4 oder A5 - EN ISO 3506	29, 30																										
ZEBRA Pias Ø 4,8 x L		einsatzgehärteter Kohlenstoffstahl, galvanisiert	11, 12, 15, 16	95																									
ZEBRA Pias Ø 4,8r x L																													
ZEBRA Pias A2 Ø 4,8 x L		nichtrostender Stahl A2, A4 oder A5 - EN ISO 3506	31, 32	17 - 20																									
ZEBRA Pias Ø 5,5 x L																													
ZEBRA Pias Ø 5,5-12 x L		einsatzgehärteter Kohlenstoffstahl, galvanisiert	21, 22, 94	27, 28																									
ZEBRA Pias Ø 6,0 x L																													
ZEBRA Pias Ø 6,3 x L																													
ZEBRA Pias A2 Ø 6,3 x L																													
ZEBRA Piasta Ø 4,2 x L					nichtrostender Stahl A2, A4 oder A5 - EN ISO 3506	33, 34	35 - 37																						
ZEBRA Piasta Ø 4,8 x L																													
ZEBRA Piasta Ø 4,8r x L																													
ZEBRA Piasta H Ø 4,8 x L																													
ZEBRA Piasta Ø 5,5 x L																													
ZEBRA Piasta H Ø 5,5 x L																													
ZEBRA Piasta Ø 5,5-12 x L																													
ZEBRA Piasta Ø 6,0 x L																													
ZEBRA Piasta Ø 6,3 x L																													
ZEBRA Piasta Ø 6,3r x L																													
FABA Typ A A2 6,5 x L																													
FABA Typ BZ A2 6,3 x L																													
ZEBRA DBS Ø 4,8 x L		einsatzgehärteter Kohlenstoffstahl, galvanisiert	79	80 - 83																									
ZEBRA DBS Bimetall Ø 4,5 x L																													
ZEBRA DBS Bimetall Ø 6,0 x L	nichtrostender Stahl A2, A4 oder A5 - EN ISO 3506	84 - 87	88 - 90																										
FABA Typ A A2 7,2 x L																													
FABA Typ BZ 6,3 x L	einsatzgehärteter Kohlenstoffstahl, galvanisiert	91 - 93																											

* Verschlüsselung der Werke gemäß Zertifizierungsvertrag VAS - 00726

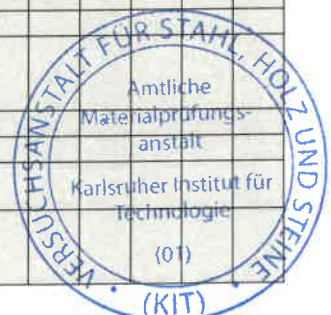

Bescheinigung der Konformität der werkseigenen Produktionskontrolle

0769 – CPR – VAS – 00726 - 1

Gemäß der Verordnung (EU) Nr. 305/2011 des Europäischen Parlaments und des Rates vom 9. März 2011 (Bauproduktenverordnung - CPR), gilt diese Bescheinigung für das Bauprodukt

Befestigungsschrauben für Bauteile und Bleche aus Metall

in Verkehr gebracht unter dem eigenen Namen oder der eigenen Marke durch

Adolf Würth GmbH & Co. KG

Reinhold-Würth-Straße 12-17, 74650 Künzelsau, Deutschland

und hergestellt in den im Zertifizierungs- und Überwachungsvertrag (Ifd.-Nr. VAS-00726) zwischen der Firma Adolf Würth GmbH & Co. KG und der Versuchsanstalt für Stahl, Holz und Steine, Karlsruher Institut für Technologie (KIT) genannten Herstellwerken.

Diese Bescheinigung bestätigt, dass alle Bestimmungen über die Bewertung und Überprüfung der Leistungsbeständigkeit beschrieben in

ETA-10/0184, erteilt am 29. März 2018

und

EAD 330046-01-0602

unter System 2+ angewendet werden und

die werkseigene Produktionskontrolle alle darin vorgeschriebenen Anforderungen erfüllt.

Diese Bescheinigung ist nur in Verbindung mit der „Anlage zur Konformitätsbescheinigung (0769 – CPR – VAS – 00726 - 1)“ gültig und wurde erstmals am 08. November 2018 ausgestellt und bleibt gültig, solange weder die ETA, die EAD, das Bauprodukt, die AVCP Methoden noch die Herstellbedingungen in den Werken wesentlich verändert werden, außer wenn sie von der notifizierten Zertifizierungsstelle für die werkseigene Produktionskontrolle ausgesetzt oder zurückgezogen wird, längstens jedoch bis 08. November 2023.

Karlsruhe, 08. November, 2018

Leiter der Zertifizierungsstelle

Univ.-Prof. Dr.-Ing. T. Ummenhofer



Anlage zur Konformitätsbescheinigung

(0769 – CPR – VAS – 00726 - 1)

Befestigungsschrauben für Bauteile und Bleche aus Metall

Diese Anlage zur Konformitätsbescheinigung Nr. 0769 – CPR – VAS – 00726 - 1 führt die vom Hersteller

Adolf Würth GmbH & Co. KG

Reinhold-Würth-Straße 12-17, 74650 Künzelsau, Deutschland

vertriebenen und nach den Vorgaben der in der Bescheinigung genannten technischen Regel bestätigten Bauprodukte nach Europäischer Technischer Bewertung ETA-10/0184 auf. Diese Anlage ist nur zusammen mit der genannten Konformitätsbescheinigung Nr. 0769 – CPR – VAS - 00726 - 1 vom 08. November 2018 gültig und umfasst insgesamt 1 Seite.

Bauprodukt	ETA Nr.	Anlage der ETA	Werk *						
			15	16	18	19	22	25	26
ZEBRA Pias Ø 4,2 x L	ETA-10/0184 erteilt am 29. März 2018	9,10,13, 14	-	x	x	x	-	-	-
ZEBRA Pias A2 Ø 4,2 x L		29,30	-	x	x	x	-	-	-
ZEBRA Pias Ø 4,8 x L		11,12,15,16	-	x	x	x	-	-	-
ZEBRA Pias Ø 4,8r x L		95	-	x	x	x	-	-	-
ZEBRA Pias A2 Ø 4,8 x L		31,32	-	x	x	x	-	-	-
ZEBRA Pias Ø 5,5 x L		17,18,19,20	-	x	x	x	-	-	-
ZEBRA Pias Ø 5,5-12 x L		21,22,94	-	x	x	x	-	-	-
ZEBRA Pias Ø 6,0 x L		27,28	-	x	x	x	-	-	-
ZEBRA Pias Ø 6,3 x L		23,24,25,26	-	x	x	x	-	-	-
ZEBRA Pias A2 Ø 6,3 x L		33,34	-	x	x	x	-	-	-
ZEBRA Piasta Ø 4,2 x L		35,36,37	x	-	-	x	-	-	-
ZEBRA Piasta Ø 4,8 x L		38,39,40,41, 42,43,44	x	-	-	x	-	-	-
ZEBRA Piasta Ø 4,8r x L		45	x	-	-	x	-	-	-
ZEBRA Piasta H Ø 4,8 x L		46,47,48	x	-	-	x	-	-	-
ZEBRA Piasta Ø 5,5 x L		49,50,51,52,53	x	-	-	x	-	-	-
ZEBRA Piasta H Ø 5,5 x L		54,55,56,57,58	x	-	-	x	-	-	-
ZEBRA Piasta Ø 5,5-12 x L		59,60,61,62	x	-	-	x	-	-	-
ZEBRA Piasta Ø 6,0 x L		70,71,72	x	-	-	x	-	-	-
ZEBRA Piasta Ø 6,3 x L		63,64,65,66	x	-	-	x	-	-	-
ZEBRA Piasta Ø 6,3r x L		67,68,69	x	-	-	x	-	-	-
FABA Typ A A2 6,5 x L		73,74,75	x	-	-	-	-	-	x
FABA Typ BZ A2 6,3 x L		76,77,78	x	-	-	-	-	-	x
ZEBRA DBS Ø 4,8 x L		79	-	-	-	-	x	x	-
ZEBRA DBS Bimetall Ø 4,5 x L		80,81,82,83	x	-	-	-	x	-	-
ZEBRA DBS Bimetall Ø 6,0 x L		84,85,86,87	x	-	-	-	x	-	-
FABA Typ A A2 7,2 x L		88,89,90	x	-	-	-	-	-	x
FABA Typ BZ 6,3 x L	91,92,93	x	-	-	-	-	-	x	

* Verschlüsselung der Herstellwerke gemäß Vertrag VAS-00726

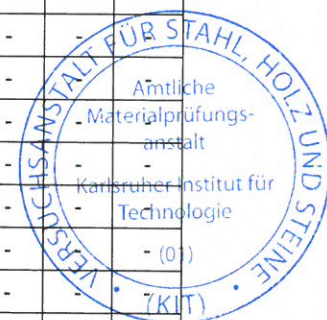

Certificate of conformity of the factory production control

0769 – CPR – VAS – 00726 – 2

In compliance with Regulation (EU) No 305/2011 of the European Parliament and of the Council of 9 March 2011 (the Construction Products Regulation or CPR), this certificate applies to the construction product

Fastening screws for metal members and sheeting

placed on the market under the name or trade mark of

Adolf Würth GmbH & Co. KG

Reinhold-Würth-Straße 12-17, 74650 Künzelsau, Germany

and produced in the manufacturing plants mentioned in the certification contract no.: VAS – 00726 between Adolf Würth GmbH & Co. KG and Versuchsanstalt für Stahl, Holz und Steine, Karlsruher Institut für Technologie (KIT).

This certificate attests that all provisions concerning the assessment and verification of constancy of performance described in

ETA-10/0184, issued on 29 March 2018

and

EAD 330046-01-0602

under system 2+ are applied and that

the factory production control is assessed to be in conformity with the applicable requirements.

This certificate is only valid with annex to certificate of conformity of the factory production control 0769 – CPR – VAS – 00726 – 2 and was first issued on 8 November 2018 and will remain valid until 8 November 2023 as long as neither the ETA, the EAD, the construction product, the AVCP methods, nor the manufacturing conditions in the plant are modified significantly, unless suspended or withdrawn by the notified factory production control certification body.

Karlsruhe, 8 November 2022

Head of the certification body

Univ.-Prof. Dr.-Ing. T. Ummenhofer

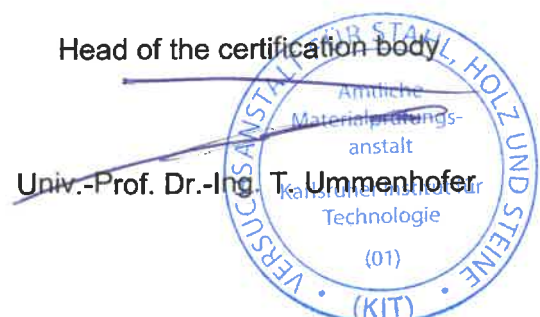

Annex to certificate of conformity of the factory production control

0769 – CPR – VAS – 00726 – 2

Fastening screws for metal members and sheeting

This annex to certificate of conformity of the factory production control 0769 – CPR – VAS – 00726 – 2 lists building products distributed by the producer

Adolf Würth GmbH & Co. KG

Reinhold-Würth-Straße 12-17, 74650 Künzelsau, Germany

and confirmed according to the specifications of the technical rule mentioned in the certificate corresponding to the European Technical Assessment ETA-10/0184. This annex only applies together with the mentioned certificate of conformity of the factory production control 0769 – CPR – VAS – 00726 – 2 of 8 November 2022 and includes 1 page in total.

product according to ETA	ETA	material	annex according to ETA	manufacturing plant *																					
				13	14	15	16	18	19	22	25	26													
ZEBRA Pias Ø 4,2 x L	ETA-10/0184 issued on 29 March 2018	carbon steel case hardened and galvanized	9, 10, 13, 14																						
ZEBRA Pias A2 Ø 4,2 x L		stainless steel A2, A4 or A5 - EN ISO 3506	29, 30																						
ZEBRA Pias Ø 4,8 x L		carbon steel case hardened and galvanized	11, 12, 15, 16																						
ZEBRA Pias Ø 4,8r x L			95																						
ZEBRA Pias A2 Ø 4,8 x L		stainless steel A2, A4 or A5 - EN ISO 3506	31, 32																						
ZEBRA Pias Ø 5,5 x L		carbon steel case hardened and galvanized	17 - 20																						
ZEBRA Pias Ø 5,5-12 x L			21, 22, 94																						
ZEBRA Pias Ø 6,0 x L			27, 28																						
ZEBRA Pias Ø 6,3 x L			23 - 26																						
ZEBRA Pias A2 Ø 6,3 x L			33, 34																						
ZEBRA Piasta Ø 4,2 x L			stainless steel A2, A4 or A5 - EN ISO 3506	35 - 37																					
ZEBRA Piasta Ø 4,8 x L				38 - 44																					
ZEBRA Piasta Ø 4,8r x L				45																					
ZEBRA Piasta H Ø 4,8 x L				46 - 48																					
ZEBRA Piasta Ø 5,5 x L				49 - 53																					
ZEBRA Piasta H Ø 5,5 x L		54 - 58																							
ZEBRA Piasta Ø 5,5-12 x L		59 - 62																							
ZEBRA Piasta Ø 6,0 x L		70 - 72																							
ZEBRA Piasta Ø 6,3 x L		63 - 66																							
ZEBRA Piasta Ø 6,3r x L		67 - 69																							
FABA Typ A A2 6,5 x L		73 - 75																							
FABA Typ BZ A2 6,3 x L		76 - 78																							
ZEBRA DBS Ø 4,8 x L		carbon steel case hardened and galvanized	79		x																				
ZEBRA DBS Bimetal Ø 4,5 x L		stainless steel A2, A4 or A5 - EN ISO 3506	80 - 83	x	x																				
ZEBRA DBS Bimetal Ø 6,0 x L			84 - 87	x	x																				
FABA Typ A A2 7,2 x L			88 - 90																						
FABA Typ BZ 6,3 x L	carbon steel case hardened and galvanized	91 - 93																							

* coding of the manufacturing plants according to certification contract VAS - 00726

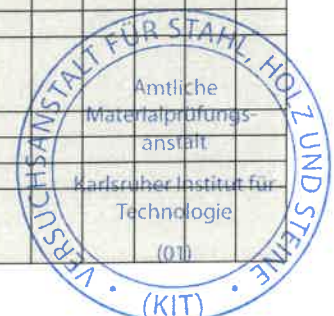

Certificate of conformity of the factory production control

0769 – CPR – VAS – 00726 - 1

In compliance with Regulation (EU) No 305/2011 of the European Parliament and of the Council of 9 March 2011 (the Construction Products Regulation or CPR), this certificate applies to the construction product

Fastening screws for metal members and sheeting

placed on the market under the name or trade mark of

Adolf Würth GmbH & Co. KG

Reinhold-Würth-Straße 12-17, 74650 Künzelsau, Germany

and produced in the manufacturing plants mentioned in the surveillance and monitoring contract (No. VAS-00726) between „Adolf Würth GmbH & Co. KG“ and „Versuchsanstalt für Stahl, Holz und Steine, Karlsruher Institut für Technologie (KIT)“.

This certificate attests that all provisions concerning the assessment and verification of constancy of performance described in

ETA-10/0184, issued on March 29, 2018

and

EAD 330046-01-0602

under system 2+ are applied and that

the factory production control is assessed to be in conformity with the applicable requirements.

This certificate is only valid with “annex to certificate of conformity (0769 – CPR – VAS – 00726 - 1)” and was first issued on November 08, 2018 and will remain valid until November 08, 2023 as long as neither the ETA, the EAD, the construction product, the AVCP methods, nor the manufacturing conditions in the plant are modified significantly, unless suspended or withdrawn by the notified factory production control certification body.

Karlsruhe, November 08, 2018

Head of the certification body

Univ.-Prof. Dr.-Ing.



Annex to certificate of conformity (0769 – CPR – VAS – 00726 - 1)

Fastening screws for metal members and sheeting

This annex to the certificate No. 0769 – CPR – VAS – 00726 - 1 lists building products distributed by the producer

Adolf Würth GmbH & Co. KG

Reinhold-Würth-Straße 12-17, 74650 Künzelsau, Germany

and confirmed according to the specifications of the technical rule mentioned in the certificate corresponding to the European Technical Assessment ETA-10/0184. This annex only applies together with the mentioned certificate of conformity of the production control no. 0769 – CPR – VAS – 00726 - 1 dated November 08, 2018 and includes altogether 1 page.

Description of product	No. of ETA	Annex of ETA	plant *						
			15	16	18	19	22	25	26
ZEBRA Pias Ø 4,2 x L	ETA-10/0184 issued on March 29, 2018	9,10,13, 14	-	x	x	x	-	-	-
ZEBRA Pias A2 Ø 4,2 x L		29,30	-	x	x	x	-	-	-
ZEBRA Pias Ø 4,8 x L		11,12,15,16	-	x	x	x	-	-	-
ZEBRA Pias Ø 4,8r x L		95	-	x	x	x	-	-	-
ZEBRA Pias A2 Ø 4,8 x L		31,32	-	x	x	x	-	-	-
ZEBRA Pias Ø 5,5 x L		17,18,19,20	-	x	x	x	-	-	-
ZEBRA Pias Ø 5,5-12 x L		21,22,94	-	x	x	x	-	-	-
ZEBRA Pias Ø 6,0 x L		27,28	-	x	x	x	-	-	-
ZEBRA Pias Ø 6,3 x L		23,24,25,26	-	x	x	x	-	-	-
ZEBRA Pias A2 Ø 6,3 x L		33,34	-	x	x	x	-	-	-
ZEBRA Piasta Ø 4,2 x L		35,36,37	x	-	-	x	-	-	-
ZEBRA Piasta Ø 4,8 x L		38,39,40,41, 42,43,44	x	-	-	x	-	-	-
ZEBRA Piasta Ø 4,8r x L		45	x	-	-	x	-	-	-
ZEBRA Piasta H Ø 4,8 x L		46,47,48	x	-	-	x	-	-	-
ZEBRA Piasta Ø 5,5 x L		49,50,51,52,53	x	-	-	x	-	-	-
ZEBRA Piasta H Ø 5,5 x L		54,55,56,57,58	x	-	-	x	-	-	-
ZEBRA Piasta Ø 5,5-12 x L		59,60,61,62	x	-	-	x	-	-	-
ZEBRA Piasta Ø 6,0 x L		70,71,72	x	-	-	x	-	-	-
ZEBRA Piasta Ø 6,3 x L		63,64,65,66	x	-	-	x	-	-	-
ZEBRA Piasta Ø 6,3r x L		67,68,69	x	-	-	x	-	-	-
FABA Typ A A2 6,5 x L		73,74,75	x	-	-	-	-	-	x
FABA Typ BZ A2 6,3 x L		76,77,78	x	-	-	-	-	-	x
ZEBRA DBS Ø 4,8 x L		79	-	-	-	-	x	x	-
ZEBRA DBS Bimetall Ø 4,5 x L		80,81,82,83	x	-	-	-	x	-	-
ZEBRA DBS Bimetall Ø 6,0 x L	84,85,86,87	x	-	-	-	x	-	-	
FABA Typ A A2 7,2 x L	88,89,90	x	-	-	-	-	-	x	
FABA Typ BZ 6,3 x L	91,92,93	x	-	-	-	-	-	x	



* coding of the manufacturing plants according to contract VAS-00726

Zulassungsstelle für Bauprodukte und Bauarten

Bautechnisches Prüfamts

Eine vom Bund und den Ländern
gemeinsam getragene Anstalt des öffentlichen Rechts



Europäische Technische Bewertung

ETA-10/0184
vom 18. Oktober 2023

Allgemeiner Teil

Technische Bewertungsstelle, die die Europäische Technische Bewertung ausstellt

Handelsname des Bauprodukts

Produktfamilie,
zu der das Bauprodukt gehört

Hersteller

Herstellungsbetrieb

Diese Europäische Technische Bewertung enthält

Diese Europäische Technische Bewertung wird ausgestellt gemäß der Verordnung (EU) Nr. 305/2011, auf der Grundlage von

Diese Fassung ersetzt

Deutsches Institut für Bautechnik

Befestigungsschrauben Zebra Pias, Zebra Piasta und FABA®

Befestigungsschrauben für Bauteile und Bleche aus Metall

Adolf Würth GmbH & Co. KG
74650 Künzelsau
DEUTSCHLAND

Werke der Adolf Würth GmbH & Co. KG

105 Seiten, davon 97 Anhänge, die fester Bestandteil dieser Bewertung sind.

330046-01-0602

ETA-10/0184 vom 29. März 2018

Die Europäische Technische Bewertung wird von der Technischen Bewertungsstelle in ihrer Amtssprache ausgestellt. Übersetzungen dieser Europäischen Technischen Bewertung in andere Sprachen müssen dem Original vollständig entsprechen und müssen als solche gekennzeichnet sein.

Diese Europäische Technische Bewertung darf, auch bei elektronischer Übermittlung, nur vollständig und ungekürzt wiedergegeben werden. Nur mit schriftlicher Zustimmung der ausstellenden Technischen Bewertungsstelle kann eine teilweise Wiedergabe erfolgen. Jede teilweise Wiedergabe ist als solche zu kennzeichnen.

Die ausstellende Technische Bewertungsstelle kann diese Europäische Technische Bewertung widerrufen, insbesondere nach Unterrichtung durch die Kommission gemäß Artikel 25 Absatz 3 der Verordnung (EU) Nr. 305/2011.

Besonderer Teil

1 Technische Beschreibung des Produkts

Die Befestigungsschrauben sind selbstbohrende oder gewindefurchende Schrauben aus austenitischen nichtrostendem Stahl oder aus Kohlenstoffstahl mit Korrosionsschutzbeschichtung (aufgeführt in Tabelle 1). Die Befestigungsschrauben sind in der Regel mit Dichtscheiben komplettiert, bestehend aus Metall-Unterlegscheibe und EPDM-Dichtung.

Tabelle 1 – Befestigungsschrauben für Bauteile und Bleche aus Metall

Produkt		Produktcode	Bauteile		Anl.
ZEBRA Pias Ø 4,2 x L ZEBRA Pias plus Ø 4,2 x L	Linsenkopf mit Kreuzschlitz	SHR-BSP-LIKPF-H2-(A3K)-4,2 x L SHR-BSP-PLUS-LIKPF-H2-(A3K)-4,2 x L	Stahl	Stahl	9
ZEBRA Pias Ø 4,2 x L ZEBRA Pias plus Ø 4,2 x L	Linsenkopf, AW oder RW Antrieb	SHR-BSP-LIKPF-AW20-(A3K)-4,2 x L SHR-BSP-PLUS-LIKPF-AW20-(A3K)-4,2 x L	Stahl	Stahl	10
ZEBRA Pias Ø 4,8 x L ZEBRA Pias plus Ø 4,8 x L	Linsenkopf mit Kreuzschlitz	SHR-BSP-LIKPF-H2-(A3K)-4,8 x L SHR-BSP-PLUS-LIKPF-H2-(A3K)-4,8 x L	Stahl	Stahl	11
ZEBRA Pias Ø 4,8 x L ZEBRA Pias plus Ø 4,8 x L	Linsenkopf, AW oder RW Antrieb	SHR-BSP-LIKPF-AW25-(A3K)-4,8 x L SHR-BSP-PLUS-LIKPF-AW25-(A3K)-4,8 x L	Stahl	Stahl	12
ZEBRA Pias Ø 4,2 x L ZEBRA Pias plus Ø 4,2 x L	Sechskantkopf	SHR-BSP-SW7-(A3K)-4,2 x L SHR-BSP-PLUS-SW7-(A3K)-4,2 x L	Stahl	Stahl	13
ZEBRA Pias Ø 4,2 x L ZEBRA Pias plus Ø 4,2 x L	Sechskantkopf, Scheibe ≥ Ø16	SHR-BSP-SHB16-SW7-(A3K)-4,2 x L SHR-BSP-PLUS-SHB16-SW7-(A3K)-4,2 x L	Stahl	Stahl	14
ZEBRA Pias Ø 4,8 x L ZEBRA Pias plus Ø 4,8 x L	Sechskantkopf	SHR-BSP-SW8-(A3K)-4,8 x L SHR-BSP-PLUS-SW8-(A3K)-4,8 x L	Stahl	Stahl	15
ZEBRA Pias Ø 4,8 x L ZEBRA Pias plus Ø 4,8 x L	Sechskantkopf, Scheibe ≥ Ø16	SHR-BSP-SHB16-SW8-(A3K)-4,8 x L SHR-BSP-PLUS-SHB16-SW8-(A3K)-4,8 x L	Stahl	Stahl	16
ZEBRA Pias Ø 5,5 x L ZEBRA Pias plus Ø 5,5 x L	Sechskantkopf	SHR-BSP-SW8-(A3K)-5,5 x L SHR-BSP-PLUS-SW8-(A3K)-5,5 x L	Stahl	Stahl	17
ZEBRA Pias Ø 5,5 x L ZEBRA Pias plus Ø 5,5 x L	Sechskantkopf	SHR-BSP-SW8-(A3K)-5,5 x L SHR-BSP-PLUS-SW8-(A3K)-5,5 x L	Stahl	Stahl	18
ZEBRA Pias Ø 5,5 x L ZEBRA Pias plus Ø 5,5 x L	Sechskantkopf, Scheibe ≥ Ø16	SHR-BSP-SHB19-SW8-(A3K)-5,5 x L SHR-BSP-PLUS-SHB19-SW8-(A3K)-5,5 x L	Stahl	Stahl	19
ZEBRA Pias Ø 5,5 x L ZEBRA Pias plus Ø 5,5 x L	Sechskantkopf, Scheibe ≥ Ø16	SHR-BSP-SHB19-SW8-(A3K)-5,5 x L SHR-BSP-PLUS-SHB19-SW8-(A3K)-5,5 x L	Stahl	Stahl	20
ZEBRA Pias Ø 5,5 -12 x L ZEBRA Pias plus Ø 5,5 -12 x L	Sechskantkopf lange Bohrspitze	SHR-BSPL-SW8-(A3K)-5,5 x L SHR-BSPL-PLUS-SW8-(A3K)-5,5 x L	Stahl	Stahl	21
ZEBRA Pias Ø 5,5 -12 x L ZEBRA Pias plus Ø 5,5 -12 x L	Sechskantkopf, Scheibe ≥ Ø16, lange Bohrspitze	SHR-BSPL-SHB19-SW8-(A3K)-5,5 x L SHR-BSPL-PLUS-SHB19-SW8-(A3K)-5,5 x L	Stahl	Stahl	22
ZEBRA Pias Ø 6,3 x L ZEBRA Pias plus Ø 6,3 x L	Sechskantkopf	SHR-BSP-SW10-(A3K)-6,3 x L SHR-BSP-PLUS-SW10-(A3K)-6,3 x L	Stahl	Stahl	23
ZEBRA Pias Ø 6,3 x L ZEBRA Pias plus Ø 6,3 x L	Sechskantkopf	SHR-BSP-SW10-(A3K)-6,3 x L SHR-BSP-PLUS-SW10-(A3K)-6,3 x L	Stahl	Stahl	24
ZEBRA Pias Ø 6,3 x L ZEBRA Pias plus Ø 6,3 x L	Sechskantkopf, Scheibe ≥ Ø16	SHR-BSP-SHB16-SW10-(A3K)-6,3 x L SHR-BSP-PLUS-SHB16-SW10-(A3K)-6,3 x L	Stahl	Stahl	25
ZEBRA Pias Ø 6,3 x L ZEBRA Pias plus Ø 6,3 x L	Sechskantkopf, Scheibe ≥ Ø16	SHR-BSP-SHB16-SW10-(A3K)-6,3 x L SHR-BSP-PLUS-SHB16-SW10-(A3K)-6,3 x L	Stahl	Stahl	26
ZEBRA Pias Ø 6,0 x L ZEBRA Pias plus Ø 6,0 x L	Schutzkappe aus nichtrostendem Stahl Scheibe ≥ Ø16	SHR-BSP-A2KPF-SHB16-(A3K)-6 x L SHR-BSP-PLUS-A2KPF-SHB16-(A3K)-6 x L	Stahl	Stahl	27
ZEBRA Pias Ø 6,0 x L ZEBRA Pias plus Ø 6,0 x L	Schutzkappe aus nichtrostendem Stahl Scheibe ≥ Ø16	SHR-BSP-A2KPF-SHB16-(A3K)-6 x L SHR-BSP-PLUS-A2KPF-SHB16-(A3K)-6 x L	Stahl	Stahl	28

Tabelle 1 - Fortsetzung

Produkt		Produktcode	Bauteile		Anl.
ZEBRA Pias A2 Ø 4,2 x L ZEBRA Pias A2 plus Ø 4,2 x L ZEBRA Pias A2 Liko Ø 4,2 x L ZEBRA Pias A2 plus Liko Ø 4,2 x L	Sechskantkopf	SHR-BSP-A2-SW7-4,2 x L SHR-BSP-PLUS-A2-SW7-4,2 x L SHR-BSP-LIKPF-AW20-A2-4,2 x L SHR-BSP-PLUS-LIKPF-AW20-A2-4,2 x L	Alu	Alu	29
ZEBRA Pias A2 Ø 4,2 x L ZEBRA Pias A2 plus Ø 4,2 x L ZEBRA Pias A2 Liko Ø 4,2 x L ZEBRA Pias A2 plus Liko Ø 4,2 x L	Sechskantkopf, Scheibe ≥ Ø16	SHR-BSP-A2-SHB16-SW7-4,2 x L SHR-BSP-PLUS-A2-SHB16-SW7-4,2 x L SHR-BSP-LIKPF-SHB16-AW20-4,2 x L SHR-BSP-PLUS-LIKPF-SHB16-AW20-4,2 x L	Alu	Alu	30
ZEBRA Pias A2 Ø 4,8 x L ZEBRA Pias A2 plus Ø 4,8 x L ZEBRA Pias A2 Liko Ø 4,8 x L ZEBRA Pias A2 plus Liko Ø 4,8 x L	Sechskantkopf	SHR-BSP-A2-SW8-4,8 x L SHR-BSP-PLUS-A2-SW8-4,8 x L SHR-BSP-LIKPF-AW20-A2-4,8 x L SHR-BSP-PLUS-LIKPF-AW20-A2-4,8 x L	Alu	Alu	31
ZEBRA Pias A2 Ø 4,8 x L ZEBRA Pias A2 plus Ø 4,8 x L ZEBRA Pias A2 Liko Ø 4,8 x L ZEBRA Pias A2 plus Liko Ø 4,8 x L	Sechskantkopf Scheibe ≥ Ø16	SHR-BSP-A2-SHB16-SW8-4,8 x L SHR-BSP-PLUS-A2-SHB16-SW8-4,8 x L SHR-BSP-LIKPF-SHB16-AW20-4,8 x L SHR-BSP-PLUS-LIKPF-SHB16-AW20-4,8 x L	Alu	Alu	32
ZEBRA Pias A2 Ø 6,3 x L ZEBRA Pias A2 plus Ø 6,3 x L	Sechskantkopf	SHR-BSP-A2-SW10-6,3 x L SHR-BSP-PLUS-A2-SW10-6,3 x L	Alu	Alu	33
ZEBRA Pias A2 Ø 6,3 x L ZEBRA Pias A2 plus Ø 6,3 x L	Sechskantkopf, Scheibe ≥ Ø16	SHR-BSP-A2-SHB16-SW10-6,3 x L SHR-BSP-PLUS-A2-SHB16-SW10-6,3 x L	Alu	Alu	34
ZEBRA Piasta Ø 4,2 x L ZEBRA Piasta plus Ø 4,2 x L	Linsenkopf, AW oder RW Antrieb	SHR-BSP-LIKPF-AW20-(RUS)-4,2 x L SHR-BSP-PLUS-LIKPF-AW20-(RUS)-4,2 x L	Stahl	Stahl	35
ZEBRA Piasta Ø 4,2 x L ZEBRA Piasta plus Ø 4,2 x L	Sechskantkopf	SHR-BSP-SW7-(RUS)-4,2 x L SHR-BSP-PLUS-SW7-(RUS)-4,2 x L	Stahl	Stahl	36
ZEBRA Piasta Ø 4,2 x L ZEBRA Piasta plus Ø 4,2 x L	Sechskantkopf Scheibe ≥ Ø16	SHR-BSP-SHB16-SW7-(RUS)-4,2 x L SHR-BSP-PLUS-SHB16-SW7-(RUS)-4,2 x L	Stahl	Stahl	37
ZEBRA Piasta Ø 4,8 x L ZEBRA Piasta plus Ø 4,8 x L	Linsenkopf, AW oder RW Antrieb	SHR-BSP-LIKPF-AW20-(RUS)-4,8 x L SHR-BSP-PLUS-LIKPF-AW20-(RUS)-4,8 x L	Stahl	Stahl	38
ZEBRA Piasta Ø 4,8 x L ZEBRA Piasta plus Ø 4,8 x L	Linsenkopf, AW oder RW Antrieb	SHR-BSP-LIKPF-AW20-(RUS)-4,8 x L SHR-BSP-PLUS-LIKPF-AW20-(RUS)-4,8 x L	Alu	Stahl	39
ZEBRA Piasta Ø 4,8 x L ZEBRA Piasta plus Ø 4,8 x L	Linsenkopf, AW oder RW Antrieb	SHR-BSP-LIKPF-AW20-(RUS)-4,8 x L SHR-BSP-PLUS-LIKPF-AW20-(RUS)-4,8 x L	Alu	Alu	40
ZEBRA Piasta Ø 4,8 x L ZEBRA Piasta plus Ø 4,8 x L	Sechskantkopf	SHR-BSP-SW8-(RUS)-4,8 x L SHR-BSP-PLUS-SW8-(RUS)-4,8 x L	Stahl	Stahl	41
ZEBRA Piasta Ø 4,8 x L ZEBRA Piasta plus Ø 4,8 x L	Sechskantkopf	SHR-BSP-SW8-(RUS)-4,8 x L SHR-BSP-PLUS-SW8-(RUS)-4,8 x L	Alu	Stahl	42
ZEBRA Piasta Ø 4,8 x L ZEBRA Piasta plus Ø 4,8 x L	Sechskantkopf	SHR-BSP-SW8-(RUS)-4,8 x L SHR-BSP-PLUS-SW8-(RUS)-4,8 x L	Alu	Alu	43
ZEBRA Piasta Ø 4,8 x L ZEBRA Piasta plus Ø 4,8 x L	Sechskantkopf Scheibe ≥ Ø16	SHR-BSP-SHB16-SW8-(RUS)-4,8 x L SHR-BSP-PLUS-SHB16-SW8-(RUS)-4,8 x L	Stahl	Stahl	44
ZEBRA Piasta Ø 4,8 x L ZEBRA Piasta plus Ø 4,8 x L	Sechskantkopf, Scheibe ≥ Ø16	SHR-BSPR-SHB16-SW8-(RUS)-4,8 x L SHR-BSPR-PLUS-SHB16-SW8-(RUS)-4,8 x L	Stahl	Stahl	45
ZEBRA Piasta H Ø 4,8 x L ZEBRA Piasta plus H Ø 4,8 x L	Hinterschnitt, Sechskantkopf Scheibe ≥ Ø14	SHR-BSPR-SHB14-H-SW8-(RUS)-4,8 x L SHR-BSPR-PLUS-SHB14-H-SW8-(RUS)-4,8 x L	Stahl	Stahl	46
ZEBRA Piasta H Ø 4,8 x L ZEBRA Piasta plus H Ø 4,8 x L	Hinterschnitt, Sechskantkopf, Scheibe ≥ Ø14	SHR-BSPR-SHB14-H-SW8-(RUS)-4,8 x L SHR-BSPR-PLUS-SHB14-H-SW8-(RUS)-4,8 x L	Alu	Stahl	47
ZEBRA Piasta H Ø 4,8 x L ZEBRA Piasta plus H Ø 4,8 x L	Hinterschnitt, Sechskantkopf, Scheibe ≥ Ø14	SHR-BSPR-SHB14-H-SW8-(RUS)-4,8 x L SHR-BSPR-PLUS-SHB14-H-SW8-(RUS)-4,8 x L	Alu	Alu	48
ZEBRA Piasta Ø 5,5 x L ZEBRA Piasta plus Ø 5,5 x L	Sechskantkopf	SHR-BSP-SW8-(RUS)-5,5 x L SHR-BSP-PLUS-SW8-(RUS)-5,5 x L	Stahl	Stahl	49
ZEBRA Piasta Ø 5,5 x L ZEBRA Piasta plus Ø 5,5 x L	Sechskantkopf	SHR-BSP-SW8-(RUS)-5,5 x L SHR-BSP-PLUS-SW8-(RUS)-5,5 x L	Stahl	Stahl	50
ZEBRA Piasta Ø 5,5 x L ZEBRA Piasta plus Ø 5,5 x L	Sechskantkopf Scheibe ≥ Ø16	SHR-BSP-SHB16-SW8-(RUS)-5,5 x L SHR-BSP-PLUS-SHB16-SW8-(RUS)-5,5 x L	Stahl	Stahl	51
ZEBRA Piasta Ø 5,5 x L ZEBRA Piasta plus Ø 5,5 x L	Sechskantkopf Scheibe ≥ Ø16	SHR-BSP-SHB16-SW8-(RUS)-5,5 x L SHR-BSP-PLUS-SHB16-SW8-(RUS)-5,5 x L	Stahl	Stahl	52

Tabelle 1 - Fortsetzung

Produkt		Produktcode	Bauteile		Anl.
ZEBRA Piasta Ø 5,5 x L ZEBRA Piasta plus Ø 5,5 x L	Sechskantkopf Scheibe ≥ Ø16	SHR-BSP-SHB16-SW8-(RUS)-5,5 x L SHR-BSP-PLUS-SHB16-SW8-(RUS)-5,5 x L	Stahl	2xStahl	53
ZEBRA Piasta H Ø 5,5 x L ZEBRA Piasta plus H Ø 5,5 x L	Hinterschnitt, Sechskantkopf Scheibe ≥ Ø14	SHR-BSPR-SHB14-H-SW8-(RUS)-5,5 x L SHR-BSPR-PLUS-SHB14-H-SW8-(RUS)-5,5 x L	Stahl	Stahl	54
ZEBRA Piasta H Ø 5,5 x L ZEBRA Piasta plus H Ø 5,5 x L	Hinterschnitt, Sechskantkopf Scheibe ≥ Ø14	SHR-BSPR-SHB14-H-SW8-(RUS)-5,5 x L SHR-BSPR-PLUS-SHB14-H-SW8-(RUS)-5,5 x L	Stahl	2xStahl	55
ZEBRA Piasta H Ø 5,5 x L ZEBRA Piasta plus H Ø 5,5 x L	Hinterschnitt, Sechskantkopf Scheibe ≥ Ø14	SHR-BSPR-SHB14-H-SW8-(RUS)-5,5 x L SHR-BSPR-PLUS-SHB14-H-SW8-(RUS)-5,5 x L	Alu	Stahl	56
ZEBRA Piasta H Ø 5,5 x L ZEBRA Piasta plus H Ø 5,5 x L	Hinterschnitt, Sechskantkopf Scheibe ≥ Ø14	SHR-BSPR-SHB14-H-SW8-(RUS)-5,5 x L SHR-BSPR-PLUS-SHB14-H-SW8-(RUS)-5,5 x L	Alu	Alu	57
ZEBRA Piasta H Ø 5,5 x L ZEBRA Piasta plus H Ø 5,5 x L	Hinterschnitt, Sechskantkopf Scheibe ≥ Ø14	SHR-BSPR-SHB14-H-SW8-(RUS)-5,5 x L SHR-BSPR-PLUS-SHB14-H-SW8-(RUS)-5,5 x L	Alu	2xStahl	58
ZEBRA Piasta Ø 5,5 -12 x L ZEBRA Piasta plus Ø 5,5 -12 x L	Sechskantkopf lange Bohrspitze	SHR-BSPL-SW8-(RUS)-5,5 x L SHR-BSPL-PLUS-SW8-(RUS)-5,5 x L	Stahl	Stahl	59
ZEBRA Piasta Ø 5,5 -12 x L ZEBRA Piasta plus Ø 5,5 -12 x L	Sechskantkopf lange Bohrspitze Scheibe ≥ Ø16	SHR-BSPL-SHB16-SW8-(RUS)-5,5 x L SHR-BSPL-PLUS-SHB16-SW8-(RUS)-5,5 x L	Stahl	Stahl	60
ZEBRA Piasta Ø 5,5 -12 x L ZEBRA Piasta plus Ø 5,5 -12 x L	Sechskantkopf lange Bohrspitze Scheibe ≥ Ø16	SHR-BSPL-SHB16-SW8-(RUS)-5,5 x L SHR-BSPL-PLUS-SHB16-SW8-(RUS)-5,5 x L	Alu	Stahl	61
ZEBRA Piasta Ø 5,5 -12 x L ZEBRA Piasta plus Ø 5,5 -12 x L	Sechskantkopf lange Bohrspitze Scheibe ≥ Ø16	SHR-BSPL-SHB16-SW8-(RUS)-5,5 x L SHR-BSPL-PLUS-SHB16-SW8-(RUS)-5,5 x L	Alu	Alu	62
ZEBRA Piasta Ø 6,3 x L ZEBRA Piasta plus Ø 6,3 x L	Sechskantkopf	SHR-BSP-SW3/8-(RUS)-6,3 x L SHR-BSP-PLUS-SW3/8-(RUS)-6,3 x L	Stahl	Stahl	63
ZEBRA Piasta Ø 6,3 x L ZEBRA Piasta plus Ø 6,3 x L	Sechskantkopf	SHR-BSP-SW3/8-(RUS)-6,3 x L SHR-BSP-PLUS-SW3/8-(RUS)-6,3 x L	Stahl	Stahl	64
ZEBRA Piasta Ø 6,3 x L ZEBRA Piasta plus Ø 6,3 x L	Sechskantkopf Scheibe ≥ Ø16	SHR-BSP-SHB16-SW3/8-(RUS)-6,3 x L SHR-BSP-PLUS-SHB16-SW3/8-(RUS)-6,3 x L	Stahl	Stahl	65
ZEBRA Piasta Ø 6,3 x L ZEBRA Piasta plus Ø 6,3 x L	Sechskantkopf Scheibe ≥ Ø16	SHR-BSP-SHB16-SW3/8-(RUS)-6,3 x L SHR-BSP-PLUS-SHB16-SW3/8-(RUS)-6,3 x L	Stahl	Stahl	66
ZEBRA Piasta Ø 6,3 r x L ZEBRA Piasta plus Ø 6,3 r x L	Sechskantkopf Scheibe ≥ Ø16	SHR-BSPR-SHB16-SW3/8-(RUS)-6,3 x L SHR-BSPR-PLUS-SHB16-SW3/8-(RUS)-6,3 x L	Stahl	Stahl	67
ZEBRA Piasta Ø 6,3 r x L ZEBRA Piasta plus Ø 6,3 r x L	Sechskantkopf Scheibe ≥ Ø16	SHR-BSPR-SHB16-SW3/8-(RUS)-6,3 x L SHR-BSPR-PLUS-SHB16-SW3/8-(RUS)-6,3 x L	Alu	Stahl	68
ZEBRA Piasta Ø 6,3 r x L ZEBRA Piasta plus Ø 6,3 r x L	Sechskantkopf Scheibe ≥ Ø16	SHR-BSPR-SHB16-SW3/8-(RUS)-6,3 x L SHR-BSPR-PLUS-SHB16-SW3/8-(RUS)-6,3 x L	Alu	Alu	69
ZEBRA Piasta Ø 6,0 x L	wood thread Scheibe ≥ Ø14	SHR-BSPR-HOGWD-SHB14-(RUS)-6,0 x L	Stahl	Holz	70
ZEBRA Piasta Ø 6,0 x L	wood thread Scheibe ≥ Ø16	SHR-BSPR-HOGWD-SHB16-(RUS)-6,0 x L	Stahl	Holz	71
ZEBRA Piasta Ø 6,0 x L	wood thread Scheibe ≥ Ø14	SHR-BSPR-HOGWD-SHB14-(RUS)-6,0 x L	Alu	Holz	72
FABA Typ A A2 6,5 x L	Sechskantkopf Scheibe ≥ Ø16	SHR-A-SHB16-A2-SW3/8-(A2K)-6,5 x L	Stahl	Stahl/ Holz	73
FABA Typ A A2 6,5 x L	Sechskantkopf Scheibe ≥ Ø16	SHR-A-SHB16-A2-SW3/8-(A2K)-6,5 x L	Alu	Stahl/ Holz	74
FABA Typ A A2 6,5 x L	Sechskantkopf Scheibe ≥ Ø16	SHR-A-SHB16-A2-SW3/8-(A2K)-6,5 x L	Alu	Alu/ Holz	75
FABA Typ BZ A2 6,3 x L	Sechskantkopf Scheibe ≥ Ø16	SHR-BZ-SHB16-A2-SW3/8-(A2K)-6,3 x L	Stahl	Stahl	76
FABA Typ BZ A2 6,3 x L	Sechskantkopf Scheibe ≥ Ø16	SHR-BZ-SHB16-A2-SW3/8-(A2K)-6,3 x L	Alu	Stahl	77

Tabelle 1 - Fortsetzung

Produkt		Produktcode	Bauteile		Anl.
FABA Typ BZ A2 6,3 x L	Sechskantkopf Scheibe $\geq \varnothing 16$	SHR-BZ-SHB16-A2-SW3/8-(A2K)-6,3 x L	Alu	Alu	78
ZEBRA DBS $\varnothing 4,8$ x L	Sechskantkopf oder Linsenkopf, AW oder RW Antrieb	SHR-DBS-SW8-(A3K)-4,8 x L SHR-DBS-PANHD- GEGURTET-AW25-(A3K)-4,8 x L	Stahl	Stahl	79
ZEBRA DBS Bimetall – 4,5 x L	Sechskantkopf oder Linsenkopf, AW oder RW Antrieb	SHR-DBS-BIMET/A2-SW8-(RUS)-4,5 x L	Stahl	Stahl	80
ZEBRA DBS Bimetall – 4,5 x L	Sechskantkopf oder Linsenkopf, AW oder RW Antrieb Scheibe $\geq \varnothing 14$	SHR-DBS-SHB14-BIMET/A2-SW8-(RUS)-4,5 x L	Stahl	Stahl	81
ZEBRA DBS Bimetall – 4,5 x L	Sechskantkopf oder Linsenkopf, AW oder RW Antrieb Scheibe $\geq \varnothing 14$	SHR-DBS-SHB14-BIMET/A2-SW8-(RUS)-4,5 x L	Alu	Stahl	82
ZEBRA DBS Bimetall – 4,5 x L	Sechskantkopf oder Linsenkopf, AW oder RW Antrieb Scheibe $\geq \varnothing 14$	SHR-DBS-SHB14-BIMET/A2-SW8-(RUS)-4,5 x L	Alu	Alu	83
ZEBRA DBS Bimetall – 6,0 x L	Sechskantkopf oder Linsenkopf, AW oder RW Antrieb	SHR-DBS-BIMET/A2-SW8-(RUS)-6,0 x L	Stahl	Stahl	84
ZEBRA DBS Bimetall – 6,0 x L	Sechskantkopf oder Linsenkopf, AW oder RW Antrieb Scheibe $\geq \varnothing 16$	SHR-DBS-SHB16-BIMET/A2-SW8-(RUS)-6,0 x L	Stahl	Stahl	85
ZEBRA DBS Bimetall – 6,0 x L	Sechskantkopf oder Linsenkopf, AW oder RW Antrieb Scheibe $\geq \varnothing 16$	SHR-DBS-SHB16-BIMET/A2-SW8-(RUS)-6,0 x L	Alu	Stahl	86
ZEBRA DBS Bimetall – 6,0 x L	Sechskantkopf oder Linsenkopf AW oder RW Antrieb Scheibe $\geq \varnothing 16$	SHR-DBS-SHB16-BIMET/A2-SW8-(RUS)-6,0 x L	Alu	Alu	87
FABA Typ A A2 7,2 x L	Sechskantkopf Scheibe $\geq \varnothing 19$	SHR-A-SHB19-A2-SW3/8-7,2 x L	Stahl	Stahl	88
FABA Typ A A2 7,2 x L	Sechskantkopf Scheibe $\geq \varnothing 19$	SHR-A-SHB19-A2-SW3/8-7,2 x L	Alu	Stahl	89
FABA Typ A A2 7,2 x L	Sechskantkopf Scheibe $\geq \varnothing 19$	SHR-A-SHB19-A2-SW3/8-7,2 x L	Alu	Alu	90
FABA Typ BZ 6,3 x L	Sechskantkopf Scheibe $\geq \varnothing 16$	SHR-BZ-SHB16-SW3/8-(A2K)-6,3XL	Stahl	Stahl	91
FABA Typ BZ 6,3 x L	Sechskantkopf Scheibe $\geq \varnothing 16$	SHR-BZ-SHB16-SW3/8-(A2K)-6,3XL	Alu	Stahl	92
FABA Typ BZ 6,3 x L	Sechskantkopf Scheibe $\geq \varnothing 16$	SHR-BZ-SHB16-SW3/8-(A2K)-6,3XL	Alu	Alu	93
ZEBRA Pias $\varnothing 5,5$ -12 x L ZEBRA Pias plus $\varnothing 5,5$ -12 x L	Sechskantkopf, lange Bohrspitze	SHR-BSPL-SHB19-SW8-(A3K)-5,5 x L SHR-BSPL-PLUS-SHB19-SW8-(A3K)-5,5 x L	Stahl	Stahl	94
Zebra Pias $\varnothing 4,8$ r x L	Sechskantkopf	SHR-BSPR-SW8-(A3K)-4,8XL	Stahl	Stahl	95
ZEBRA Pias $\varnothing 5,5$ x L ZEBRA Pias plus $\varnothing 5,5$ x L	Linsenkopf, AW oder RW Antrieb	SHR-BSP-LIKPF-AW25-(A3K)-5,5 x L	Stahl	Stahl	96
W-ABZ M4	Pan Head RW Antrieb	ZB-SHR-BSP-PANHD-W-ABZ-RW25-(A2K)-4,0 X L	Steel	Steel	97

2 Spezifizierung des Verwendungszwecks gemäß dem anwendbaren Europäischen Bewertungsdokument

Die Befestigungsschrauben sind dazu bestimmt, Metallbleche auf Metall- oder Holzunterkonstruktionen zu befestigen. Das Blech kann entweder als Wand- oder Dachverkleidung oder als tragendes Wand- oder Dachelement benutzt werden. Die Befestigungsschrauben können auch verwendet werden, um andere dünnwandige Metallteile zu befestigen. Die bestimmungsgemäße Benutzung umfasst Befestigungsschrauben und Verbindungen für Innen- und Außenanwendungen. Befestigungsschrauben, die dazu bestimmt sind, in externen Umgebungen mit $\geq C2$ Korrosion nach dem Standard EN ISO 12944-2 benutzt zu werden, sind aus rostfreiem Stahl. Darüber hinaus umfasst die bestimmungsgemäße Benutzung Verbindungen mit vorwiegend statischen Belastungen (z.B. Windbelastungen, ruhende Belastungen).

Von den Leistungen in Abschnitt 3 kann nur ausgegangen werden, wenn die Befestigungsschrauben entsprechend den Angaben und Randbedingungen nach Anhang 1-97 verwendet wird.

Die Prüf- und Bewertungsmethoden, die dieser ETA zu Grunde liegen, führen zur Annahme einer Nutzungsdauer der Befestigungsschrauben von mindestens 25 Jahren. Die Angaben zur Nutzungsdauer können nicht als Garantie des Herstellers ausgelegt werden, sondern sind lediglich ein Hilfsmittel zur Auswahl der richtigen Produkte im Hinblick auf die erwartete wirtschaftlich angemessene Nutzungsdauer des Bauwerks.

3 Leistung des Produkts und Angabe der Methoden ihrer Bewertung

3.1 Mechanische Festigkeit und Standsicherheit (BWR 1)

Wesentliches Merkmal	Leistung
Querkraftbeanspruchbarkeit der Verbindung	siehe Anhänge zu dieser ETA
Zugbeanspruchbarkeit der Verbindung	siehe Anhänge zu dieser ETA
Bemessungsbeanspruchbarkeit im Fall der Kombination von Zug- und Querkraften (Interaktion)	siehe Anhänge zu dieser ETA
Überprüfung der Verformungskapazität im Fall von temperaturbedingten Zwängungskraften	siehe Anhänge zu dieser ETA
Haltbarkeit	siehe Anhänge zu dieser ETA

3.2 Brandschutz (BWR 2)

Wesentliches Merkmal	Leistung
Brandverhalten	Klasse A1

4 Angewandtes System zur Bewertung und Überprüfung der Leistungsbeständigkeit mit der Angabe der Rechtsgrundlage

Gemäß EAD Nr. 330046-01-0602 gilt folgende Rechtsgrundlage: Kommissionsentscheidung 1998/214/EK, geändert durch 2001/596/EK.

Folgendes System ist anzuwenden: 2+

5 Für die Durchführung des Systems zur Bewertung und Überprüfung der Leistungsbeständigkeit erforderliche technische Einzelheiten gemäß anwendbarem Europäischen Bewertungsdokument

Technische Einzelheiten, die für die Durchführung des Systems zur Bewertung und Überprüfung der Leistungsbeständigkeit notwendig sind, sind Bestandteil des Kontrollplans, der beim Deutschen Institut für Bautechnik hinterlegt ist.

Ausgestellt in Berlin am 18. Oktober 2023 vom Deutschen Institut für Bautechnik

BD Dr.-Ing. Ronald Schwuchow
Referatsleiter

Beglaubigt
Hahn

Beispiele für die Ausführung einer Verbindung



Verwendete Bezeichnungen für Materialien

Schraube	Material der Befestigungsschraube
Scheibe	Material der Dichtscheibe
Bauteil I	Material des am Schraubenkopf anliegenden Bauteils
Bauteil II	Material der Unterkonstruktion

Verwendete Bezeichnungen für Dimensionen

t_I	Dicke von Bauteil I
t_{II}	Dicke von Bauteil II
$\Sigma(t_i)$	Summe der Dicken aller Bauteile
l_{ef}	Effektive Einschraublänge in Bauteil II aus Bauholz (ohne Bohrspitze)
d_{dp}	Vorbohrdurchmesser von Bauteil I und Bauteil II
$d_{dp,I}$	Vorbohrdurchmesser von Bauteil I

Leistungsmerkmale

$V_{R,k}$	Charakteristischer Wert der Querkzugtragfähigkeit
$N_{R,k}$	Charakteristischer Wert der Längszugtragfähigkeit
$V_{R,I,k}$	Charakteristischer Wert der Lochleibungstragfähigkeit für Bauteil I
$N_{R,I,k}$	Charakteristischer Wert der Durchknöpfragfähigkeit für Bauteil I
$N_{R,II,k}$	Charakteristischer Wert der Auszugtragfähigkeit für Bauteil II

Zusätzliche Leistungsmerkmale für Holz Unterkonstruktionen

$M_{y,Rk}$	Charakteristischer Wert des Fließmoments der Befestigungsschraube (für Bauteil II aus Bauholz)
$f_{ax,k}$	Charakteristischer Wert der Ausziehfestigkeit für Bauteil II aus Bauholz
$f_{h,k}$	Charakteristischer Wert der Lochleibungsfestigkeit für Bauteil II aus Bauholz

In den Anlagen verwendete Bezeichnungen

Befestigungsschrauben für Bauteile und Blech aus Metall

Anlage 1

Verbindungstypen und auftretende Belastungen

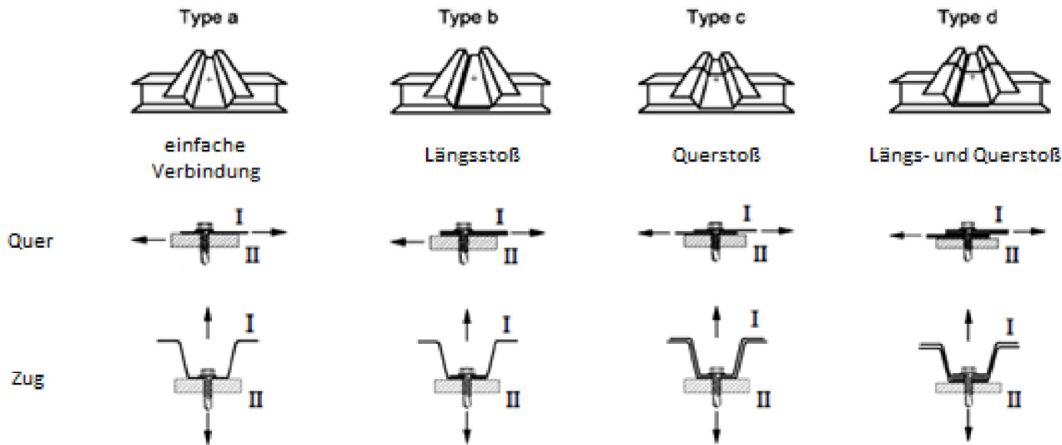

Bemessungswerte

Die Bemessungswerte der Längszug- und Querkzugtragfähigkeit einer Verbindung sind wie folgt zu bestimmen:

$$N_{R,d} = \frac{N_{R,k}}{\gamma_M} \quad V_{R,d} = \frac{V_{R,k}}{\gamma_M}$$

Die charakteristischen Werte $N_{R,k}$ und $V_{R,k}$ sind in den Anlagen gegeben. Falls die Bauteildicke t_I oder t_{II} zwischen zwei angegebenen Bauteildicken liegt, darf der charakteristische Wert durch lineare Interpolation berechnet werden.

Der empfohlene Teilsicherheitsbeiwert γ_M beträgt 1.33, sofern kein Teilsicherheitsbeiwert in nationalen Vorschriften oder nationalen Anhängen zu Eurocode 3 angegeben ist.

Für die in den Anlagen der Befestigungsschrauben aufgeführten Verbindungstypen (a, b, c, d) ist es nicht erforderlich, temperaturbedingte Zwängungen zu berücksichtigen. Für andere Verbindungstypen sind Zwängungen zu berücksichtigen, es sei denn, sie treten nicht auf oder sind untergeordnet (z.B. ausreichende Nachgiebigkeit der Unterkonstruktion).

Für unsymmetrische Bauteile II aus Metall (z.B. Z- oder C-Profile) mit Bauteildicke $t_{II} < 5$ mm, ist der charakteristische Wert $N_{R,k}$ auf 70% zu reduzieren.

Bei kombinierter Belastung durch Längszug- und Querkzugkräfte ist folgende Interaktionsgleichung zu berücksichtigen:

$$\frac{N_{S,d}}{N_{R,d}} + \frac{V_{S,d}}{V_{R,d}} \leq 1,0$$

$N_{S,d}$ und $V_{S,d}$ sind die Bemessungswerte der auftretenden Längs- und Querkzugkräfte.

Installationsbedingungen

Die Installation erfolgt nach Anweisung des Herstellers.

Die vom Hersteller angegebene lasttragende Einschraublänge der Befestigungsschraube ist zu berücksichtigen.

Die Befestigungsschrauben sind mit geeignetem Bohrschrauber zu verarbeiten (z.B. Akku-Bohrschrauber mit Tiefenanschlag). Die Verwendung von Schlagschraubern ist unzulässig.

Die Befestigungsschrauben sind rechtwinklig zur Bauteiloberfläche zu befestigen.

Bauteil I und Bauteil II müssen in direktem Kontakt zueinander liegen. Die Verwendung von druckfesten Wärmedämmstreifen bis zu einer Dicke von 3 mm ist zulässig.

Bemessungsgrundsätze

Befestigungsschrauben für Bauteile und Blech aus Metall

Anlage 2

Holz Unterkonstruktionen

Die charakteristischen Werte der Längszug- und Querszugtragfähigkeit für andere k_{mod} oder ρ_k als in der Anlage der Befestigungsschraube angegeben, können wie folgt bestimmt werden:

$$N_{R,k} = \min \left\{ \begin{array}{l} N_{R,I,k} \\ N_{R,II,k} * k_{mod} \end{array} \right. \quad V_{R,k} = \min \left\{ \begin{array}{l} V_{R,I,k} \\ V_{R,II,k} * k_{mod} \end{array} \right.$$

$N_{R,I,k}$ und $V_{R,I,k}$ sind in der Anlage der Befestigungsschraube angegeben.

$N_{R,II,k}$ ist nach EN 1995-1-1:2004 + A1:2008, Gleichung (8.40a) zu berechnen, mit $f_{ax,k}$ gemäß Anlage der Befestigungsschraube.

$V_{R,II,k}$ ist nach EN 1995-1-1:2004 + A1:2008, Gleichung (8.9) zu berechnen, mit $M_{y,Rk}$ gemäß Anlage der Befestigungsschraube.

Bauteil I aus Aluminiumlegierung

Der charakteristische Wert der Längszugtragfähigkeit ist wie folgt zu bestimmen:

$$N_{R,k} = \min \left\{ \begin{array}{l} N_{R,I,k} \\ N_{R,II,k} \end{array} \right.$$

$N_{R,I,k}$ ist nach EN 1999-1-4:2007 + AC:2009, Gleichung (8.13) zu berechnen.

$N_{R,II,k}$ ist in der Anlage der Befestigungsschraube angegeben.

Bauteil I aus Lochblech

Die charakteristischen Werte der Längszug- und Querszugtragfähigkeit sind wie folgt zu bestimmen:

$$N_{R,k} = \min \left\{ \begin{array}{l} N_{R,I,k} \\ N_{R,II,k} \end{array} \right. \quad V_{R,k} = \min \left\{ \begin{array}{l} V_{R,I,k} \\ V_{R,k} \end{array} \right.$$

$N_{R,I,k}$ und $V_{R,I,k}$ sind in den Anlagen 5 bis 8 angegeben.

$N_{R,II,k}$ und $V_{R,k}$ sind in der Anlage der Befestigungsschraube angegeben.

Zusätzliche Bestimmungen

Befestigungsschrauben für Bauteile und Blech aus Metall

Anlage 3

Beispiel für die Ausführung der Verbindung

Richtige Ausführung:

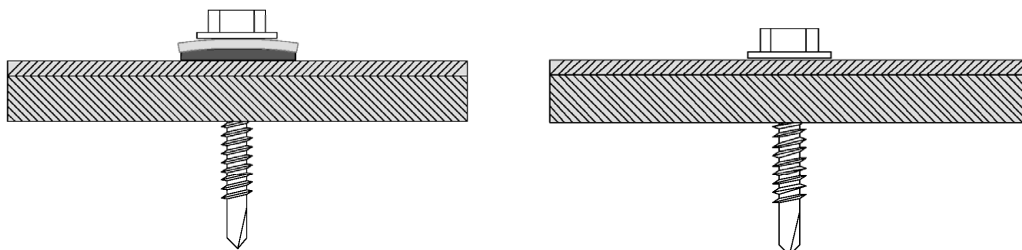

Falsche Ausführung:

Zu schwach:

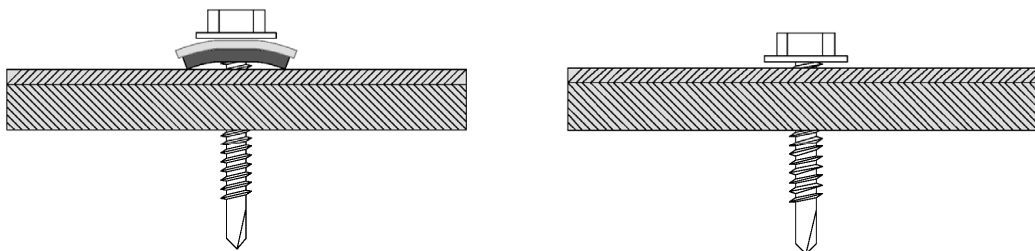

Zu fest:

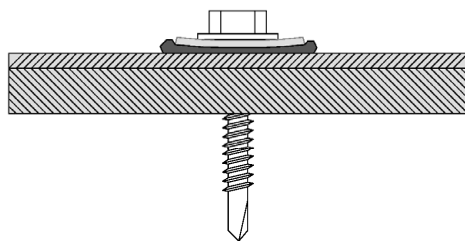

Nicht gerade:

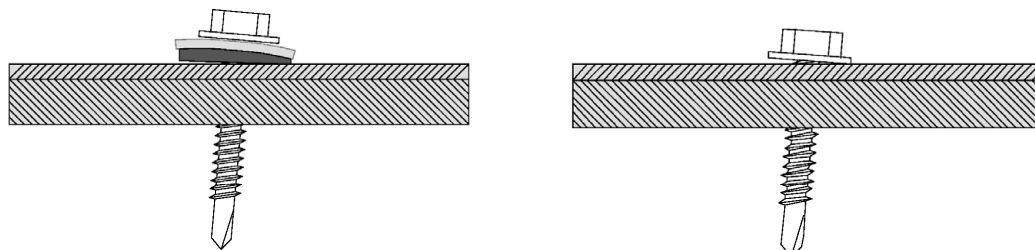

Installation

Befestigungsschrauben für Bauteile und Blech aus Metall

Anlage 4

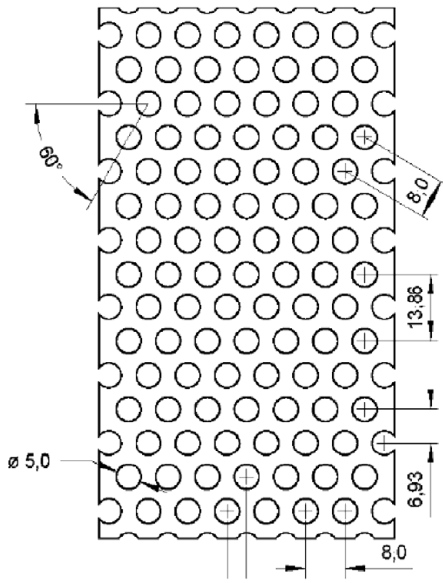

Schraube

Gewindenfurchende Schrauben von $\varnothing 6,3$ mm bis $\varnothing 6,5$ mm
Selbstbohrende Schrauben von $\varnothing 5,5$ mm bis $\varnothing 6,3$ mm

Materialien

Bauteil I: S280GD bis S350GD - EN 10346

Bauteil II: Gemäß der Anlage der Befestigungsschraube

	Lochblech hergestellt aus S280 GD - 10346				Lochblech hergestellt aus S320 GD - 10346				Lochblech hergestellt aus S350 GD - 10346					
	Scheibe \varnothing [mm]	16	19	22	25	16	19	22	25	16	19	22	25	
Bauteil I t_I [mm]	$V_{R,k}$ [kN]	0,75	2,16	2,22	2,24	2,38	2,34	2,40	2,44	2,58	2,54	2,60	2,62	2,78
		0,88	2,56	2,64	2,64	2,78	2,78	2,86	2,86	3,02	3,00	3,10	3,10	3,26
		1,00	2,92	3,04	3,02	3,16	3,16	3,30	3,26	3,42	3,42	3,56	3,52	3,68
		1,13	3,32	3,48	3,42	3,56	3,60	3,76	3,70	3,86	3,88	4,10	4,00	4,16
		1,25	3,70	3,88	3,80	3,94	4,00	4,20	4,10	4,26	4,32	4,54	4,42	4,60
		1,50	4,46	4,74	4,56	4,72	4,84	5,12	4,96	5,10	5,22	5,54	5,34	5,50
$N_{R,k}$ [kN]		0,75	1,40	1,94	2,14	2,22	1,52	2,08	3,32	2,42	1,64	2,26	2,50	2,60
		0,88	1,82	2,34	2,62	2,70	1,96	2,54	2,82	2,92	2,12	2,74	3,04	3,14
		1,00	2,24	2,74	3,06	3,14	2,44	2,96	3,32	3,42	2,62	3,20	3,58	3,68
		1,13	2,74	3,18	3,58	3,64	2,98	3,44	3,88	3,96	3,20	3,70	4,18	4,26
		1,25	3,24	3,58	4,08	4,12	3,52	3,88	4,40	4,46	3,78	4,18	4,76	4,80
		1,50	4,36	4,46	5,12	5,12	4,74	4,84	5,56	5,56	5,10	5,22	5,98	5,98

Die charakteristischen Werte $N_{R,k}$ und $V_{R,k}$ können gemäss Anlage 3 ermittelt werden
Die Dicke t_I muss mindestens 1 mm betragen, wenn Bauteil I Windlasten ausgesetzt ist

Befestigung von Lochblechen

Tragfähigkeit von Bauteil I

Anlage 5

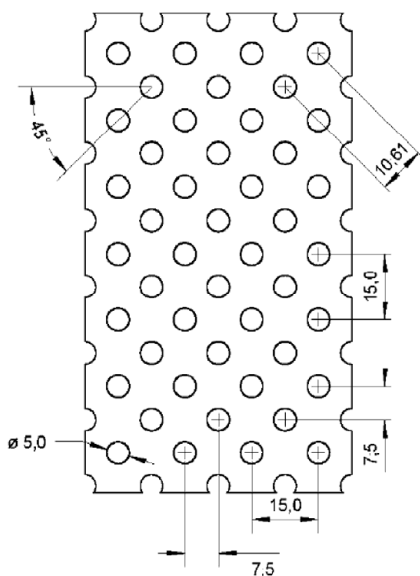

Schraube

Gewindenfurchende Schrauben von $\varnothing 6,3$ mm bis $\varnothing 6,5$ mm
Selbstbohrende Schrauben von $\varnothing 5,5$ mm bis $\varnothing 6,3$ mm

Materialien

Bauteil I: S280GD- EN 10346

Bauteil II: Gemäß der Anlage der Befestigungsschraube

		Lochblech hergestellt aus S280 GD - 10346								
Schraube		Selbstbohrschraube $\varnothing 5,5$ mm to $\varnothing 6,0$ mm				gewindenfurchende Schraube $\varnothing 6,3$ mm to $\varnothing 6,5$ mm				
Scheibe \varnothing [mm]		16	19	22	25	16	19	22	25	
Bauteil I t_I [mm]	$V_{R,k}$ [kN]	0,75	2,48	2,52	2,84	2,76	2,38	2,64	3,16	3,24
		0,88	3,04	3,12	3,42	3,32	3,02	3,28	3,78	3,88
		1,00	3,56	3,70	3,84	3,84	3,64	3,96	4,36	4,50
		1,13	4,14	4,26	4,40	4,40	4,36	4,70	5,00	5,18
		1,25	4,68	5,84	4,92	4,94	5,06	5,40	5,60	5,84
	$N_{R,k}$ [kN]	1,50	5,76	6,04	5,90	6,10	6,62	6,94	6,88	7,16
		0,75	2,88	3,16	3,24	3,14	2,86	3,46	3,72	3,92
		0,88	3,42	3,72	3,76	3,70	3,40	4,02	4,30	4,46
		1,00	3,92	4,28	4,28	4,20	3,90	4,56	4,82	4,96
		1,13	4,46	4,86	4,88	4,72	4,44	5,12	5,38	5,48
	1,25	4,96	5,42	5,42	5,26	4,94	5,66	5,88	5,94	
	1,50	6,04	6,60	6,60	6,38	6,00	6,74	6,92	6,90	

Die charakteristischen Werte $N_{R,k}$ und $V_{R,k}$ können gemäss Anlage 3 ermittelt werden
Die Dicke t_I muss mindestens 1 mm betragen, wenn Bauteil I Windlasten ausgesetzt ist

Befestigung von Lochblechen

Tragfähigkeit von Bauteil I

Anlage 6

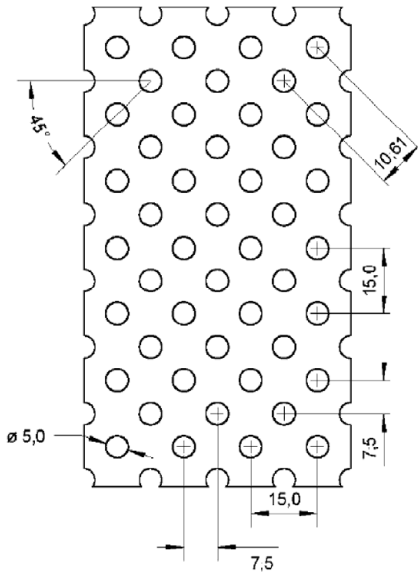

Schraube

Gewindenfurchende Schrauben von $\varnothing 6,3$ mm bis $\varnothing 6,5$ mm
Selbstbohrende Schrauben von $\varnothing 5,5$ mm bis $\varnothing 6,3$ mm

Materialien

Bauteil I: S320GD - EN 10346

Bauteil II: Gemäß der Anlage der Befestigungsschraube

		Lochblech hergestellt aus S320 GD - 10346								
Schraube		Selbstbohrschrauben $\varnothing 5,5$ mm to $\varnothing 6,0$ mm				Gewindenfurchende Schraube $\varnothing 6,3$ mm to $\varnothing 6,5$ mm				
Scheibe \varnothing [mm]		16	19	22	25	16	19	22	25	
Bauteil I t_I [mm]	$V_{R,k}$ [kN]	0,75	2,68	2,74	3,08	3,00	2,68	2,88	3,42	3,50
		0,88	3,30	3,38	3,70	3,60	3,36	3,60	4,10	4,22
		1,00	3,86	4,00	4,16	4,16	4,02	4,30	4,72	4,88
		1,13	4,48	4,62	4,76	4,76	4,76	5,08	5,42	5,60
		1,25	5,06	5,24	5,32	5,36	5,50	5,84	6,08	6,30
		1,50	6,24	6,54	6,40	6,60	7,10	7,52	7,46	7,76
$N_{R,k}$ [kN]		0,75	3,12	3,42	3,50	3,40	3,12	3,68	4,06	4,26
		0,88	3,70	4,04	4,08	4,00	3,70	4,32	4,68	4,86
		1,00	4,24	4,64	4,64	4,54	4,24	4,92	5,24	5,40
		1,13	4,84	5,26	5,28	5,12	4,84	5,54	5,86	5,96
		1,25	5,38	5,88	5,88	5,70	5,38	6,14	6,40	6,48
		1,50	6,54	7,16	7,16	6,92	6,54	7,38	7,54	7,52

Die charakteristischen Werte $N_{R,k}$ und $V_{R,k}$ können gemäss Anlage 3 ermittelt werden
Die Dicke t_I muss mindestens 1 mm betragen, wenn Bauteil I Windlasten ausgesetzt ist

Befestigung von Lochblechen

Tragfähigkeit von Bauteil I

Anlage 7

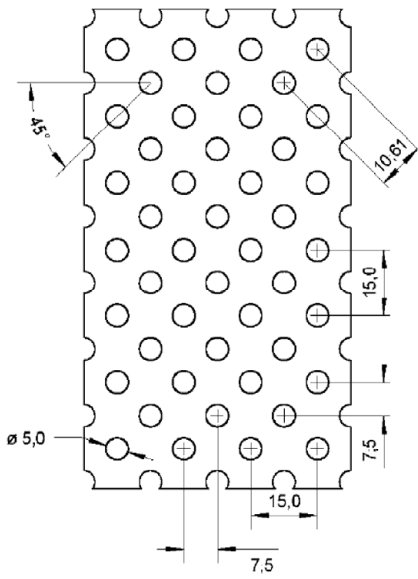

Schraube

Gewindefurchende Schrauben von \varnothing 6,3 mm bis \varnothing 6,5 mm
Selbstbohrende Schrauben von \varnothing 5,5 mm bis \varnothing 6,3 mm

Materialien

Bauteil I: S350GD - EN 10346

Bauteil II: Gemäß der Anlage der Befestigungsschraube

		Lochblech hergestellt aus S350 GD - 10346								
Schraube		Selbstbohrschrauben \varnothing 5,5 mm to \varnothing 6,0 mm				Gewindefurchende Schraube \varnothing 6,3 mm to \varnothing 6,5 mm				
washer \varnothing [mm]		16	19	22	25	16	19	22	25	
Bauteil I t_I [mm]	$V_{R,k}$ [kN]	0,75	2,88	2,92	3,30	3,20	2,98	3,20	3,72	3,92
		0,88	3,54	3,62	3,96	3,86	3,62	3,88	4,42	4,54
		1,00	4,14	4,28	4,46	4,46	4,24	4,52	5,08	5,12
		1,13	4,80	4,94	5,10	5,10	4,92	5,24	5,78	5,74
		1,25	5,44	5,62	5,70	5,72	5,56	5,92	6,46	6,32
		1,50	6,24	6,54	6,40	7,02	6,94	7,36	7,86	7,48
Bauteil I t_I [mm]	$N_{R,k}$ [kN]	0,75	3,34	3,66	3,76	3,64	3,52	4,16	4,52	4,64
		0,88	3,96	4,36	4,38	4,28	3,98	4,76	5,04	5,24
		1,00	4,54	4,98	4,96	4,86	4,40	5,24	5,50	5,76
		1,13	5,16	5,64	5,64	5,48	4,86	5,76	5,96	6,32
		1,25	5,80	6,28	6,28	6,14	5,38	6,24	6,40	6,80
		1,50	6,54	7,16	7,16	7,46	6,54	7,38	7,54	7,80

Die charakteristischen Werte $N_{R,k}$ und $V_{R,k}$ können gemäss Anlage 3 ermittelt werden
Die Dicke t_I muss mindestens 1 mm betragen, wenn Bauteil I Windlasten ausgesetzt ist

Befestigung von Lochblechen

Tragfähigkeit von Bauteil I

Anlage 8

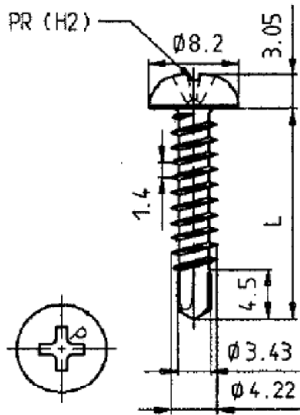

Materialien

Schraube: Einsatzgehärteter Kohlenstoffstahl, galvanisiert
Scheibe: Keine

Bauteil I: S280GD bis S550GD - EN 10346

Bauteil II: S235 bis S355 - EN 10025-1
S280GD bis S550GD - EN 10346
HX300LAD bis HX460LAD - EN 10346

Bohrleistung $\Sigma(t_i) \leq 3.00$ mm

Holzunterkonstruktion

keine Leistung festgestellt

		Bauteil II										
		t II [mm]										
		0,50	0,55	0,63	0,75	0,88	1,00	1,13	1,25	1,50	2,00	
Bauteil I t I [mm]	$V_{R,k}$ [kN]	0,50	0,78 -	0,78 -	0,78 -	0,78 -	0,98 -	1,17 ac	1,17 ac	1,17 ac	1,17 ac	1,17 ac
		0,55	0,78 -	0,90 -	0,90 -	0,90 -	1,04 -	1,17 ac	1,17 ac	1,17 ac	1,17 ac	1,17 ac
		0,63	0,78 -	0,90 -	1,30 ac	1,40 ac	1,50 ac	1,60 ac	1,70 ac	1,80 ac	2,00 ac	2,20 ac
		0,75	0,78 -	0,90 -	1,30 -	1,40 -	1,60 ac	1,70 ac	1,90 ac	2,00 ac	2,20 ac	2,60 a
		0,88	0,78 -	0,90 -	1,40 -	1,50 -	1,70 -	1,80 -	2,10 a	2,20 ac	2,50 a	3,00 a
		1,00	0,78 -	0,90 -	1,40 -	1,70 -	1,90 -	2,10 -	2,30 -	2,50 a	2,80 a	3,40 -
		1,13	0,78 -	0,90 -	1,40 -	1,70 -	2,00 -	2,20 -	2,60 -	2,60 a	3,10 a	- -
		1,25	0,78 -	0,90 -	1,50 -	1,80 -	2,00 -	2,30 -	2,60 -	2,90 -	3,40 -	- -
		1,50	0,78 -	0,90 -	1,50 -	1,80 -	2,00 -	2,30 -	2,60 -	3,00 -	3,90 -	- -
		1,75	0,78 -	0,90 -	1,50 -	1,80 -	2,00 -	2,30 -	2,60 -	3,00 -	- -	- -
2,00	0,78 -	0,90 -	1,50 -	1,80 -	2,00 -	2,30 -	- -	- -	- -	- -		
Bauteil I t I [mm]	$N_{R,k}$ [kN]	0,50	0,29 -	0,33 -	0,50 ac	0,60 ac	0,90 ac	1,02 ac	1,02 ac	1,02 ac	1,02 ac	1,02 ac
		0,55	0,29 -	0,33 -	0,50 -	0,60 -	0,90 ac	1,12 ac	1,12 ac	1,12 ac	1,12 ac	1,12 ac
		0,63	0,29 -	0,33 -	0,50 ac	0,60 ac	0,90 ac	1,18 ac	1,29 ac	1,40 ac	1,70 ac	1,70 ac
		0,75	0,29 -	0,33 -	0,50 -	0,60 -	0,90 ac	1,18 ac	1,29 ac	1,40 ac	1,70 ac	2,00 a
		0,88	0,29 -	0,33 -	0,50 -	0,60 -	0,90 -	1,18 -	1,29 a	1,40 ac	1,70 a	2,40 a
		1,00	0,29 -	0,33 -	0,50 -	0,60 -	0,90 -	1,18 -	1,29 -	1,40 a	1,70 a	2,40 -
		1,13	0,29 -	0,33 -	0,50 -	0,60 -	0,90 -	1,18 -	1,29 -	1,40 a	1,70 a	- -
		1,25	0,29 -	0,33 -	0,50 -	0,60 -	0,90 -	1,18 -	1,29 -	1,40 -	1,70 -	- -
		1,50	0,29 -	0,33 -	0,50 -	0,60 -	0,90 -	1,18 -	1,29 -	1,40 -	1,70 -	- -
		1,75	0,29 -	0,33 -	0,50 -	0,60 -	0,90 -	1,18 -	1,29 -	1,40 -	- -	- -
2,00	0,29 -	0,33 -	0,50 -	0,60 -	0,90 -	1,18 -	- -	- -	- -	- -		
$N_{R,k,II}$		0,29 -	0,33 -	0,50 -	0,60 -	0,90 -	1,18 -	1,29	1,40 -	1,70 -	2,40 -	

Selbstbohrschraube

ZEBRA Pias Ø 4,2 x L, ZEBRA Pias plus Ø 4,2 x L
mit Linsenkopf und Kreuzschlitz

Anlage 9

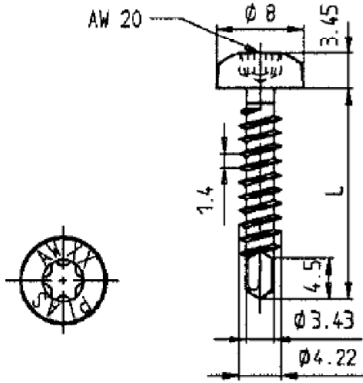

Materialien

Schraube: Einsatzgehärteter Kohlenstoffstahl, galvanisiert
Scheibe: Keine

Bauteil I: S280GD bis S550GD - EN 10346

Bauteil II: S235 bis S355 - EN 10025-1
S280GD bis S550GD - EN 10346
HX300LAD bis HX460LAD - EN 10346

Bohrleistung $\Sigma(t_i) \leq 3.00$ mm

Holzunterkonstruktion

keine Leistung festgestellt

		Bauteil II										
		t II [mm]										
		0,50	0,55	0,63	0,75	0,88	1,00	1,13	1,25	1,50	2,00	
Bauteil I t I [mm]	$V_{R,k}$ [kN]	0,50	0,78 -	0,78 -	0,78 -	0,78 -	0,98 -	1,17 ac	1,17 ac	1,17 ac	1,17 ac	1,17 ac
		0,55	0,78 -	0,90 -	0,90 -	0,90 -	1,04 -	1,17 ac	1,17 ac	1,17 ac	1,17 ac	1,17 ac
		0,63	0,78 -	0,90 -	1,20 ac	1,30 ac	1,40 ac	1,40 ac	1,50 ac	1,60 ac	1,80 ac	2,00 ac
		0,75	0,78 -	0,90 -	1,20 -	1,30 -	1,40 ac	1,50 ac	1,70 ac	1,80 ac	2,00 ac	2,30 a
		0,88	0,78 -	0,90 -	1,30 -	1,40 -	1,50 -	1,60 -	1,90 a	2,00 ac	2,20 a	2,70 a
		1,00	0,78 -	0,90 -	1,30 -	1,50 -	1,70 -	1,90 -	2,10 -	2,20 a	2,50 a	3,10 -
		1,13	0,78 -	0,90 -	1,30 -	1,50 -	1,80 -	2,00 -	2,30 -	2,30 a	2,80 a	- -
		1,25	0,78 -	0,90 -	1,40 -	1,60 -	1,80 -	2,10 -	2,30 -	2,60 -	3,10 -	- -
		1,50	0,78 -	0,90 -	1,40 -	1,60 -	1,80 -	2,10 -	2,30 -	2,70 -	3,50 -	- -
		1,75	0,78 -	0,90 -	1,40 -	1,60 -	1,80 -	2,10 -	2,30 -	2,70 -	- -	- -
	2,00	0,78 -	0,90 -	1,40 -	1,60 -	1,80 -	2,10 -	- -	- -	- -	- -	
	$N_{R,k}$ [kN]	0,50	0,29 -	0,33 -	0,50 -	0,60 -	0,90 -	1,02 ac	1,02 ac	1,02 ac	1,02 ac	1,02 ac
		0,55	0,29 -	0,33 -	0,50 -	0,60 -	0,90 -	1,12 ac	1,12 ac	1,12 ac	1,12 ac	1,12 ac
		0,63	0,29 -	0,33 -	0,50 ac	0,60 ac	0,90 ac	1,18 ac	1,29 ac	1,40 ac	1,70 ac	1,70 ac
		0,75	0,29 -	0,33 -	0,50 -	0,60 -	0,90 ac	1,18 ac	1,29 ac	1,40 ac	1,70 ac	2,00 a
		0,88	0,29 -	0,33 -	0,50 -	0,60 -	0,90 -	1,18 -	1,29 a	1,40 ac	1,70 a	2,40 a
		1,00	0,29 -	0,33 -	0,50 -	0,60 -	0,90 -	1,18 -	1,29 -	1,40 a	1,70 a	2,40 -
		1,13	0,29 -	0,33 -	0,50 -	0,60 -	0,90 -	1,18 -	1,29 -	1,40 a	1,70 a	- -
		1,25	0,29 -	0,33 -	0,50 -	0,60 -	0,90 -	1,18 -	1,29 -	1,40 -	1,70 -	- -
		1,50	0,29 -	0,33 -	0,50 -	0,60 -	0,90 -	1,18 -	1,29 -	1,40 -	1,70 -	- -
1,75		0,29 -	0,33 -	0,50 -	0,60 -	0,90 -	1,18 -	1,29 -	1,40 -	- -	- -	
2,00	0,29 -	0,33 -	0,50 -	0,60 -	0,90 -	1,18 -	- -	- -	- -	- -		
$N_{R,k,II}$		0,29 -	0,33 -	0,50 -	0,60 -	0,90 -	1,18 -	1,29	1,40 -	1,70 -	2,40 -	

Selbstbohrschraube

ZEBRA Pias Ø 4,2 x L, ZEBRA Pias plus Ø 4,2 x L
mit Linsenkopf und AW oder RW Antrieb

Anlage 10

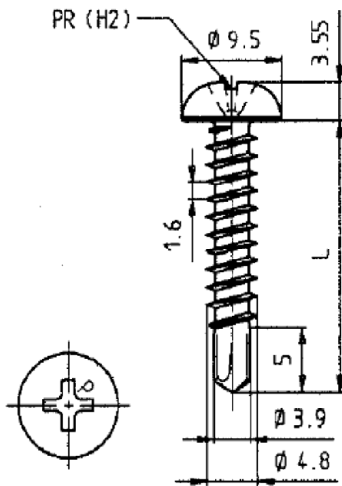

Materialien

Schraube: Einsatzgehärteter Kohlenstoffstahl, galvanisiert
Scheibe: Keine

Bauteil I: S280GD bis S550GD - EN 10346

Bauteil II: S235 bis S355 - EN 10025-1
S280GD bis S550GD - EN 10346
HX300LAD bis HX460LAD - EN 10346

Bohrleistung $\Sigma(t) \leq 4.40$ mm

Holzunterkonstruktion

keine Leistung festgestellt

		Bauteil II											
		t II [mm]											
		0,40	0,50	0,55	0,63	0,75	0,88	1,00	1,25	1,50	2,00	3,00	
Bauteil I	t I [mm]	0,40	0,75 -	0,75 -	0,75 -	0,75 -	0,75 -	0,75 -	0,75 -	0,75 -	0,75 -	0,75 -	0,75 -
		0,50	0,75 -	0,75 -	0,75 -	0,75 -	0,75 -	0,75 -	0,75 -	1,29 ac	1,29 ac	1,29 ac	1,29 ac
		0,55	0,75 -	0,75 -	0,93 -	0,93 -	0,93 -	0,93 -	0,93 -	1,29 ac	1,29 ac	1,29 ac	1,29 ac
		0,63	0,75 -	0,75 -	0,93 -	1,50 -	1,50 -	1,50 ac	1,60 ac	1,60 ac	1,60 ac	1,70 ac	1,90 ac
		0,75	0,75 -	0,75 -	0,93 -	1,50 -	1,60 -	1,70 -	1,80 ac	2,10 ac	2,20 ac	2,20 ac	2,20 ac
		0,88	0,75 -	0,75 -	0,93 -	1,50 -	1,70 -	1,90 -	2,10 -	2,60 -	2,80 ac	2,80 ac	2,80 ac
		1,00	0,75 -	0,75 -	0,93 -	1,50 -	1,70 -	2,10 -	2,50 -	2,90 -	3,00 -	3,10 ac	3,60 ac
		1,25	0,75 -	0,75 -	0,93 -	1,50 -	1,70 -	2,10 -	2,50 -	2,90 -	3,60 -	4,00 -	5,20 -
		1,50	0,75 -	0,75 -	0,93 -	1,50 -	1,70 -	2,10 -	2,50 -	2,90 -	4,20 -	4,60 -	5,80 -
		1,75	0,75 -	0,75 -	0,93 -	1,50 -	1,70 -	2,10 -	2,50 -	2,90 -	4,20 -	4,60 -	- -
		2,00	0,75 -	0,75 -	0,93 -	1,50 -	1,70 -	2,10 -	2,50 -	2,90 -	4,20 -	4,60 -	- -
		NR,k [kN]	NR,k [kN]	0,40	0,31 -	0,37 -	0,42 -	0,50 -	0,70 -	0,90 -	1,10 -	1,24	1,24
0,50	0,31 -			0,37 -	0,42 -	0,50 -	0,70 -	0,90 -	1,10 -	1,24	1,24	1,24	1,24
0,55	0,31 -			0,37 -	0,42 -	0,50 -	0,70 -	0,90 -	1,10 -	1,28 ac	1,28 ac	1,28 ac	1,28 ac
0,63	0,31 -			0,37 -	0,42 -	0,50 -	0,70 -	0,90 ac	1,10 ac	1,40 ac	1,40 ac	1,40 ac	1,40 ac
0,75	0,31 -			0,37 -	0,42 -	0,50 -	0,70 -	0,90 -	1,10 ac	1,40 ac	1,80 ac	1,80 ac	1,80 ac
0,88	0,31 -			0,37 -	0,42 -	0,50 -	0,70 -	0,90 -	1,10 -	1,40 -	2,00 ac	2,30 ac	2,30 ac
1,00	0,31 -			0,37 -	0,42 -	0,50 -	0,70 -	0,90 -	1,10 -	1,40 -	2,00 ac	2,70 ac	2,70 ac
1,25	0,31 -			0,37 -	0,42 -	0,50 -	0,70 -	0,90 -	1,10 -	1,40 -	2,00 -	3,10 -	3,90 -
1,50	0,31 -			0,37 -	0,42 -	0,50 -	0,70 -	0,90 -	1,10 -	1,40 -	2,00 -	3,10 -	4,60 -
1,75	0,31 -			0,37 -	0,42 -	0,50 -	0,70 -	0,90 -	1,10 -	1,40 -	2,00 -	3,10 -	- -
2,00	0,31 -			0,37 -	0,42 -	0,50 -	0,70 -	0,90 -	1,10 -	1,40 -	2,00 -	3,10 -	- -
NR,k,II	NR,k,II			0,31 -	0,37 -	0,42 -	0,50 -	0,70 -	0,90 -	1,10 -	1,40 -	2,00 -	3,10 -

Selbstbohrschraube

ZEBRA Pias Ø 4,8 x L, ZEBRA Pias Ø 4,8 x L
mit Linsenkopf und Kreuzschlitz

Anlage 11

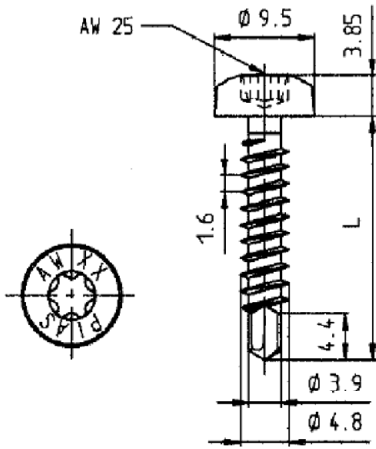

Materialien

Schraube: Einsatzgehärteter Kohlenstoffstahl, galvanisiert
Scheibe: Keine

Bauteil I: S280GD bis S550GD - EN 10346

Bauteil II: S235 bis S355 - EN 10025-1
S280GD bis S550GD - EN 10346
HX300LAD bis HX460LAD - EN 10346

Bohrleistung $\Sigma(t) \leq 4.40$ mm

Holzunterkonstruktion

keine Leistung festgestellt

		Bauteil II											
		t II [mm]											
		0,40	0,50	0,55	0,63	0,75	0,88	1,00	1,25	1,50	2,00	3,00	
Bauteil I t I [mm]	$V_{R,k}$ [kN]	0,40	0,75 -	0,75 -	0,75 -	0,75 -	0,75 -	0,75 -	0,75 -	0,75 -	0,75 -	0,75 -	0,75 -
		0,50	0,75 -	0,75 -	0,75 -	0,75 -	0,75 -	0,75 -	0,75 -	1,29 ac	1,29 ac	1,29 ac	1,29 ac
		0,55	0,75 -	0,75 -	0,93 -	1,40 -	1,40 -	1,40 ac	1,40 ac	1,29 ac	1,29 ac	1,29 ac	1,29 ac
		0,63	0,75 -	0,75 -	0,93 -	1,40 -	1,40 -	1,50 -	1,60 ac	1,40 ac	1,40 ac	1,50 ac	1,70 ac
		0,75	0,75 -	0,75 -	0,93 -	1,40 -	1,50 -	1,70 -	1,90 -	1,90 ac	2,00 ac	2,00 ac	2,00 ac
		0,88	0,75 -	0,75 -	0,93 -	1,40 -	1,50 -	1,90 -	2,30 -	2,30 -	2,50 ac	2,50 ac	2,50 ac
		1,00	0,75 -	0,75 -	0,93 -	1,40 -	1,50 -	1,90 -	2,30 -	2,60 -	2,70 ac	2,80 ac	3,20 ac
		1,25	0,75 -	0,75 -	0,93 -	1,40 -	1,50 -	1,90 -	2,30 -	2,60 -	3,20 -	3,60 -	4,70 -
		1,50	0,75 -	0,75 -	0,93 -	1,40 -	1,50 -	1,90 -	2,30 -	2,60 -	3,80 -	4,10 -	5,20 -
		1,75	0,75 -	0,75 -	0,93 -	1,40 -	1,50 -	1,90 -	2,30 -	2,60 -	3,80 -	4,10 -	- -
		2,00	0,75 -	0,75 -	0,93 -	1,40 -	1,40 -	1,40 ac	1,40 ac	2,60 -	3,80 -	4,10 -	- -
	$N_{R,k}$ [kN]		0,40	0,31 -	0,37 -	0,42 -	0,50 -	0,70 -	0,90 -	1,10 -	1,24	1,24	1,24
		0,50	0,31 -	0,37 -	0,42 -	0,50 -	0,70 -	0,90 -	1,10 -	1,24	1,24	1,24	1,24
		0,55	0,31 -	0,37 -	0,42 -	0,50 -	0,70 -	0,90 -	1,10 -	1,28 ac	1,28 ac	1,28 ac	1,28 ac
		0,63	0,31 -	0,37 -	0,42 -	0,50 -	0,70 -	0,90 ac	1,10 ac	1,40 ac	1,40 ac	1,40 ac	1,40 ac
		0,75	0,31 -	0,37 -	0,42 -	0,50 -	0,70 -	0,90 -	1,10 ac	1,40 ac	1,80 ac	1,80 ac	1,80 ac
		0,88	0,31 -	0,37 -	0,42 -	0,50 -	0,70 -	0,90 -	1,10 -	1,40 -	2,00 ac	2,30 ac	2,30 ac
		1,00	0,31 -	0,37 -	0,42 -	0,50 -	0,70 -	0,90 -	1,10 -	1,40 -	2,00 ac	2,70 ac	2,70 ac
		1,25	0,31 -	0,37 -	0,42 -	0,50 -	0,70 -	0,90 -	1,10 -	1,40 -	2,00 -	3,10 -	3,90 -
		1,50	0,31 -	0,37 -	0,42 -	0,50 -	0,70 -	0,90 -	1,10 -	1,40 -	2,00 -	3,10 -	4,60 -
		1,75	0,31 -	0,37 -	0,42 -	0,50 -	0,70 -	0,90 -	1,10 -	1,40 -	2,00 -	3,10 -	- -
		2,00	0,31 -	0,37 -	0,42 -	0,50 -	0,70 -	0,90 -	1,10 -	1,40 -	2,00 -	3,10 -	- -
		$N_{R,k,II}$	0,31 -	0,37 -	0,42 -	0,50 -	0,70 -	0,90 -	1,10 -	1,40 -	2,00 -	3,10 -	4,60 -

Selbstbohrschraube

ZEBRA Pias Ø 4,8 x L, ZEBRA Pias plus Ø 4,8 x L
mit Linsenkopf und AW oder RW Antrieb

Anlage 12

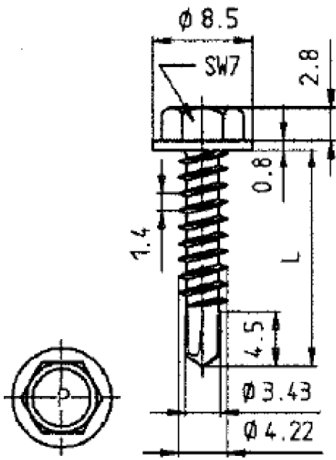

Materialien

Schraube: Einsatzgehärteter Kohlenstoffstahl, galvanisiert
Scheibe: Keine

Bauteil I: S280GD bis S550GD - EN 10346

Bauteil II: S235 bis S355 - EN 10025-1
S280GD bis S550GD - EN 10346
HX300LAD bis HX460LAD - EN 10346

Bohrleistung $\Sigma(t) \leq 3.00$ mm

Holzunterkonstruktion

keine Leistung festgestellt

		Bauteil II									
		t II [mm]									
		0,50	0,55	0,63	0,75	0,88	1,00	1,13	1,25	1,50	2,00
Bauteil I t I [mm]	$V_{R,k}$ [kN]	0,50	0,78 - 0,78	0,78 - 0,78	0,78 - 0,78	0,98 - 0,98	1,17 ac - 1,17 ac	1,17 ac - 1,17 ac	1,17 ac - 1,17 ac	1,17 ac - 1,17 ac	1,17 ac - 1,17 ac
		0,55	0,78 - 0,90	0,90 - 0,90	0,90 - 0,90	1,04 - 1,04	1,17 ac - 1,17 ac	1,17 ac - 1,17 ac	1,17 ac - 1,17 ac	1,17 ac - 1,17 ac	1,17 ac - 1,17 ac
		0,63	0,78 - 0,90	1,20 - 1,20	1,30 ac - 1,30 ac	1,50 ac - 1,50 ac	1,60 ac - 1,60 ac	1,80 ac - 1,80 ac	2,10 ac - 2,10 ac	2,30 ac - 2,30 ac	2,60 ac - 2,60 ac
		0,75	0,78 - 0,90	1,20 - 1,20	1,57 - 1,57	1,70 - 1,70	1,90 - 1,90	2,00 ac - 2,00 ac	2,20 ac - 2,20 ac	2,50 ac - 2,50 ac	2,80 a - 2,80 a
		0,88	0,78 - 0,90	1,20 - 1,20	1,57 - 1,57	1,80 - 1,80	2,10 - 2,10	2,20 - 2,20	2,40 ac - 2,40 ac	2,70 a - 2,70 a	3,00 a - 3,00 a
		1,00	0,78 - 0,90	1,20 - 1,20	1,57 - 1,57	2,06 - 2,06	2,52 - 2,52	2,56 - 2,56	2,60 - 2,60	2,80 a - 2,80 a	3,40 a - 3,40 a
		1,13	0,78 - 0,90	1,20 - 1,20	1,57 - 1,57	2,06 - 2,06	2,52 - 2,52	2,56 - 2,56	2,70 - 2,70	3,10 - 3,10	- -
		1,25	0,78 - 0,90	1,20 - 1,20	1,57 - 1,57	2,06 - 2,06	2,52 - 2,52	2,60 - 2,60	2,80 - 2,80	3,30 - 3,30	- -
		1,50	0,78 - 0,90	1,20 - 1,20	1,57 - 1,57	2,06 - 2,06	2,52 - 2,52	2,80 - 2,80	3,20 - 3,20	3,70 - 3,70	- -
		1,75	0,78 - 0,90	1,20 - 1,20	1,57 - 1,57	2,06 - 2,06	2,52 - 2,52	2,80 - 2,80	3,20 - 3,20	- -	- -
		2,00	0,78 - 0,90	1,20 - 1,20	1,57 - 1,57	2,06 - 2,06	2,52 - 2,52	- -	- -	- -	- -
	$N_{R,k}$ [kN]		0,50	0,29 - 0,33	0,50 ac - 0,50 ac	0,60 ac - 0,60 ac	0,90 ac - 0,90 ac	0,92 ac - 0,92 ac	0,92 ac - 0,92 ac	0,92 ac - 0,92 ac	0,92 ac - 0,92 ac
		0,55	0,29 - 0,33	0,50 ac - 0,50 ac	0,60 ac - 0,60 ac	0,90 ac - 0,90 ac	1,16 ac - 1,16 ac	1,16 ac - 1,16 ac	1,16 ac - 1,16 ac	1,16 ac - 1,16 ac	1,16 ac - 1,16 ac
		0,63	0,29 - 0,33	0,50 ac - 0,50 ac	0,60 ac - 0,60 ac	0,90 ac - 0,90 ac	1,18 ac - 1,18 ac	1,29 ac - 1,29 ac	1,40 ac - 1,40 ac	1,70 ac - 1,70 ac	1,70 ac - 1,70 ac
		0,75	0,29 - 0,33	0,50 - 0,50	0,60 - 0,60	0,90 ac - 0,90 ac	1,18 ac - 1,18 ac	1,29 ac - 1,29 ac	1,40 ac - 1,40 ac	1,70 ac - 1,70 ac	2,00 a - 2,00 a
		0,88	0,29 - 0,33	0,50 - 0,50	0,60 - 0,60	0,90 - 0,90	1,18 - 1,18	1,29 a - 1,29 a	1,40 ac - 1,40 ac	1,70 a - 1,70 a	2,40 a - 2,40 a
		1,00	0,29 - 0,33	0,50 - 0,50	0,60 - 0,60	0,90 - 0,90	1,18 - 1,18	1,29 - 1,29	1,40 a - 1,40 a	1,70 a - 1,70 a	2,40 a - 2,40 a
		1,13	0,29 - 0,33	0,50 - 0,50	0,60 - 0,60	0,90 - 0,90	1,18 - 1,18	1,29 - 1,29	1,40 a - 1,40 a	1,70 a - 1,70 a	- -
		1,25	0,29 - 0,33	0,50 - 0,50	0,60 - 0,60	0,90 - 0,90	1,18 - 1,18	1,29 - 1,29	1,40 - 1,40	1,70 - 1,70	- -
		1,50	0,29 - 0,33	0,50 - 0,50	0,60 - 0,60	0,90 - 0,90	1,18 - 1,18	1,29 - 1,29	1,40 - 1,40	1,70 - 1,70	- -
		1,75	0,29 - 0,33	0,50 - 0,50	0,60 - 0,60	0,90 - 0,90	1,18 - 1,18	1,29 - 1,29	- -	- -	- -
		2,00	0,29 - 0,33	0,50 - 0,50	0,60 - 0,60	0,90 - 0,90	1,18 - 1,18	- -	- -	- -	- -
		$N_{R,k,II}$	0,29 - 0,33	0,50 - 0,50	0,60 - 0,60	0,90 - 0,90	1,18 - 1,18	1,29 - 1,29	1,40 - 1,40	1,70 - 1,70	2,40 - 2,40

Selbstbohrschraube

ZEBRA Pias Ø 4,2 x L, ZEBRA Pias plus Ø 4,2 x L
mit Sechskantkopf

Anlage 13

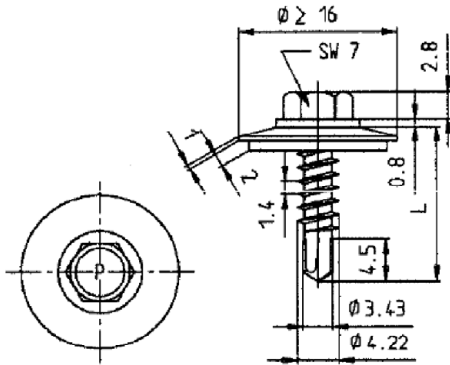

Materialien

Schraube: Einsatzgehärteter Kohlenstoffstahl, galvanisiert
Scheibe: Stahl, verzinkt und mit vulkanisiertem EPDM

Bauteil I: S280GD bis S550GD - EN 10346

Bauteil II: S235 bis S355 - EN 10025-1
S280GD bis S550GD - EN 10346
HX300LAD bis HX460LAD - EN 10346

Bohrleistung $\Sigma(t) \leq 3.00$ mm

Holzunterkonstruktion

keine Leistung festgestellt

		Bauteil II												
		t II [mm]												
		0,40	0,50	0,55	0,63	0,75	0,88	1,00	1,13	1,25	1,50	2,00		
Bauteil I t I [mm]	$V_{R,k}$ [kN]	0,40	0,55 ac	0,55 ac	0,55 ac	0,55 ac	0,55 ac	0,55 ac	1,29 ac	1,29 ac	1,29 ac	1,29 ac	1,29 ac	1,29 ac
		0,50	0,55 -	0,70 ac	0,70 ac	0,70 ac	0,70 ac	0,70 ac	1,29 ac	1,29 ac	1,29 ac	1,29 ac	1,29 ac	1,29 ac
		0,55	0,55 -	0,70 -	0,78 ac	0,78 ac	0,78 ac	0,78 ac	1,29 ac	1,29 ac	1,29 ac	1,29 ac	1,29 ac	1,29 ac
		0,63	0,55 -	0,70 -	0,78 -	0,90 ac	1,10 ac	1,40 ac	1,50 ac	1,60 ac	1,70 ac	2,10 ac	2,50 ac	2,50 ac
		0,75	0,55 -	0,70 -	0,78 -	0,90 ac	1,10 ac	1,40 ac	1,60 ac	1,80 ac	2,00 ac	2,30 ac	2,80 ac	2,80 ac
		0,88	0,55 -	0,70 -	0,78 -	0,90 ac	1,10 ac	1,40 ac	1,70 ac	2,10 ac	2,30 ac	2,60 ac	3,20 ac	3,20 ac
		1,00	0,55 -	0,70 -	0,78 -	0,90 ac	1,10 ac	1,40 ac	1,80 ac	2,40 ac	2,60 ac	2,90 ac	3,60 ac	3,60 ac
		1,13	0,55 -	0,70 -	0,78 -	0,90 ac	1,10 ac	1,50 ac	1,90 ac	2,50 ac	2,80 ac	3,10 ac	3,80 ac	3,80 ac
		1,25	0,55 -	0,70 -	0,78 -	0,90 ac	1,10 ac	1,70 ac	2,00 ac	2,70 ac	3,10 ac	3,40 ac	-	-
	1,50	0,55 -	0,70 -	0,78 -	1,20 -	1,60 -	2,00 -	2,50 -	3,00 -	3,60 -	4,00 -	-	-	
	1,75	0,55 -	0,70 -	0,78 -	1,20 -	1,60 -	2,00 -	2,50 -	3,00 -	3,60 -	-	-	-	
	2,00	0,55 -	0,70 -	0,78 -	1,20 -	1,60 -	2,00 -	2,50 -	-	-	-	-	-	
	$N_{R,k}$ [kN]	0,40	0,25 -	0,36 -	0,41 -	0,50 ac	0,60 ac	0,90 ac	1,18 ac	1,29 ac	1,32 ac	1,32 ac	1,32 ac	1,32 ac
		0,50	0,25 -	0,36 -	0,41 -	0,50 ac	0,60 ac	0,90 ac	1,18 ac	1,29 ac	1,32 ac	1,32 ac	1,32 ac	1,32 ac
		0,55	0,25 -	0,36 -	0,41 -	0,50 ac	0,60 ac	0,90 ac	1,18 ac	1,29 ac	1,40 ac	1,64 ac	1,64 ac	1,64 ac
		0,63	0,25 -	0,36 -	0,41 -	0,50 ac	0,60 ac	0,90 ac	1,18 ac	1,29 ac	1,40 ac	1,70 ac	2,40 ac	2,40 ac
		0,75	0,25 -	0,36 -	0,41 -	0,50 -	0,60 -	0,90 ac	1,18 ac	1,29 ac	1,40 ac	1,70 ac	2,40 ac	2,40 ac
		0,88	0,25 -	0,36 -	0,41 -	0,50 -	0,60 -	0,90 -	1,18 -	1,29 ac	1,40 ac	1,70 ac	2,40 ac	2,40 ac
		1,00	0,25 -	0,36 -	0,41 -	0,50 -	0,60 -	0,90 -	1,18 -	1,29 -	1,40 ac	1,70 ac	2,40 ac	2,40 ac
1,13		0,25 -	0,36 -	0,41 -	0,50 -	0,60 -	0,90 -	1,18 -	1,29 -	1,40 ac	1,70 ac	-	-	
1,25		0,25 -	0,36 -	0,41 -	0,50 -	0,60 -	0,90 -	1,18 -	1,29 -	1,40 -	1,70 -	-	-	
1,50		0,25 -	0,36 -	0,41 -	0,50 -	0,60 -	0,90 -	1,18 -	1,29 -	1,40 -	1,70 -	-	-	
1,75	0,25 -	0,36 -	0,41 -	0,50 -	0,60 -	0,90 -	1,18 -	1,29 -	1,40 -	-	-	-		
2,00	0,25 -	0,36 -	0,41 -	0,50 -	0,60 -	0,90 -	1,18 -	-	-	-	-	-		
$N_{R,k,II}$	0,25 -	0,36 -	0,41 -	0,50 -	0,60 -	0,90 -	1,18 -	1,29	1,40 -	1,70 -	2,40 -	2,40 -		

Selbstbohrschraube

ZEBRA Pias Ø 4,2 x L, ZEBRA Pias plus Ø 4,2 x L
mit Sechskantkopf und Dichtscheibe $\geq \varnothing 16$ mm

Anlage 14

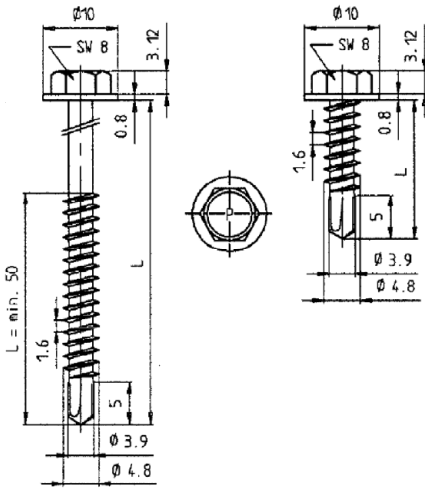

Materialien

Schraube: Einsatzgehärteter Kohlenstoffstahl, galvanisiert
Scheibe: Keine

Bauteil I: S280GD bis S550GD - EN 10346

Bauteil II: S235 bis S355 - EN 10025-1
S280GD bis S550GD - EN 10346
HX300LAD bis HX460LAD - EN 10346

Bohrleistung $\Sigma(t) \leq 4.40$ mm

Holzunterkonstruktion

keine Leistung festgestellt

		Bauteil II												
		t II [mm]												
		0,40	0,50	0,55	0,63	0,75	0,88	1,00	1,25	1,50	2,00	3,00		
Bauteil I	V _{R,k} [kN]	0,40	0,75 -	0,75 -	0,75 -	0,75 -	0,75 -	0,75 -	0,75 -	0,75 -	0,75 -	0,75 -	0,75 -	0,75 -
		0,50	0,75 -	0,95 -	0,95 -	0,95 -	0,95 -	0,95 -	0,95 -	0,95 -	0,95 -	0,95 -	0,95 -	0,95 -
		0,55	0,75 -	0,95 -	1,04 -	1,04 -	1,04 -	1,04 -	1,04 -	1,04 -	1,04 -	1,04 -	1,04 -	1,04 -
		0,63	0,75 -	0,95 -	1,04 -	1,20 -	1,40 ac	1,50 ac	1,70 ac	2,00 ac	2,30 ac	2,40 ac	2,40 ac	2,40 ac
		0,75	0,75 -	0,95 -	1,04 -	1,30 -	1,50 ac	1,70 ac	1,90 ac	2,20 ac	2,50 ac	3,00 ac	3,00 ac	3,00 ac
		0,88	0,75 -	0,95 -	1,04 -	1,40 -	1,70 -	1,90 ac	2,10 ac	2,50 ac	2,80 ac	3,40 ac	3,40 ac	3,40 ac
		1,00	0,75 -	0,95 -	1,04 -	1,40 -	1,80 -	2,00 -	2,30 ac	2,70 ac	3,10 ac	3,70 ac	4,10 ac	4,10 ac
	1,25	0,75 -	0,95 -	1,04 -	1,50 -	1,90 -	2,30 -	2,70 -	3,30 -	3,70 ac	4,40 ac	4,80 a	4,80 a	
	1,50	0,75 -	0,95 -	1,04 -	1,50 -	2,00 -	2,40 -	3,00 -	3,90 -	4,50 -	5,00 -	-	-	
	1,75	0,75 -	0,95 -	1,04 -	1,50 -	2,00 -	2,40 -	3,00 -	3,90 -	4,50 -	5,00 -	-	-	
	2,00	0,75 -	0,95 -	1,04 -	1,50 -	2,00 -	2,40 -	3,00 -	3,90 -	4,50 -	5,00 -	-	-	
	N _{R,k} [kN]	0,40	0,31 -	0,37 -	0,42 -	0,50 -	0,70 -	0,80 -	1,00 -	1,08 -	1,08 -	1,08 -	1,08 -	1,08 -
		0,50	0,31 -	0,37 -	0,42 -	0,50 -	0,70 -	0,80 -	1,00 -	1,30 -	1,33 -	1,33 -	1,33 -	1,33 -
		0,55	0,31 -	0,37 -	0,42 -	0,50 -	0,70 -	0,80 -	1,00 -	1,30 -	1,63 -	1,63 -	1,63 -	1,63 -
0,63		0,31 -	0,37 -	0,42 -	0,50 -	0,70 ac	0,80 ac	1,00 ac	1,30 ac	1,70 ac	2,10 ac	2,10 ac	2,10 ac	
0,75		0,31 -	0,37 -	0,42 -	0,50 -	0,70 ac	0,80 ac	1,00 ac	1,30 ac	1,70 ac	2,30 ac	2,30 ac	2,30 ac	
0,88		0,31 -	0,37 -	0,42 -	0,50 -	0,70 -	0,80 ac	1,00 ac	1,30 ac	1,70 ac	2,50 ac	2,50 ac	2,50 ac	
1,00		0,31 -	0,37 -	0,42 -	0,50 -	0,70 -	0,80 -	1,00 ac	1,30 ac	1,70 ac	2,50 ac	2,50 ac	2,50 ac	
1,25		0,31 -	0,37 -	0,42 -	0,50 -	0,70 -	0,80 -	1,00 -	1,30 -	1,70 ac	2,50 ac	2,50 a	2,50 a	
1,50		0,31 -	0,37 -	0,42 -	0,50 -	0,70 -	0,80 -	1,00 -	1,30 -	1,70 -	2,50 -	2,50 -	2,50 -	
1,75		0,31 -	0,37 -	0,42 -	0,50 -	0,70 -	0,80 -	1,00 -	1,30 -	1,70 -	2,50 -	-	-	
2,00	0,31 -	0,37 -	0,42 -	0,50 -	0,70 -	0,80 -	1,00 -	1,30 -	1,70 -	2,50 -	-	-		
N _{R,k,II}		0,31 -	0,37 -	0,42 -	0,50 -	0,70 -	0,80 -	1,00 -	1,30 -	1,70 -	2,50 -	2,50 -	2,50 -	

Selbstbohrschraube

ZEBRA Pias Ø 4,8 x L, ZEBRA Pias plus Ø 4,8 x L
mit Sechskantkopf

Anlage 15

	<p>Materialien</p> <p>Schraube: Einsatzgehärteter Kohlenstoffstahl, galvanisiert Scheibe: Stahl, verzinkt und mit vulkanisiertem EPDM</p> <p>Bauteil I: S280GD bis S550GD - EN 10346 Bauteil II: S235 bis S355 - EN 10025-1 S280GD bis S550GD - EN 10346 HX300LAD bis HX460LAD - EN 10346</p>
	<p>Bohrleistung $\Sigma(t) \leq 4.40$ mm</p>
	<p>Holzunterkonstruktion keine Leistung festgestellt</p>

		Bauteil II											
		t II [mm]											
		0,40	0,50	0,55	0,63	0,75	0,88	1,00	1,25	1,50	2,00	3,00	
Bauteil I t I [mm]	$V_{R,k}$ [kN]	0,40	0,54 ac	0,54 ac	0,54 ac	0,54 ac	0,54 ac	0,54 ac	1,52 ac	1,52 ac	1,52 ac	1,52 ac	1,52 ac
		0,50	0,54 -	0,75 ac	0,75 ac	0,75 ac	0,75 ac	0,75 ac	1,52 ac	1,52 ac	1,52 ac	1,52 ac	1,52 ac
		0,55	0,54 -	0,75 -	0,85 ac	0,85 ac	0,85 ac	0,85 ac	1,52 ac	1,52 ac	1,52 ac	1,52 ac	1,52 ac
		0,63	0,54 -	0,75 -	0,85 -	1,00 -	1,30 ac	1,40 ac	1,60 ac	1,80 ac	2,00 ac	2,40 ac	2,80 ab
		0,75	0,54 -	0,75 -	0,85 -	1,00 -	1,30 ac	1,50 ac	1,70 ac	2,10 ac	2,40 ac	2,90 ac	2,90 ac
		0,88	0,54 -	0,75 -	0,85 -	1,00 -	1,40 -	1,60 ac	1,80 ac	2,40 ac	2,70 ac	3,50 ac	3,50 ac
		1,00	0,54 -	0,75 -	0,85 -	1,00 -	1,40 -	1,60 ac	2,00 ac	2,60 ac	3,10 -	4,10 -	4,10 a
		1,13	0,54 -	0,75 -	0,85 -	1,00 -	1,40 -	1,70 -	2,10 -	2,90 -	3,50 -	4,03 -	4,30 -
		1,25	0,54 -	0,75 -	0,85 -	1,00 -	1,50 -	1,80 -	2,20 -	3,00 -	3,50 -	4,30 -	5,10 -
		1,50	0,54 -	0,75 -	0,85 -	1,00 -	1,60 -	2,10 -	2,50 -	3,20 -	3,50 -	4,30 -	-
	1,75	0,54 -	0,75 -	0,85 -	1,00 -	1,60 -	2,10 -	2,50 -	3,20 -	3,50 -	4,30 -	-	
	2,00	0,54 -	0,75 -	0,85 -	1,00 -	1,60 -	2,10 -	2,50 -	3,20 -	3,50 -	4,30 -	-	
	$N_{R,k}$ [kN]	0,40	0,31 -	0,37 -	0,46 -	0,60 -	0,70 ac	0,80 ac	1,00 ac	1,30 ac	1,50 ac	1,70 ac	1,71 -
		0,50	0,31 -	0,37 -	0,46 -	0,60 -	0,70 ac	0,80 ac	1,00 ac	1,30 ac	1,50 ac	1,70 ac	2,00 ab
		0,55	0,31 -	0,37 -	0,46 -	0,60 -	0,70 ac	0,80 ac	1,00 ac	1,30 ac	1,50 ac	1,70 ac	2,00 ab
		0,63	0,31 -	0,37 -	0,46 -	0,60 -	0,70 ac	0,80 ac	1,00 ac	1,30 ac	1,50 ac	1,70 ac	2,00 ab
		0,75	0,31 -	0,37 -	0,46 -	0,60 -	0,70 ac	0,80 ac	1,00 ac	1,30 ac	1,50 ac	1,70 ac	2,00 ac
		0,88	0,31 -	0,37 -	0,46 -	0,60 -	0,70 -	0,80 ac	1,00 ac	1,30 ac	1,50 ac	1,70 ac	2,00 ac
		1,00	0,31 -	0,37 -	0,46 -	0,60 -	0,70 -	0,80 ac	1,00 ac	1,30 ac	1,50 -	1,70 -	2,00 a
		1,13	0,31 -	0,37 -	0,46 -	0,60 -	0,70 -	0,80 -	1,00 -	1,30 -	1,50 -	1,70 -	2,00 -
1,25		0,31 -	0,37 -	0,46 -	0,60 -	0,70 -	0,80 -	1,00 -	1,30 -	1,50 -	1,70 -	2,00 -	
1,50		0,31 -	0,37 -	0,46 -	0,60 -	0,70 -	0,80 -	1,00 -	1,30 -	1,50 -	1,70 -	-	
1,75	0,31 -	0,37 -	0,46 -	0,60 -	0,70 -	0,80 -	1,00 -	1,30 -	1,50 -	1,70 -	-		
2,00	0,31 -	0,37 -	0,46 -	0,60 -	0,70 -	0,80 -	1,00 -	1,30 -	1,50 -	1,70 -	-		
$N_{R,k,II}$		0,31 -	0,37 -	0,46 -	0,60 -	0,70 -	0,80 -	1,00 -	1,30	1,50 -	1,70	2,00	

Selbstbohrschraube	Anlage 16
ZEBRA Pias Ø 4,8 x L, ZEBRA Pias plus Ø 4,8 x L mit Sechskantkopf und Dichtscheibe ≥ Ø 16 mm	

	<p>Materialien</p> <p>Schraube: Einsatzgehärteter Kohlenstoffstahl, galvanisiert Scheibe: Keine</p> <p>Bauteil I: S280GD bis S550GD - EN 10346 Bauteil II: S235 bis S355 - EN 10025-1 S280GD bis S550GD - EN 10346 HX300LAD bis HX460LAD - EN 10346</p>
	<p>Bohrleistung $\Sigma(t) \leq 5.25 \text{ mm}$</p>
	<p>Holzunterkonstruktion keine Leistung festgestellt</p>

		Bauteil II							
		t II [mm]							
		0,63	0,75	0,88	1,00	1,13	1,25	1,50	2,00
Bauteil I	t I [mm]	0,63	1,40 - 1,50	ac 1,50 ac	1,50 ac	1,50 ac	1,70 ac	1,90 ac	2,40 ac
		0,75	1,40 - 1,60	ac 1,70 ac	1,80 ac	1,90 ac	2,10 ac	2,50 ac	2,80 ac
		0,88	1,40 - 1,70	- 1,90 ac	2,10 ac	2,30 ac	2,50 ac	2,70 ac	3,30 ac
		1,00	1,40 - 1,80	- 2,00 -	2,20 -	2,50 -	2,70 ac	3,00 ac	3,60 ac
		1,13	1,50 - 1,80	- 2,10 -	2,30 -	2,60 -	2,90 -	3,40 -	4,00 -
		1,25	1,50 - 1,90	- 2,20 -	2,50 -	2,80 -	3,10 -	3,60 -	4,40 -
		1,50	1,60 - 2,00	- 2,40 -	2,70 -	3,10 -	3,50 -	4,30 -	5,10 -
		1,75	1,60 - 2,00	- 2,40 -	2,70 -	3,10 -	3,50 -	4,30 -	5,10 -
		2,00	1,60 - 2,00	- 2,40 -	2,70 -	3,10 -	3,50 -	4,30 -	5,10 -
		NR,k [kN]	0,63	0,40 - 0,50	ac 0,60 ac	0,80 ac	0,90 ac	1,10 ac	1,74 ac
0,75	0,40 - 0,50		ac 0,60 ac	0,80 ac	0,90 ac	1,10 ac	1,74 ac	2,30 ac	
0,88	0,40 - 0,50		- 0,60 ac	0,80 ac	0,90 ac	1,10 ac	1,74 ac	2,63 ac	
1,00	0,40 - 0,50		- 0,60 -	0,80 -	0,90 -	1,10 ac	1,74 ac	2,63 ac	
1,13	0,40 - 0,50		- 0,60 -	0,80 -	0,90 -	1,10 -	1,74 -	2,63 -	
1,25	0,40 - 0,50		- 0,60 -	0,80 -	0,90 -	1,10 -	1,74 -	2,63 -	
1,50	0,40 - 0,50		- 0,60 -	0,80 -	0,90 -	1,10 -	1,74 -	2,63 -	
1,75	0,40 - 0,50		- 0,60 -	0,80 -	0,90 -	1,10 -	1,74 -	2,63 -	
2,00	0,40 - 0,50		- 0,60 -	0,80 -	0,90 -	1,10 -	1,74 -	2,63 -	
NR,k,II	0,40 - 0,50		- 0,60	0,80 -	0,90 -	1,10 -	1,74 -	2,63 -	

Selbstbohrschraube	Anlage 17
ZEBRA Pias Ø 5,5 x L, ZEBRA Pias plus Ø 5,5 x L mit Sechskantkopf	

	<p>Materialien</p> <p>Schraube: Einsatzgehärteter Kohlenstoffstahl, galvanisiert Scheibe: Keine</p> <p>Bauteil I: S280GD bis S550GD - EN 10346 Bauteil II: S235 bis S355 - EN 10025-1 S280GD bis S550GD - EN 10346 HX300LAD bis HX460LAD - EN 10346</p>
	<p>Bohrleistung $\Sigma(t_i) \leq 5.25$ mm</p>
	<p>Holzunterkonstruktion keine Leistung festgestellt</p>

		Bauteil II		
		t II [mm]		
		2,50	3,00	4,00
Bauteil I t I [mm]	$V_{R,k}$ [kN]	0,63	2,40 ac	2,40 - 2,40 -
		0,75	2,85 ac	2,90 - 2,90 -
		0,88	3,35 ac	3,40 - 3,50 -
		1,00	3,75 ac	3,90 - 4,20 -
		1,13	4,30 -	4,80 - 5,20 -
	$N_{R,k}$ [kN]	1,25	4,90 -	5,40 - 6,00 -
		1,50	5,70 -	6,30 - - -
		1,75	5,70 -	6,30 - - -
		2,00	5,70 -	6,30 - - -
		$N_{R,k,II}$	3,60 -	4,80 - 4,80 -

Selbstbohrschraube	Anlage 18
ZEBRA Pias Ø 5,5 x L, ZEBRA Pias plus Ø 5,5 x L mit Sechskantkopf	

	<p>Materialien</p> <p>Schraube: Einsatzgehärteter Kohlenstoffstahl, galvanisiert Scheibe: Stahl, verzinkt und mit vulkanisiertem EPDM</p> <p>Bauteil I: S280GD bis S550GD - EN 10346 Bauteil II: S235 bis S355 - EN 10025-1 S280GD bis S550GD - EN 10346 HX300LAD bis HX460LAD - EN 10346</p>
	<p>Bohrleistung $\Sigma(t_i) \leq 5.25$ mm</p>
	<p>Holzunterkonstruktion keine Leistung festgestellt</p>

		Bauteil II								
		t II [mm]								
		0,63	0,75	0,88	1,00	1,13	1,25	1,50	2,00	
Bauteil I t I [mm]	$V_{R,k}$ [kN]	0,40	0,66 ac	0,66 ac	0,66 ac	0,66 ac	0,66 ac	0,66 ac	1,53 ac	1,53 ac
		0,50	0,97 ac	0,97 ac	0,97 ac	0,97 ac	0,97 ac	0,97 ac	1,53 ac	1,53 ac
		0,55	0,98 ac	0,98 ac	0,98 ac	0,98 ac	0,98 ac	0,98 ac	1,53 ac	1,53 ac
		0,63	1,00 -	1,20 -	1,30 -	1,40 ac	1,60 ac	1,70 ac	2,00 ac	2,40 ac
		0,75	1,00 -	1,20 -	1,40 -	1,60 -	1,80 ac	2,00 ac	2,40 ac	2,60 ac
		0,88	1,00 -	1,20 -	1,40 -	1,60 -	1,90 -	2,20 ac	2,90 ac	3,60 ac
		1,00	1,00 -	1,20 -	1,40 -	1,70 -	2,00 -	2,40 -	3,10 -	3,80 -
		1,13	1,00 -	1,20 -	1,40 -	1,70 -	2,10 -	2,50 -	3,20 -	4,00 -
		1,25	1,00 -	1,20 -	1,50 -	1,80 -	2,10 -	2,50 -	3,30 -	4,20 -
		1,50	1,00 -	1,20 -	1,50 -	1,80 -	2,30 -	2,70 -	3,60 -	4,70 -
		1,75	1,00 -	1,20 -	1,50 -	1,80 -	2,30 -	2,70 -	3,60 -	4,70 -
		2,00	1,00 -	1,20 -	1,50 -	1,80 -	2,30 -	2,70 -	3,60 -	4,70 -
	$N_{R,k}$ [kN]		0,40	0,40 -	0,60 -	0,70 -	0,80 ac	1,00 ac	1,20 ac	1,73 ac
		0,50	0,40 -	0,60 -	0,70 -	0,80 ac	1,00 ac	1,20 ac	1,73 ac	1,73 ac
		0,55	0,40 -	0,60 -	0,70 -	0,80 ac	1,00 ac	1,20 ac	1,74 ac	2,18 ac
		0,63	0,40 -	0,60 -	0,70 -	0,80 ac	1,00 ac	1,20 ac	1,74 ac	2,63 ac
		0,75	0,40 -	0,60 -	0,70 -	0,80 -	1,00 ac	1,20 ac	1,74 ac	2,63 ac
		0,88	0,40 -	0,60 -	0,70 -	0,80 -	1,00 -	1,20 -	1,74 -	2,63 -
		1,00	0,40 -	0,60 -	0,70 -	0,80 -	1,00 -	1,20 -	1,74 -	2,63 -
		1,13	0,40 -	0,60 -	0,70 -	0,80 -	1,00 -	1,20 -	1,74 -	2,63 -
		1,25	0,40 -	0,60 -	0,70 -	0,80 -	1,00 -	1,20 -	1,74 -	2,63 -
		1,50	0,40 -	0,60 -	0,70 -	0,80 -	1,00 -	1,20 -	1,74 -	2,63 -
		1,75	0,40 -	0,60 -	0,70 -	0,80 -	1,00 -	1,20 -	1,74 -	2,63 -
		2,00	0,40 -	0,60 -	0,70 -	0,80 -	1,00 -	1,20 -	1,74 -	2,63 -
		$N_{R,k,II}$	0,40 -	0,60 -	0,70 -	0,80 -	1,00 -	1,20 -	1,74 -	2,63 -

Selbstbohrschraube	Anlage 19
ZEBRA Pias Ø 5,5 x L, ZEBRA Pias plus Ø 5,5 x L mit Sechskantkopf und Dichtscheibe ≥ Ø 16 mm	

	<p>Materialien</p> <p>Schraube: Einsatzgehärteter Kohlenstoffstahl, galvanisiert Scheibe: Stahl, verzinkt und mit vulkanisiertem EPDM</p> <p>Bauteil I: S280GD bis S550GD - EN 10346 Bauteil II: S235 bis S355 - EN 10025-1 S280GD bis S550GD - EN 10346 HX300LAD bis HX460LAD - EN 10346</p>
	<p>Bohrleistung $\Sigma(t_i) \leq 5.25$ mm</p>
	<p>Holzunterkonstruktion keine Leistung festgestellt</p>

		Bauteil II			
		t II [mm]			
		2,50	3,00	4,00	
Bauteil I	t I [mm]	0,40	1,53 ac	1,53 ac	1,53 ac
		0,50	1,53 ac	1,53 ac	1,53 ac
		0,55	1,53 ac	1,53 ac	1,53 ac
		0,63	2,55 ac	2,70 ac	2,70 ac
		0,75	2,80 ac	3,00 ac	3,30 ac
		0,88	3,75 ac	3,90 ac	3,90 ac
		1,00	4,10 ac	4,40 ac	4,40 a
		1,13	4,45 -	4,90 -	5,10 a
		1,25	4,70 -	5,20 -	5,70 -
		1,50	5,30 -	5,90 -	- -
	1,75	5,30 -	5,90 -	- -	
	2,00	5,30 -	5,90 -	- -	
	N _{R,k} [kN]	0,40	1,51 ac	1,51 ac	1,51 ac
		0,50	1,73 ac	1,73 ac	1,73 ac
		0,55	2,18 ac	2,18 ac	2,18 ac
		0,63	3,20 ac	3,20 ac	3,20 ac
		0,75	3,45 ac	3,80 ac	3,80 a
		0,88	3,45 -	4,50 -	4,50 a
		1,00	3,45 -	4,50 -	5,10 -
		1,13	3,45 -	4,50 -	5,60 -
1,25		3,45 -	4,50 -	6,20 -	
1,50		3,45 -	4,50 -	- -	
1,75	3,45 -	4,50 -	- -		
2,00	3,45 -	4,50 -	- -		
N _{R,k,II}		3,45 -	4,50 -	6,20 -	

Selbstbohrschraube	Anlage 20
ZEBRA Pias Ø 5,5 x L, ZEBRA Pias plus Ø 5,5 x L mit Sechskantkopf und Dichtscheibe ≥ Ø 16 mm	

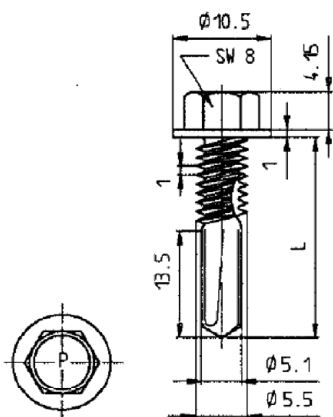

Materialien

Schraube: Einsatzgehärteter Kohlenstoffstahl, galvanisiert
Scheibe: Keine

Bauteil I: S280GD bis S550GD - EN 10346

Bauteil II: S235 bis S355 - EN 10025-1
S280GD bis S550GD - EN 10346
HX300LAD bis HX460LAD - EN 10346

Bohrleistung $\Sigma(t) \leq 13.50$ mm

Holzunterkonstruktion

keine Leistung festgestellt

		Bauteil II								
		t II [mm]								
		2,00	3,00	4,00	5,00	6,00	8,00	10,0	12,0	
Bauteil I t I [mm]	$V_{R,k}$ [kN]	0,63	- - - -	3,26 ac	3,26 ac	2,60 abcd	2,60 abcd	2,60 abcd	2,60 abcd	2,60 ac
		0,75	- - - -	4,42 ac	4,42 ac	2,90 abcd	2,90 abcd	2,90 abcd	2,90 abcd	2,90 ac
		0,88	- - - -	5,13 ac	5,13 ac	3,30 abcd	3,30 abcd	3,30 abcd	3,30 abcd	3,30 a
		1,00	- - - -	5,79 ac	5,79 ac	3,70 abcd	3,70 abcd	3,70 abcd	3,70 ac	3,70 a
		1,13	- - - -	6,67 ac	6,67 ac	6,67 ac	6,67 ac	6,67 ac	6,67 ac	6,67 ac
		1,25	- - - -	7,48 ac	7,48 ac	7,48 ac	7,48 ac	7,48 ac	7,48 ac	7,48 ac
		1,50	6,18 ac	7,67 ac	9,16 ac	9,16 ac	9,16 ac	9,16 ac	9,16 ac	9,16 ac
		1,75	6,68 ac	7,92 ac	9,16 ac	9,16 ac	9,16 ac	9,16 ac	9,16 ac	- -
		2,00	7,17 ac	8,17 ac	9,16 ac	9,16 ac	9,16 ac	9,16 ac	9,16 ac	- -
		3,00	7,17 ac	9,00 ac	9,16 ac	9,16 ac	9,16 ac	9,16 ac	9,16 ac	- -
Bauteil I $N_{R,k}$ [kN]		0,63	- - - -	1,60 ac	1,60 ac	1,60 abcd	1,60 abcd	1,60 abcd	1,60 abcd	1,60 ac
		0,75	- - - -	2,10 ac	2,10 ac	2,10 abcd	2,10 abcd	2,10 abcd	2,10 abcd	2,10 ac
		0,88	- - - -	2,60 ac	2,60 ac	2,60 abcd	2,60 abcd	2,60 abcd	2,60 abcd	2,60 a
		1,00	- - - -	3,10 ac	3,10 ac	3,10 abcd	3,10 abcd	3,10 abcd	3,10 abcd	3,10 a
		1,13	- - - -	3,60 ac	3,60 ac	3,60 ac	3,60 ac	3,60 ac	3,60 ac	3,60 ac
		1,25	- - - -	4,10 ac	4,10 ac	4,10 ac	4,10 ac	4,10 ac	4,10 ac	4,10 ac
		1,50	- - - -	5,20 ac	5,20 ac	5,20 ac	5,20 ac	5,20 ac	5,20 ac	5,20 ac
		1,75	- - - -	5,20 ac	5,20 ac	5,20 ac	5,20 ac	5,20 ac	5,20 ac	- -
		2,00	- - - -	5,20 ac	5,20 ac	5,20 ac	5,20 ac	5,20 ac	5,20 ac	- -
		$N_{R,k,II}$	- - - -	6,26 -	7,36 -	7,36 -	7,36 -	7,36 -	7,36 -	7,36 -

Selbstbohrschraube

ZEBRA Pias Ø 5,5 -12 x L, ZEBRA Pias plus Ø 5,5 -12 x L
mit Sechskantkopf und überlanger Bohrspitze

Anlage 21

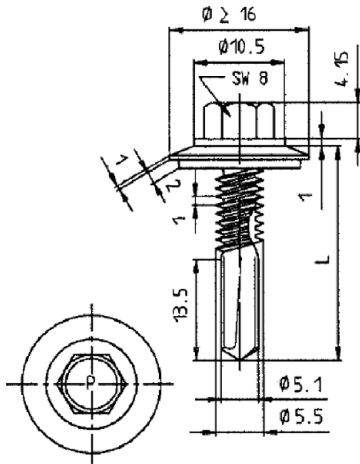

Materialien

Schraube: Einsatzgehärteter Kohlenstoffstahl, galvanisiert
Scheibe: Stahl, verzinkt und mit vulkanisiertem EPDM
Bauteil I: S280GD bis S550GD - EN 10346
Bauteil II: S235 bis S355 - EN 10025-1
S280GD bis S550GD - EN 10346
HX300LAD bis HX460LAD - EN 10346

Bohrleistung $\Sigma(t_i) \leq 13.50$ mm

Holzunterkonstruktion

keine Leistung festgestellt

		Bauteil II						
		t II [mm]						
		4,00	5,00	6,00	8,00	10,0	12,0	
Bauteil I t I [mm]	$V_{R,k}$ [kN]	0,63	2,89 ac	2,89 ac	2,89 ac	2,89 ac	2,89 ac	2,89 ac
		0,75	3,58 ac	3,58 ac	3,58 ac	3,58 ac	3,58 ac	3,58 ac
		0,88	4,37 ac	4,37 ac	4,37 ac	4,37 ac	4,37 ac	4,37 ac
		1,00	5,10 ac	5,10 ac	5,10 ac	5,10 ac	5,10 ac	5,10 ac
		1,13	5,52 ac	5,52 ac	5,52 ac	5,52 ac	5,52 ac	5,52 ac
		1,25	5,91 ac	5,91 ac	5,91 ac	5,91 ac	5,91 ac	5,91 ac
		1,50	6,72 ac	6,72 ac	6,72 ac	6,72 ac	6,72 ac	6,72 ac
		1,75	6,72 -	6,72 -	6,72 -	6,72 -	6,72 -	- -
		2,00	6,72 -	6,72 -	6,72 -	6,72 -	6,72 -	- -
		Bauteil I t I [mm]	$N_{R,k}$ [kN]	0,50	1,89 ac	1,89 ac	1,89 ac	1,89 ac
0,55	2,39 ac			2,39 ac	2,39 ac	2,39 ac	2,39 ac	2,39 ac
0,63	3,50 ac			3,50 ac	3,50 ac	3,50 ac	3,50 ac	3,50 ac
0,75	4,00 ac			4,00 ac	4,00 ac	4,00 ac	4,00 ac	4,00 ac
0,88	4,60 ac			4,60 ac	4,60 ac	4,60 ac	4,60 ac	4,60 a
1,00	5,00 ac			5,00 ac	5,00 ac	5,00 ac	5,00 ac	5,00 a
1,13	5,60 ac			5,60 ac	5,60 ac	5,60 ac	5,60 ac	5,60 a
1,25	6,00 ac			6,00 ac	6,00 ac	6,00 ac	6,00 ac	6,00 a
1,50	6,26 ac			7,00 ac	7,00 ac	7,00 ac	7,00 ac	7,00 a
1,75	6,26 -			7,00 -	7,00 -	7,00 -	7,00 -	- -
2,00	6,26 -	7,00 -	7,00 -	7,00 -	7,00 -	- -		
$N_{R,k,II}$		6,26 -	7,36 -	7,36 -	7,36 -	7,36 -	7,36 -	

Selbstbohrschraube

ZEBRA Pias Ø 5,5 -12 x L, ZEBRA Pias plus Ø 5,5 -12 x L
mit Sechskantkopf, überlanger Bohrspitze und Dichtscheibe $\geq \text{Ø } 16$ mm

Anlage 22

	<p>Materialien</p> <p>Schraube: Einsatzgehärteter Kohlenstoffstahl, galvanisiert Scheibe: Keine</p> <p>Bauteil I: S280GD bis S550GD - EN 10346 Bauteil II: S235 bis S355 - EN 10025-1 S280GD bis S550GD - EN 10346 HX300LAD bis HX460LAD - EN 10346</p>
	<p>Bohrleistung $\Sigma(t_i) \leq 6.00$ mm</p>
	<p>Holzunterkonstruktion keine Leistung festgestellt</p>

		Bauteil II									
		t II [mm]									
		0,63	0,75	0,88	1,00	1,13	1,25	1,50	2,00		
Bauteil I	t I [mm]	0,40	-	-	-	-	-	-	-	1,64 ac	1,64 ac
		0,50	-	-	-	-	-	-	-	1,76 ac	1,76 ac
		0,63	0,80 ac	1,10 ac	1,40 ac	1,70 ac	1,90 ac	2,00 ac	2,20 ac	2,60 ac	2,60 ac
		0,75	1,00 ac	1,30 ac	1,50 ac	1,80 ac	2,20 ac	2,40 ac	2,60 ac	3,20 ac	3,20 ac
		0,88	1,20 ac	1,50 ac	1,70 ac	2,00 ac	2,40 ac	2,80 ac	3,00 ac	3,70 ac	3,70 ac
		1,00	1,30 -	1,60 ac	1,90 ac	2,10 ac	2,80 ac	3,00 ac	3,40 ac	4,00 ac	4,00 ac
		1,13	1,40 -	1,70 -	2,00 -	2,30 -	3,00 -	3,40 -	3,70 -	4,40 ac	4,40 ac
		1,25	1,50 -	1,80 -	2,10 -	2,50 -	3,20 -	3,50 -	4,00 -	4,90 -	4,90 -
		1,50	1,60 -	2,00 -	2,40 -	2,80 -	3,30 -	3,80 -	4,60 -	5,80 -	5,80 -
		1,75	1,60 -	2,00 -	2,40 -	2,80 -	3,30 -	3,80 -	4,60 -	5,80 -	5,80 -
	N _{R,k} [kN]	0,40	0,60 ac	0,70 ac	0,80 ac	1,00 ac	1,08 ac	1,08 ac	1,08 ac	1,08 ac	1,08 ac
		0,50	0,60 ac	0,70 ac	0,80 ac	1,00 ac	1,20 ac	1,38 ac	1,38 ac	1,38 ac	1,38 ac
		0,63	0,60 ac	0,70 ac	0,80 ac	1,00 ac	1,20 ac	1,40 ac	1,90 ac	2,40 ac	2,40 ac
		0,75	0,60 ac	0,70 ac	0,80 ac	1,00 ac	1,20 ac	1,40 ac	1,90 ac	2,70 ac	2,70 ac
		0,88	0,60 ac	0,70 ac	0,80 ac	1,00 ac	1,20 ac	1,40 ac	1,90 ac	2,70 ac	2,70 ac
		1,00	0,60 -	0,70 ac	0,80 ac	1,00 ac	1,20 ac	1,40 ac	1,90 ac	2,70 ac	2,70 ac
		1,13	0,60 -	0,70 -	0,80 -	1,00 -	1,20 -	1,40 -	1,90 -	2,70 ac	2,70 ac
		1,25	0,60 -	0,70 -	0,80 -	1,00 -	1,20 -	1,40 -	1,90 -	2,70 -	2,70 -
		1,50	0,60 -	0,70 -	0,80 -	1,00 -	1,20 -	1,40 -	1,90 -	2,70 -	2,70 -
		1,75	0,60 -	0,70 -	0,80 -	1,00 -	1,20 -	1,40 -	1,90 -	2,70 -	2,70 -
N _{R,k,II}		0,60 -	0,70 -	0,80 -	1,00 -	1,20 -	1,40 -	1,90 -	2,70 -	2,70 -	

Selbstbohrschraube

ZEBRA Pias Ø 6,3 x L, ZEBRA Pias plus Ø 6,3 x L,
mit Sechskantkopf

Anlage 23

	<p>Materialien</p> <p>Schraube: Einsatzgehärteter Kohlenstoffstahl, galvanisiert Scheibe: Keine</p> <p>Bauteil I: S280GD bis S550GD - EN 10346 Bauteil II: S235 bis S355 - EN 10025-1 S280GD bis S550GD - EN 10346 HX300LAD bis HX460LAD - EN 10346</p>
	<p>Bohrleistung $\Sigma(t_i) \leq 6.00$ mm</p>
	<p>Holzunterkonstruktion keine Leistung festgestellt</p>

		Bauteil II						
		t II [mm]						
		2,50	3,00	4,00	5,00			
Bauteil I	t I [mm]	0,40	1,64 ac	1,64 ac	1,64 ac	1,64 ac		
		0,50	1,76 ac	1,76 ac	1,76 ac	1,76 ac		
		0,63	2,60 ac	2,60 ac	2,60 ac	2,60 -		
		0,75	3,20 ac	3,20 ac	3,20 ac	3,20 -		
		0,88	3,70 ac	3,70 ac	3,70 ac	3,70 -		
		1,00	4,40 ac	4,40 ac	4,80 ac	4,80 -		
		1,13	5,05 ac	5,05 ac	5,80 ac	- -		
		1,25	5,55 -	6,20 -	6,60 a	- -		
		1,50	6,75 -	7,70 -	8,50 a	- -		
		1,75	6,75 -	7,70 -	- -	- -		
		2,00	6,75 -	7,70 -	- -	- -		
		Bauteil I	N _{R,k} [kN]	0,40	1,08 ac	1,08 ac	1,08 ac	1,08 ac
				0,50	1,38 ac	1,38 ac	1,38 ac	1,38 ac
				0,63	2,40 ac	2,40 ac	2,40 ac	2,40 ac
0,75	2,85 ac			3,00 ac	3,00 ac	3,00 ac		
0,88	3,30 ac			3,90 ac	3,90 ac	3,90 ac		
1,00	3,50 ac			4,30 ac	4,30 ac	4,30 ac		
1,13	3,70 ac			4,70 ac	5,00 ac	- -		
1,25	3,70 -			4,70 -	5,70 -	- -		
1,50	3,70 -			4,70 -	6,60 -	- -		
1,75	3,70 -			4,70 -	- -	- -		
N _{R,k,II}		3,70 -	4,70 -	6,60 -	6,60 -			

Selbstbohrschraube	Anlage 24
ZEBRA Pias Ø 6,3 x L, ZEBRA Pias plus Ø 6,3 x L mit Sechskantkopf	

	<p>Materialien</p> <p>Schraube: Einsatzgehärteter Kohlenstoffstahl, galvanisiert Scheibe: Stahl, verzinkt und mit vulkanisiertem EPDM</p> <p>Bauteil I: S280GD bis S550GD - EN 10346</p> <p>Bauteil II: S235 bis S355 - EN 10025-1 S280GD bis S550GD - EN 10346 HX300LAD bis HX460LAD - EN 10346</p>
	<p>Bohrleistung $\Sigma(t_i) \leq 6.00$ mm</p>
	<p>Holzunterkonstruktion</p> <p>keine Leistung festgestellt</p>

		Bauteil II								
		t II [mm]								
		0,63	0,75	0,88	1,00	1,13	1,25	1,50	2,00	
Bauteil I	$V_{R,k}$ [kN]	0,63	1,20 -	1,50 -	1,60 -	1,80 ac	2,00 ac	2,20 ac	2,60 ac	2,90 ac
		0,75	1,20 -	1,50 -	1,60 -	1,90 -	2,10 ac	2,30 ac	2,80 ac	3,20 ac
		0,88	1,20 -	1,50 -	1,70 -	2,00 -	2,20 ac	2,50 ac	3,10 ac	3,50 ac
		1,00	1,20 -	1,50 -	1,70 -	2,00 -	2,30 -	2,60 -	3,70 -	3,90 ac
		1,13	1,20 -	1,50 -	1,80 -	2,00 -	2,30 -	3,00 -	3,80 -	4,20 -
		1,25	1,20 -	1,50 -	1,80 -	2,10 -	2,50 -	3,00 -	3,90 -	4,60 -
		1,50	1,20 -	1,50 -	1,80 -	2,30 -	2,70 -	3,20 -	4,20 -	5,00 -
		1,75	1,20 -	1,50 -	1,80 -	2,30 -	2,70 -	3,20 -	4,20 -	5,00 -
		2,00	1,20 -	1,50 -	1,80 -	2,30 -	2,70 -	3,20 -	4,20 -	5,00 -
	$N_{R,k}$ [kN]	0,50	0,60 ac	0,80 ac	0,90 ac	1,10 ac	1,30 ac	1,50 ac	1,57 ac	1,57 ac
0,55		0,60 ac	0,80 ac	0,90 ac	1,10 ac	1,30 ac	1,50 ac	1,90 ac	1,98 ac	
0,63		0,60 ac	0,80 ac	0,90 ac	1,10 ac	1,30 ac	1,50 ac	1,90 ac	2,70 ac	
0,75		0,60 ac	0,80 ac	0,90 ac	1,10 ac	1,30 ac	1,50 ac	1,90 ac	2,70 ac	
0,88		0,60 ac	0,80 ac	0,90 ac	1,10 ac	1,30 ac	1,50 ac	1,90 ac	2,70 ac	
1,00		0,60 -	0,80 ac	0,90 ac	1,10 ac	1,30 ac	1,50 ac	1,90 ac	2,70 ac	
1,13		0,60 -	0,80 -	0,90 -	1,10 -	1,30 -	1,50 -	1,90 -	2,70 ac	
1,25		0,60 -	0,80 -	0,90 -	1,10 -	1,30 -	1,50 -	1,90 -	2,70 -	
1,50		0,60 -	0,80 -	0,90 -	1,10 -	1,30 -	1,50 -	1,90 -	2,70 -	
1,75		0,60 -	0,80 -	0,90 -	1,10 -	1,30 -	1,50 -	1,90 -	2,70 -	
$N_{R,k,II}$		0,60 -	0,80 -	0,90 -	1,10 -	1,30 -	1,50 -	1,90 -	2,70 -	

Selbstbohrschraube	Anlage 25
ZEBRA Pias Ø 6,3 x L, ZEBRA Pias plus Ø 6,3 x L mit Sechskantkopf und Dichtscheibe $\geq \phi 16$ mm	

	<p>Materialien</p> <p>Schraube: Einsatzgehärteter Kohlenstoffstahl, galvanisiert Scheibe: Stahl, verzinkt und mit vulkanisiertem EPDM</p> <p>Bauteil I: S280GD bis S550GD - EN 10346 Bauteil II: S235 bis S355 - EN 10025-1 S280GD bis S550GD - EN 10346 HX300LAD bis HX460LAD - EN 10346</p>
	<p>Bohrleistung $\Sigma(t_i) \leq 6.00$ mm</p>
	<p>Holzunterkonstruktion keine Leistung festgestellt</p>

		Bauteil II				
		t II [mm]				
		2,50	3,00	4,00	5,00	
Bauteil I	$V_{R,k}$ [kN]	0,63	2,90 ac	2,90 ac	2,90 ac	2,90 a
		0,75	3,25 ac	3,30 ac	3,40 ac	3,40 a
		0,88	3,65 ac	3,80 ac	4,00 ac	4,00 a
		1,00	4,05 ac	4,20 ac	4,50 a	4,50 a
		1,13	4,40 -	4,60 -	5,00	- -
		1,25	4,90 -	5,20 -	5,60	- -
		1,50	5,40 -	5,80 -	6,60	- -
		1,75	5,40 -	5,80 -	6,60	- -
	2,00	5,40 -	5,80 -	6,60	- -	
	$N_{R,k}$ [kN]	0,50	1,57 ac	1,57 ac	1,57 ac	1,57 a
		0,55	1,98 ac	1,98 ac	1,98 ac	1,98 a
		0,63	2,90 ac	2,90 ac	2,90 ac	2,90 a
		0,75	3,15 ac	3,60 ac	3,60 ac	3,60 a
		0,88	3,55 ac	4,40 ac	4,40 ac	4,40 a
1,00		3,65 ac	4,60 ac	5,10 a	5,10 a	
1,13		3,65 -	4,60 -	5,80	- -	
1,25		3,65 -	4,60 -	6,60 -	- -	
1,50	3,65 -	4,60 -	6,60 -	- -		
1,75	3,65 -	4,60 -	6,60 -	- -		
2,00	3,65 -	4,60 -	6,60 -	- -		
$N_{R,k,II}$	3,65 -	4,60 -	6,60 -	- -		

Selbstbohrschraube	Anlage 26
ZEBRA Pias Ø 6,3 x L, ZEBRA Pias plus Ø 6,3 x L mit Sechskantkopf und Dichtscheibe ≥ Ø 16 mm	

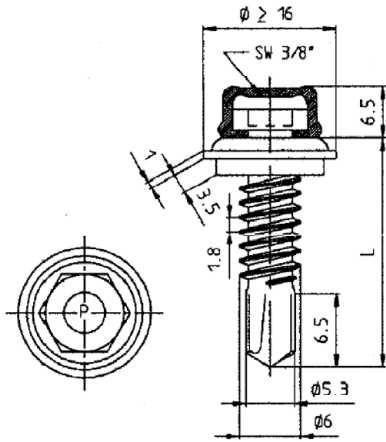

Materialien

Schraube: Einsatzgehärteter Kohlenstoffstahl, galvanisiert
Scheibe: Nichtrostender Stahl A2 oder A4 – EN ISO 3506 mit vulkanisiertem EPDM

Bauteil I: S280GD bis S320GD - EN 10346

Bauteil II: S235 – EN 10025-1
S280GD bis S320GD - EN 10346

Bohrleistung $\Sigma(t_i) \leq 5.00$ mm

Holzunterkonstruktion

keine Leistung festgestellt

		Bauteil II								
		t II [mm]								
		0,63	0,75	0,88	1,00	1,13	1,25	1,50	2,00	
Bauteil I t I [mm]	$V_{R,k}$ [kN]	0,63	0,60 ac	0,80 ac	1,00 ac	1,20 ac	1,40 ac	1,60 ac	2,10 ac	2,60 ac
		0,75	0,70 ac	1,00 ac	1,30 ac	1,50 ac	1,80 ac	1,90 ac	2,40 ac	2,80 ac
		0,88	0,90 ac	1,20 ac	1,50 ac	1,80 ac	2,20 ac	2,30 ac	2,70 ac	3,10 ac
		1,00	1,00 ac	1,30 ac	1,70 -	2,00 -	2,40 -	2,60 -	3,00 ac	3,40 ac
		1,13	1,20 ac	1,50 -	1,90 -	2,30 -	2,60 -	2,90 -	3,20 -	3,60 -
		1,25	1,30 -	1,60 -	2,00 -	2,40 -	2,70 -	2,90 -	3,40 -	3,80 -
		1,50	1,60 -	1,90 -	2,20 -	2,50 -	2,80 -	3,00 -	3,60 -	4,30 -
		1,75	1,60 -	1,90 -	2,20 -	2,50 -	2,80 -	3,00 -	3,60 -	4,30 -
		2,00	1,60 -	1,90 -	2,20 -	2,50 -	2,80 -	3,00 -	3,60 -	4,30 -
		Bauteil I t I [mm]	$N_{R,k}$ [kN]	0,50	0,50 ac	0,60 ac	0,80 ac	0,90 ac	1,03 ac	1,03 ac
0,55	0,50 ac			0,60 ac	0,80 ac	0,90 ac	1,10 ac	1,30 ac	1,30 ac	1,30 ac
0,63	0,50 ac			0,60 ac	0,80 ac	0,90 ac	1,10 ac	1,30 ac	1,60 ac	1,90 ac
0,75	0,50 ac			0,60 ac	0,80 ac	0,90 ac	1,10 ac	1,30 ac	1,60 ac	2,40 ac
0,88	0,50 ac			0,60 ac	0,80 ac	0,90 ac	1,10 ac	1,30 ac	1,60 ac	2,40 ac
1,00	0,50 ac			0,60 ac	0,80 -	0,90 -	1,10 -	1,30 -	1,60 ac	2,40 ac
1,13	0,50 ac			0,60 -	0,80 -	0,90 -	1,10 -	1,30 -	1,60 -	2,40 -
1,25	0,50 -			0,60 -	0,80 -	0,90 -	1,10 -	1,30 -	1,60 -	2,40 -
1,50	0,50 -			0,60 -	0,80 -	0,90 -	1,10 -	1,30 -	1,60 -	2,40 -
1,75	0,50 -			0,60 -	0,80 -	0,90 -	1,10 -	1,30 -	1,60 -	2,40 -
2,00	0,50 -	0,60 -	0,80 -	0,90 -	1,10 -	1,30 -	1,60 -	2,40 -		
$N_{R,k,II}$		0,50 -	0,60 -	0,80 -	0,90 -	1,10 -	1,30 -	1,60 -	2,40 -	

Selbstbohrschraube

ZEBRA Pias Ø 6,0 x L, ZEBRA Pias plus Ø 6,0 x L
mit Schutzkappe aus nichtrostendem Stahl und Dichtscheibe $\geq \phi 16$ mm

Anlage 27

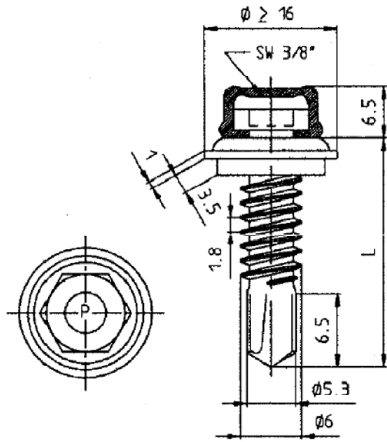

Materialien

Schraube: Einsatzgehärteter Kohlenstoffstahl, galvanisiert
Scheibe: Nichtrostender Stahl A2 oder A4 – EN ISO 3506 mit vulkanisiertem EPDM

Bauteil I: S280GD bis S320GD - EN 10346

Bauteil II: S235 – EN 10025-1
S280GD bis S320GD - EN 10346

Bohrleistung $\Sigma(t) \leq 5.00$ mm

Holzunterkonstruktion

keine Leistung festgestellt

		Bauteil II			
		t II [mm]			
		2,50	3,00	4,00	
Bauteil I t I [mm]	$V_{R,k}$ [kN]	0,63	2,65 ac	2,70 abcd	2,80 ac
		0,75	2,95 ac	3,10 ac	3,40 a
		0,88	3,35 ac	3,60 ac	4,10 a
		1,00	3,70 ac	4,00 ac	4,60 a
		1,13	4,00 -	4,40 a	5,30 a
		1,25	4,30 -	4,80 -	- -
		1,50	5,00 -	5,70 -	- -
		1,75	5,00 -	5,70 -	- -
		2,00	5,00 -	5,70 -	- -
		Bauteil I t I [mm]	$N_{R,k}$ [kN]	0,50	1,03 ac
0,55	1,30 ac			1,30 abcd	1,30 ac
0,63	1,90 ac			1,90 abcd	1,90 ac
0,75	2,50 ac			2,60 ac	2,60 a
0,88	3,00 ac			3,60 ac	3,60 a
1,00	3,40 ac			4,40 ac	4,40 a
1,13	3,40 -			4,40 a	5,80 a
1,25	3,40 -			4,40 -	- -
1,50	3,40 -			4,40 -	- -
1,75	3,40 -			4,40 -	- -
$N_{R,k,II}$		3,40 -	4,40 -	5,80 -	

Selbstbohrschraube

ZEBRA Pias $\phi 6,0 \times L$, ZEBRA Pias plus $\phi 6,0 \times L$
mit Schutzkappe aus nichtrostendem Stahl und Dichtscheibe $\geq \phi 16$ mm

Anlage 28

	<p><u>Materialien</u></p> <p>Schraube: Nichtrostender Stahl A2, A4 oder A5 – EN ISO 3506 Scheibe: Keine</p> <p>Bauteil I: Aluminium mit $R_m \geq 165 \text{ N/mm}^2$ – EN 573 mit $R_m \geq 215 \text{ N/mm}^2$ – EN 573</p> <p>Bauteil II: Aluminium mit $R_m \geq 165 \text{ N/mm}^2$ – EN 573 mit $R_m \geq 215 \text{ N/mm}^2$ – EN 573</p>
	<p><u>Bohrleistung</u> $\Sigma(t_i) \leq 4.50 \text{ mm}$</p>
	<p><u>Holzunterkonstruktion</u> keine Leistung festgestellt</p>

		Bauteil II, Aluminium mit $R_m \geq 165 \text{ N/mm}^2$			
		t II [mm]			
		2,00	2,50	3,00	
Bauteil I, t I [mm] Aluminium mit $R_m \geq 165 \text{ N/mm}^2$	$V_{R,k}$ [kN]	0,50	0,84 -	0,84 -	0,84 -
		0,80	1,91 -	1,91 -	1,91 -
		1,00	2,04 -	2,04 -	2,04 -
		1,20	2,26 -	2,26 -	2,26 -
		1,50	2,58 -	2,58 -	2,58 -
	$N_{R,k,II}$	1,26	1,77	2,28	

		Bauteil II, Aluminium mit $R_m \geq 215 \text{ N/mm}^2$			
		t II [mm]			
		2,00	2,50	3,00	
Bauteil I, t I [mm] Aluminium mit $R_m \geq 215 \text{ N/mm}^2$	$V_{R,k}$ [kN]	0,50	1,09 -	1,09 -	1,09 -
		0,80	2,49 -	2,49 -	2,49 -
		1,00	2,66 -	2,66 -	2,66 -
		1,20	2,93 -	2,93 -	2,93 -
		1,50	3,34 -	3,34 -	3,34 -
	$N_{R,k,II}$	1,65	2,32	2,99	

Selbstbohrschraube	Anlage 29
ZEBRA Pias A2 Ø 4,2 x L, ZEBRA Pias A2 plus Ø 4,2 x L mit Sechskantkopf oder mit Linsenkopf	

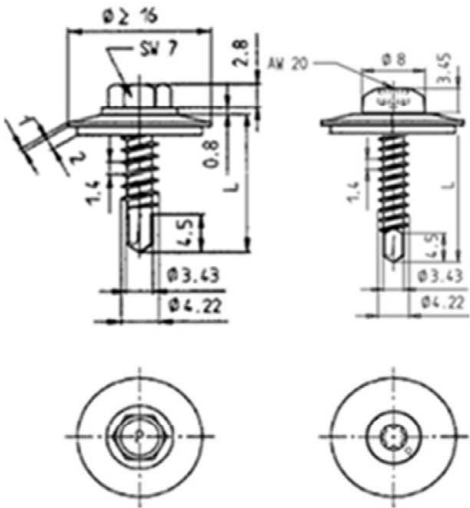
	<p><u>Materialien</u></p> <p>Schraube: Nichtrostender Stahl A2, A4 oder A5 – EN ISO 3506 Scheibe: Nichtrostender Stahl A2, A4 oder A5 – EN ISO 3506 mit vulkanisiertem EPDM</p> <p>Bauteil I: Aluminium mit $R_m \geq 165 \text{ N/mm}^2$ – EN 573 mit $R_m \geq 215 \text{ N/mm}^2$ – EN 573</p> <p>Bauteil II: Aluminium mit $R_m \geq 165 \text{ N/mm}^2$ – EN 573 mit $R_m \geq 215 \text{ N/mm}^2$ – EN 573</p>
	<p><u>Bohrleistung</u> $\Sigma(t_i) \leq 4.50 \text{ mm}$</p>
	<p><u>Holzunterkonstruktion</u> keine Leistung festgestellt</p>

		Bauteil II, Aluminium mit $R_m \geq 165 \text{ N/mm}^2$		
		t II [mm]		
		2,00	2,50	3,00
Bauteil I, t I [mm] Aluminium mit $R_m \geq 165 \text{ N/mm}^2$ $V_{R,k}$ [kN]	0,50	0,84 -	0,84 -	0,84 -
	0,80	1,91 -	1,91 -	1,91 -
	1,00	2,04 -	2,04 -	2,04 -
	1,20	2,26 -	2,26 -	2,26 -
	1,50	2,58 -	2,58 -	2,58 -
	$N_{R,k,II}$	1,26	1,77	2,28

		Bauteil II, Aluminium mit $R_m \geq 215 \text{ N/mm}^2$		
		t II [mm]		
		2,00	2,50	3,00
Bauteil I, t I [mm] Aluminium mit $R_m \geq 215 \text{ N/mm}^2$ $V_{R,k}$ [kN]	0,50	1,09 -	1,09 -	1,09 -
	0,80	2,49 -	2,49 -	2,49 -
	1,00	2,66 -	2,66 -	2,66 -
	1,20	2,93 -	2,93 -	2,93 -
	1,50	3,34 -	3,34 -	3,34 -
	$N_{R,k,II}$	1,65	2,32	2,99

Selbstbohrschraube	Anlage 30
ZEBRA Pias A2 Ø 4,2 x L, ZEBRA Pias A2 plus Ø 4,2 x L mit Sechskantkopf oder Linsenkopf und Dichtscheibe $\geq \text{Ø } 16 \text{ mm}$	

	<p>Materialien</p> <p>Schraube: Nichtrostender Stahl A2, A4 oder A5 – EN ISO 3506 Scheibe: Keine</p> <p>Bauteil I: Aluminium mit $R_m \geq 165 \text{ N/mm}^2$ – EN 573 mit $R_m \geq 215 \text{ N/mm}^2$ – EN 573</p> <p>Bauteil II: Aluminium mit $R_m \geq 165 \text{ N/mm}^2$ – EN 573 mit $R_m \geq 215 \text{ N/mm}^2$ – EN 573</p>
	<p>Bohrleistung $\Sigma(t_i) \leq 4.50 \text{ mm}$</p>
	<p>Holzunterkonstruktion keine Leistung festgestellt</p>

		Bauteil II, Aluminium mit $R_m \geq 165 \text{ N/mm}^2$		
		t II [mm]		
		2,00	2,50	3,00
Bauteil I, t I [mm] Aluminium mit $R_m \geq 165 \text{ N/mm}^2$ $V_{R,k}$ [kN]	0,50	0,78 -	0,78 -	0,78 -
	0,80	1,70 -	1,70 -	1,70 -
	1,00	1,71 -	1,71 -	1,71 -
	1,20	1,95 -	1,95 -	1,95 -
	1,50	2,31 -	2,73 -	3,14 -
	$N_{R,k,II}$	1,06	1,58	2,09

		Bauteil II, Aluminium mit $R_m \geq 215 \text{ N/mm}^2$		
		t II [mm]		
		2,00	2,50	3,00
Bauteil I, t I [mm] Aluminium mit $R_m \geq 215 \text{ N/mm}^2$ $V_{R,k}$ [kN]	0,50	1,02 -	1,02 -	1,02 -
	0,80	2,22 -	2,22 -	2,22 -
	1,00	2,23 -	2,23 -	2,23 -
	1,20	2,53 -	2,53 -	2,53 -
	1,50	2,99 -	3,53 -	4,07 -
	$N_{R,k,II}$	1,39	2,07	2,74

Selbstbohrschraube	Anlage 31
ZEBRA Pias A2 Ø 4,8 x L, ZEBRA Pias A2 plus Ø 4,8 x L mit Sechskantkopf oder Linsenkopf	

	<p><u>Materialien</u></p> <p>Schraube: Nichtrostender Stahl A2, A4 oder A5 – EN ISO 3506 Scheibe: Nichtrostender Stahl A2, A4 oder A5 – EN ISO 3506 mit vulkanisiertem EPDM</p> <p>Bauteil I: Aluminium mit $R_m \geq 165 \text{ N/mm}^2$ – EN 573 mit $R_m \geq 215 \text{ N/mm}^2$ – EN 573</p> <p>Bauteil II: Aluminium mit $R_m \geq 165 \text{ N/mm}^2$ – EN 573 mit $R_m \geq 215 \text{ N/mm}^2$ – EN 573</p>
	<p><u>Bohrleistung</u> $\Sigma(t_i) \leq 4.50 \text{ mm}$</p>
	<p><u>Holzunterkonstruktion</u> keine Leistung festgestellt</p>

		Bauteil II, Aluminium mit $R_m \geq 165 \text{ N/mm}^2$			
		t II [mm]			
		2,00	2,50	3,00	
Bauteil I, t I [mm] Aluminium mit $R_m \geq 165 \text{ N/mm}^2$	$V_{R,k}$ [kN]	0,50	0,78 -	0,78 -	0,78 -
		0,80	1,70 -	1,70 -	1,70 -
		1,00	1,71 -	1,71 -	1,71 -
		1,20	1,95 -	1,95 -	1,95 -
		1,50	2,31 -	2,73 -	3,14 -
	$N_{R,k,II}$	1,06	1,58	2,09	

		Bauteil II, Aluminium mit $R_m \geq 215 \text{ N/mm}^2$			
		t II [mm]			
		2,00	2,50	3,00	
Bauteil I, t I [mm] Aluminium mit $R_m \geq 215 \text{ N/mm}^2$	$V_{R,k}$ [kN]	0,50	1,02 -	1,02 -	1,02 -
		0,80	2,22 -	2,22 -	2,22 -
		1,00	2,23 -	2,23 -	2,23 -
		1,20	2,53 -	2,53 -	2,53 -
		1,50	2,99 -	3,53 -	4,07 -
	$N_{R,k,II}$	1,39	2,07	2,74	

Selbstbohrschraube	Anlage 32
ZEBRA Pias A2 Ø 4,8 x L, ZEBRA Pias A2 plus Ø 4,8 x L mit Sechskantkopf oder Lisenkopf und Dichtscheibe $\geq \phi 16 \text{ mm}$	

	<p>Materialien</p> <p>Schraube: Nichtrostender Stahl A2, A4 oder A5 – EN ISO 3506 Scheibe: Keine</p> <p>Bauteil I: Aluminium mit $R_m \geq 165 \text{ N/mm}^2$ – EN 573 mit $R_m \geq 215 \text{ N/mm}^2$ – EN 573</p> <p>Bauteil II: Aluminium mit $R_m \geq 165 \text{ N/mm}^2$ – EN 573 mit $R_m \geq 215 \text{ N/mm}^2$ – EN 573</p>
	<p>Bohrleistung $\Sigma(t_i) \leq 6.00 \text{ mm}$</p>
	<p>Holzunterkonstruktion keine Leistung festgestellt</p>

		Bauteil II, Aluminium mit $R_m \geq 165 \text{ N/mm}^2$				
		t II [mm]				
		2,00	2,50	3,00	4,00	
Bauteil I, t I [mm] Aluminium mit $R_m \geq 165 \text{ N/mm}^2$	$V_{R,k}$ [kN]	0,50	0,67 -	0,67 -	0,67 -	0,67 -
		0,80	1,55 -	1,55 -	1,55 -	1,55 -
		1,00	2,01 -	2,01 -	2,01 -	2,01 -
		1,20	2,21 -	2,21 -	2,21 -	2,21 -
		1,50	2,50 -	3,04 -	3,58 -	3,58 -
		2,00	2,50 -	3,04 -	3,58 -	3,58 -
	$N_{R,k,II}$	1,32	1,94	2,55	4,39	

		Bauteil II, Aluminium mit $R_m \geq 215 \text{ N/mm}^2$				
		t II [mm]				
		2,00	2,50	3,00	4,00	
Bauteil I, t I [mm] Aluminium mit $R_m \geq 215 \text{ N/mm}^2$	$V_{R,k}$ [kN]	0,50	0,88 -	0,88 -	0,88 -	0,88 -
		0,80	2,02 -	2,02 -	2,02 -	2,02 -
		1,00	2,62 -	2,62 -	2,62 -	2,62 -
		1,20	2,87 -	2,87 -	2,87 -	2,87 -
		1,50	3,24 -	3,95 -	4,65 -	4,65 -
		2,00	3,24 -	3,95 -	4,65 -	4,65 -
	$N_{R,k,II}$	1,72	2,54	3,35	5,26	

Selbstbohrschraube	Anlage 33
ZEBRA Pias A2 Ø 6,3 x L, ZEBRA Pias A2 plus Ø 6,3 x L mit Sechskantkopf	

	<p>Materialien</p> <p>Schraube: Nichtrostender Stahl A2, A4 oder A5 – EN ISO 3506 Scheibe: Nichtrostender Stahl A2, A4 oder A5 – EN ISO 3506 mit vulkanisiertem EPDM</p> <p>Bauteil I: Aluminium mit $R_m \geq 165 \text{ N/mm}^2$ – EN 573 mit $R_m \geq 215 \text{ N/mm}^2$ – EN 573</p> <p>Bauteil II: Aluminium mit $R_m \geq 165 \text{ N/mm}^2$ – EN 573 mit $R_m \geq 215 \text{ N/mm}^2$ – EN 573</p>
	<p>Bohrleistung $\Sigma(t_i) \leq 6.00 \text{ mm}$</p>
	<p>Holzunterkonstruktion keine Leistung festgestellt</p>

		Bauteil II, Aluminium mit $R_m \geq 165 \text{ N/mm}^2$				
		t II [mm]				
		2,00	2,50	3,00	4,00	
Bauteil I, t I [mm] Aluminium mit $R_m \geq 165 \text{ N/mm}^2$	$V_{R,k}$ [kN]	0,50	0,67 -	0,67 -	0,67 -	0,67 -
		0,80	1,55 -	1,55 -	1,55 -	1,55 -
		1,00	2,01 -	2,01 -	2,01 -	2,01 -
		1,20	2,21 -	2,21 -	2,21 -	2,21 -
		1,50	2,50 -	3,04 -	3,58 -	3,58 -
		2,00	2,50 -	3,04 -	3,58 -	3,58 -
$N_{R,k,II}$		1,32	1,94	2,55	4,39	

		Bauteil II, Aluminium mit $R_m \geq 215 \text{ N/mm}^2$				
		t II [mm]				
		2,00	2,50	3,00	4,00	
Bauteil I, t I [mm] Aluminium mit $R_m \geq 215 \text{ N/mm}^2$	$V_{R,k}$ [kN]	0,50	0,88 -	0,88 -	0,88 -	0,88 -
		0,80	2,02 -	2,02 -	2,02 -	2,02 -
		1,00	2,62 -	2,62 -	2,62 -	2,62 -
		1,20	2,87 -	2,87 -	2,87 -	2,87 -
		1,50	3,24 -	3,95 -	4,65 -	4,65 -
		2,00	3,24 -	3,95 -	4,65 -	4,65 -
$N_{R,k,II}$		1,72	2,54	3,35	5,26	

Selbstbohrschraube	Anlage 34
ZEBRA Pias A2 Ø 6,3 x L, ZEBRA Pias A2 plus Ø 6,3 x L mit Sechskantkopf und Dichtscheibe $\geq \phi 16 \text{ mm}$	

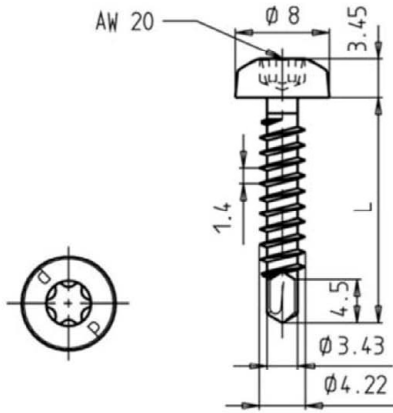

Materialien

Schraube: Nichtrostender Stahl A2, A4 oder A5 – EN ISO 3506
Scheibe: Keine

Bauteil I: S280GD bis S550GD - EN 10346

Bauteil II: S235 bis S355 - EN 10025-1
S280GD bis S550GD - EN 10346
HX300LAD bis HX460LAD - EN 10346

Bohrleistung $\Sigma(t_i) \leq 3.00$ mm

Holzunterkonstruktion

keine Leistung festgestellt

		Bauteil II											
		t II [mm]											
		0,50	0,55	0,63	0,75	0,88	1,00	1,13	1,25	1,50	2,00		
Bauteil I t I [mm]	$V_{R,k}$ [kN]	0,50	0,55	0,63	0,75	0,88	1,00	1,13	1,25	1,50	2,00	0,78 - 0,78 - 0,78 - 0,78 - 0,98 - 1,17 ac 1,17 ac 1,17 ac 1,17 ac 1,17 ac	
		0,55	0,63	0,75	0,88	1,00	1,13	1,25	1,50	2,00	0,78 - 0,90 - 0,90 - 0,90 - 1,04 - 1,17 ac 1,17 ac 1,17 ac 1,17 ac 1,17 ac		
		0,63	0,75	0,88	1,00	1,13	1,25	1,50	2,00	0,78 - 0,90 - 1,08 - 1,08 - 1,13 - 1,17 ac 1,17 ac 1,17 ac 1,17 ac 1,17 a			
		0,75	0,88	1,00	1,13	1,25	1,50	2,00	0,78 - 0,90 - 1,08 - 1,37 - 1,37 - 1,37 ac 1,37 ac 1,37 ac 1,37 ac 1,37 a				
		0,88	1,00	1,13	1,25	1,50	2,00	0,78 - 0,90 - 1,08 - 1,37 - 1,88 - 1,88 ac 1,88 ac 1,88 ac 2,09 a 2,50 a					
		1,00	1,13	1,25	1,50	2,00	0,78 - 0,90 - 1,08 - 1,37 - 1,88 - 2,38 ac 2,38 ac 2,38 a 2,80 - 3,63 a						
		1,13	1,25	1,50	2,00	0,78 - 0,90 - 1,08 - 1,37 - 1,88 - 2,38 - 2,38 - 2,38 - 2,80 - - -							
		1,25	1,50	2,00	0,78 - 0,90 - 1,08 - 1,37 - 1,88 - 2,38 - 2,38 - 2,38 - 2,80 - - -								
		1,50	2,00	0,78 - 0,90 - 1,08 - 1,37 - 1,88 - 2,38 - 2,38 - 2,38 - 2,80 - - -									
		1,75	2,00	0,78 - 0,90 - 1,08 - 1,37 - 1,88 - 2,38 - 2,38 - 2,38 - - - - - -									
		2,00	0,78 - 0,90 - 1,08 - 1,37 - 1,88 - 2,38 - - - - - - - - - -										
		$N_{R,k}$ [kN]	0,50	0,55	0,63	0,75	0,88	1,00	1,13	1,25	1,50	2,00	0,29 - 0,33 - 0,40 - 0,68 - 0,96 - 1,02 ac 1,02 ac 1,02 ac 1,02 ac 1,02 ac
			0,55	0,63	0,75	0,88	1,00	1,13	1,25	1,50	2,00	0,29 - 0,33 - 0,40 - 0,68 - 0,96 - 1,08 ac 1,12 ac 1,12 ac 1,12 ac 1,12 ac	
			0,63	0,75	0,88	1,00	1,13	1,25	1,50	2,00	0,29 - 0,33 - 0,40 - 0,68 - 0,96 - 1,08 ac 1,28 ac 1,29 ac 1,29 ac 1,29 a		
		0,75	0,88	1,00	1,13	1,25	1,50	2,00	0,29 - 0,33 - 0,40 - 0,68 - 0,96 - 1,08 ac 1,28 ac 1,49 ac 1,85 ac 1,85 a				
		0,88	1,00	1,13	1,25	1,50	2,00	0,29 - 0,33 - 0,40 - 0,68 - 0,96 - 1,08 ac 1,28 ac 1,49 ac 1,89 a 2,40 a					
		1,00	1,13	1,25	1,50	2,00	0,29 - 0,33 - 0,40 - 0,68 - 0,96 - 1,08 ac 1,28 ac 1,49 a 1,89 - 2,77 a						
		1,13	1,25	1,50	2,00	0,29 - 0,33 - 0,40 - 0,68 - 0,96 - 1,08 - 1,28 - 1,49 - 1,89 - - -							
		1,25	1,50	2,00	0,29 - 0,33 - 0,40 - 0,68 - 0,96 - 1,08 - 1,28 - 1,49 - 1,89 - - -								
		1,50	2,00	0,29 - 0,33 - 0,40 - 0,68 - 0,96 - 1,08 - 1,28 - 1,49 - 1,89 - - -									
		1,75	2,00	0,29 - 0,33 - 0,40 - 0,68 - 0,96 - 1,08 - 1,28 - 1,49 - - - - - -									
		2,00	0,29 - 0,33 - 0,40 - 0,68 - 0,96 - 1,08 - - - - - - - - - -										
	$N_{R,k,II}$	0,29 - 0,33 - 0,40 - 0,68 - 0,96 - 1,08 - 1,28 - 1,49 - 1,89 - 2,77 -											

Selbstbohrschraube

ZEBRA Piasta Ø 4,2 x L, ZEBRA Piasta plus Ø 4,2 x L
mit Linsenkopf und AW oder RW Antrieb

Anlage 35

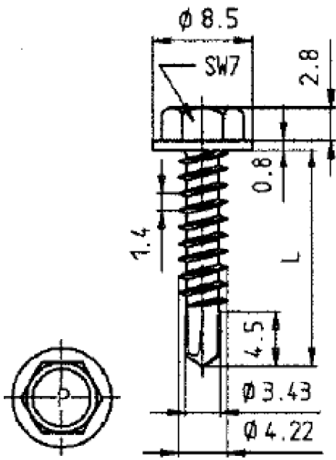

Materialien

Schraube: Nichtrostender Stahl A2, A4 oder A5 – EN ISO 3506
Scheibe: Keine

Bauteil I: S280GD bis S550GD - EN 10346

Bauteil II: S235 bis S355 - EN 10025-1
S280GD bis S550GD - EN 10346
HX300LAD bis HX460LAD - EN 10346

Bohrleistung $\Sigma(t) \leq 3.00$ mm

Holzunterkonstruktion

keine Leistung festgestellt

		Bauteil II									
		t II [mm]									
		0,50	0,55	0,63	0,75	0,88	1,00	1,13	1,25	1,50	2,00
Bauteil I t I [mm]	$V_{R,k}$ [kN]	0,50	0,78 - 0,78	0,78 - 0,78	0,78 - 0,78	0,98 - 0,98	1,17 ac - 1,17 ac	1,17 ac - 1,17 ac	1,17 ac - 1,17 ac	1,17 ac - 1,17 ac	1,17 ac - 1,17 ac
		0,55	0,78 - 0,90	0,90 - 0,90	0,90 - 0,90	1,04 - 1,04	1,17 ac - 1,17 ac	1,17 ac - 1,17 ac	1,17 ac - 1,17 ac	1,17 ac - 1,17 ac	1,17 ac - 1,17 ac
		0,63	0,78 - 0,90	1,08 - 1,08	1,08 - 1,08	1,13 - 1,13	1,17 ac - 1,17 ac	1,17 ac - 1,17 ac	1,17 ac - 1,17 ac	1,17 ac - 1,17 ac	1,17 a - 1,17 a
		0,75	0,78 - 0,90	1,08 - 1,08	1,37 - 1,37	1,37 - 1,37	1,37 ac - 1,37 ac	1,37 ac - 1,37 ac	1,37 ac - 1,37 ac	1,37 ac - 1,37 ac	1,37 a - 1,37 a
		0,88	0,78 - 0,90	1,08 - 1,08	1,37 - 1,37	1,88 - 1,88	1,88 ac - 1,88 ac	1,88 ac - 1,88 ac	1,88 ac - 1,88 ac	2,09 a - 2,09 a	2,50 a - 2,50 a
		1,00	0,78 - 0,90	1,08 - 1,08	1,37 - 1,37	1,88 - 1,88	2,38 ac - 2,38 ac	2,38 ac - 2,38 ac	2,38 a - 2,38 a	2,80 - 2,80	3,63 a - 3,63 a
		1,13	0,78 - 0,90	1,08 - 1,08	1,37 - 1,37	1,88 - 1,88	2,38 - 2,38	2,38 - 2,38	2,38 - 2,38	2,80 - 2,80	- -
		1,25	0,78 - 0,90	1,08 - 1,08	1,37 - 1,37	1,88 - 1,88	2,38 - 2,38	2,38 - 2,38	2,38 - 2,38	2,80 - 2,80	- -
		1,50	0,78 - 0,90	1,08 - 1,08	1,37 - 1,37	1,88 - 1,88	2,38 - 2,38	2,38 - 2,38	2,38 - 2,38	2,80 - 2,80	- -
		1,75	0,78 - 0,90	1,08 - 1,08	1,37 - 1,37	1,88 - 1,88	2,38 - 2,38	2,38 - 2,38	2,38 - 2,38	- -	- -
	2,00	0,78 - 0,90	1,08 - 1,08	1,37 - 1,37	1,88 - 1,88	2,38 - 2,38	- -	- -	- -	- -	
Bauteil I t I [mm]	$N_{R,k}$ [kN]	0,50	0,29 - 0,33	0,40 - 0,40	0,68 - 0,68	0,92 ac - 0,92 ac	0,92 ac - 0,92 ac	0,92 ac - 0,92 ac	0,92 ac - 0,92 ac	0,92 ac - 0,92 ac	0,92 ac - 0,92 ac
		0,55	0,29 - 0,33	0,40 - 0,40	0,68 - 0,68	0,96 - 0,96	1,08 ac - 1,08 ac	1,16 ac - 1,16 ac	1,16 ac - 1,16 ac	1,16 ac - 1,16 ac	1,16 ac - 1,16 ac
		0,63	0,29 - 0,33	0,40 - 0,40	0,68 - 0,68	0,96 - 0,96	1,08 ac - 1,08 ac	1,28 ac - 1,28 ac	1,49 ac - 1,49 ac	1,70 a - 1,70 a	1,70 a - 1,70 a
		0,75	0,29 - 0,33	0,40 - 0,40	0,68 - 0,68	0,96 - 0,96	1,08 ac - 1,08 ac	1,28 ac - 1,28 ac	1,49 ac - 1,49 ac	1,89 ac - 1,89 ac	2,00 a - 2,00 a
		0,88	0,29 - 0,33	0,40 - 0,40	0,68 - 0,68	0,96 - 0,96	1,08 ac - 1,08 ac	1,28 ac - 1,28 ac	1,49 ac - 1,49 ac	1,89 a - 1,89 a	2,40 a - 2,40 a
		1,00	0,29 - 0,33	0,40 - 0,40	0,68 - 0,68	0,96 - 0,96	1,08 ac - 1,08 ac	1,28 ac - 1,28 ac	1,49 a - 1,49 a	1,89 - 1,89	2,40 a - 2,40 a
		1,13	0,29 - 0,33	0,40 - 0,40	0,68 - 0,68	0,96 - 0,96	1,08 - 1,08	1,28 - 1,28	1,49 - 1,49	1,89 - 1,89	- -
		1,25	0,29 - 0,33	0,40 - 0,40	0,68 - 0,68	0,96 - 0,96	1,08 - 1,08	1,28 - 1,28	1,49 - 1,49	1,89 - 1,89	- -
		1,50	0,29 - 0,33	0,40 - 0,40	0,68 - 0,68	0,96 - 0,96	1,08 - 1,08	1,28 - 1,28	1,49 - 1,49	1,89 - 1,89	- -
		1,75	0,29 - 0,33	0,40 - 0,40	0,68 - 0,68	0,96 - 0,96	1,08 - 1,08	1,28 - 1,28	1,49 - 1,49	- -	- -
	2,00	0,29 - 0,33	0,40 - 0,40	0,68 - 0,68	0,96 - 0,96	1,08 - 1,08	- -	- -	- -	- -	
	$N_{R,k,II}$	0,29 - 0,33	0,40 - 0,40	0,68 - 0,68	0,96 - 0,96	1,08 - 1,08	1,28 - 1,28	1,49 - 1,49	1,89 - 1,89	2,40 - 2,40	

Selbstbohrschraube

ZEBRA Piasta Ø 4,2 x L, ZEBRA Piasta plus Ø 4,2 x L
mit Sechskantkopf

Anlage 36

	<p>Materialien</p> <p>Schraube: Nichtrostender Stahl A2, A4 oder A5 – EN ISO 3506 Scheibe: Nichtrostender Stahl A2, A4 oder A5 – EN ISO 3506 mit vulkanisiertem EPDM</p> <p>Bauteil I: S280GD bis S550GD - EN 10346 Bauteil II: S235 bis S355 - EN 10025-1 S280GD bis S550GD - EN 10346 HX300LAD bis HX460LAD - EN 10346</p>
	<p>Bohrleistung $\Sigma(t) \leq 3.00$ mm</p>
	<p>Holzunterkonstruktion keine Leistung festgestellt</p>

		Bauteil II												
		t II [mm]												
		0,40	0,50	0,55	0,63	0,75	0,88	1,00	1,13	1,25	1,50	2,00		
Bauteil I	V _{R,k} [kN]	0,40	0,55 ac	0,55 ac	0,55 ac	0,55 ac	0,55 ac	0,55 ac	1,29 ac	1,29 ac	1,29 ac	1,29 ac	1,29 ac	1,29 ac
		0,50	0,55 -	0,70 ac	0,70 ac	0,70 ac	0,70 ac	0,70 ac	1,29 ac	1,29 ac	1,29 ac	1,29 ac	1,29 ac	1,29 ac
		0,55	0,55 -	0,70 -	0,83 ac	0,83 ac	0,83 ac	0,83 ac	1,29 ac	1,29 ac	1,29 ac	1,29 ac	1,29 ac	1,29 ac
		0,63	0,55 -	0,70 -	0,83 -	1,05 -	1,10 ac	1,20 ac	1,30 ac	1,40 ac	1,50 ac	1,70 ac	1,90 ac	1,90 ac
		0,75	0,55 -	0,70 -	0,83 -	1,05 -	1,79 -	1,79 -	1,79 -	1,79 -	1,79 -	2,00 ac	2,40 a	2,40 a
		0,88	0,55 -	0,70 -	0,83 -	1,05 -	1,79 -	2,23 -	2,23 -	2,23 -	2,23 -	2,23 -	2,90 a	2,90 a
		1,00	0,55 -	0,70 -	0,83 -	1,05 -	1,79 -	2,23 -	2,64 -	2,64 -	2,64 -	2,64 -	3,30 -	3,30 -
		1,13	0,55 -	0,70 -	0,83 -	1,05 -	1,79 -	2,23 -	2,64 -	2,78 -	2,78 -	3,00 -	3,60 -	3,60 -
		1,25	0,55 -	0,70 -	0,83 -	1,05 -	1,79 -	2,23 -	2,64 -	2,78 -	2,90 -	3,30 -	3,60 -	3,60 -
		1,50	0,55 -	0,70 -	0,83 -	1,10 -	1,79 -	2,23 -	2,64 -	2,78 -	3,10 -	3,60 -	-	-
	1,75	0,55 -	0,70 -	0,83 -	1,10 -	1,79 -	2,23 -	2,64 -	2,78 -	3,10 -	-	-	-	
	2,00	0,55 -	0,70 -	0,83 -	1,10 -	1,79 -	2,23 -	2,64 -	-	-	-	-	-	
	NR _k [kN]	0,40	0,25 -	0,36 -	0,41 -	0,50 -	0,60 ac	0,80 ac	1,00 ac	1,20 ac	1,32 ac	1,32 ac	1,32 ac	1,32 ac
		0,50	0,25 -	0,36 -	0,41 -	0,50 -	0,60 ac	0,80 ac	1,00 ac	1,20 ac	1,32 ac	1,32 ac	1,32 ac	1,32 ac
		0,55	0,25 -	0,36 -	0,41 -	0,50 -	0,60 ac	0,80 ac	1,00 ac	1,20 ac	1,40 ac	1,64 ac	1,64 ac	1,64 ac
		0,63	0,25 -	0,36 -	0,41 -	0,50 -	0,60 ac	0,80 ac	1,00 ac	1,20 ac	1,40 ac	1,70 ac	2,40 ac	2,40 ac
		0,75	0,25 -	0,36 -	0,41 -	0,50 -	0,60 -	0,80 -	1,00 -	1,20 -	1,40 -	1,70 ac	2,40 a	2,40 a
		0,88	0,25 -	0,36 -	0,41 -	0,50 -	0,60 -	0,80 -	1,00 -	1,20 -	1,40 -	1,70 -	2,40 a	2,40 a
		1,00	0,25 -	0,36 -	0,41 -	0,50 -	0,60 -	0,80 -	1,00 -	1,20 -	1,40 -	1,70 -	2,40 -	2,40 -
1,13		0,25 -	0,36 -	0,41 -	0,50 -	0,60 -	0,80 -	1,00 -	1,20 -	1,40 -	1,70 -	2,40 -	2,40 -	
1,25		0,25 -	0,36 -	0,41 -	0,50 -	0,60 -	0,80 -	1,00 -	1,20 -	1,40 -	1,70 -	2,40 -	2,40 -	
1,50		0,25 -	0,36 -	0,41 -	0,50 -	0,60 -	0,80 -	1,00 -	1,20 -	1,40 -	1,70 -	-	-	
1,75	0,25 -	0,36 -	0,41 -	0,50 -	0,60 -	0,80 -	1,00 -	1,20 -	1,40 -	-	-	-		
2,00	0,25 -	0,36 -	0,41 -	0,50 -	0,60 -	0,80 -	1,00 -	-	-	-	-	-		
NR _{k,II}		0,25 -	0,36 -	0,41 -	0,50 -	0,60 -	0,80 -	1,00 -	1,20 -	1,40 -	1,70 -	2,40 -	2,40 -	

Selbstbohrschraube	Anlage 37
ZEBRA Piasta Ø 4,2 x L, ZEBRA Piasta plus Ø 4,2 x L mit Sechskantkopf und Dichtscheibe ≥ Ø 16 mm	

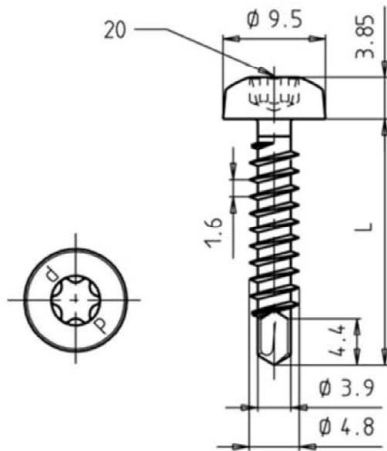

Materialien

Schraube: Nichtrostender Stahl A2, A4 oder A5 – EN ISO 3506
Scheibe: Keine

Bauteil I: S280GD bis S550GD - EN 10346

Bauteil II: S235 bis S355 - EN 10025-1
S280GD bis S550GD - EN 10346
HX300LAD bis HX460LAD - EN 10346

Bohrleistung $\Sigma(t_i) \leq 4.40$ mm

Holzunterkonstruktion

keine Leistung festgestellt

		Bauteil II																								
		t II [mm]																								
		0,40	0,50	0,55	0,63	0,75	0,88	1,00	1,25	1,50	2,00	3,00														
Bauteil I	$V_{R,k}$ [kN]	0,40	0,75	-	0,75	-	0,75	-	0,75	-	0,75	-	0,75	-	0,75	-	0,75	-	0,75	-	0,75	-	0,75	-		
		0,50	0,75	-	0,75	-	0,75	-	0,75	-	0,75	-	0,75	-	1,29	ac	1,29	ac	1,29	ac	1,29	ac	1,29	ac	1,29	ac
		0,55	0,75	-	0,75	-	0,93	-	0,93	-	0,93	-	0,93	-	1,29	ac	1,29	ac	1,29	ac	1,29	ac	1,29	ac	1,29	ac
		0,63	0,75	-	0,75	-	0,93	-	1,23	-	1,23	-	1,23	-	1,29	ac	1,29	ac	1,29	ac	1,29	ac	1,29	ac	1,29	ac
		0,75	0,75	-	0,75	-	0,93	-	1,23	-	1,68	-	1,68	-	1,68	-	1,68	-	1,68	-	1,68	-	1,68	-	1,68	a
		0,88	0,75	-	0,75	-	0,93	-	1,23	-	1,68	-	2,18	-	2,18	-	2,18	-	2,18	-	2,18	-	2,25	-	2,71	a
		1,00	0,75	-	0,75	-	0,93	-	1,23	-	1,68	-	2,18	-	2,63	-	2,63	-	2,63	-	2,63	-	3,09	-	4,01	-
		1,25	0,75	-	0,75	-	0,93	-	1,23	-	1,68	-	2,18	-	2,63	-	3,23	-	3,23	-	3,23	-	3,23	-	4,73	-
		1,50	0,75	-	0,75	-	0,93	-	1,23	-	1,68	-	2,18	-	2,63	-	3,23	-	3,82	-	3,82	-	3,82	-	5,44	-
		1,75	0,75	-	0,75	-	0,93	-	1,23	-	1,68	-	2,18	-	2,63	-	3,23	-	3,82	-	3,82	-	-	-	-	-
		2,00	0,75	-	0,75	-	0,93	-	1,23	-	1,68	-	2,18	-	2,63	-	3,23	-	3,82	-	3,82	-	-	-	-	-
		$N_{R,k}$ [kN]	0,40	0,31	-	0,37	-	0,37	-	0,37	-	0,55	-	0,76	-	0,95	-	1,24	-	1,24	-	1,24	-	1,24	-	1,24
0,50	0,31		-	0,37	-	0,37	-	0,37	-	0,55	-	0,76	-	0,95	-	1,24	-	1,24	-	1,24	-	1,24	-	1,24	-	
0,55	0,31		-	0,37	-	0,37	-	0,37	-	0,55	-	0,76	-	0,95	-	1,28 ^a	ac	1,28 ^b	ac	1,28 ^b	ac	1,28 ^b	ac	1,28 ^b	ac	
0,63	0,31		-	0,37	-	0,37	-	0,37	-	0,55	-	0,76	-	0,95	-	1,35	ac	1,43 ^b	ac	1,43 ^b	ac	1,43 ^b	ac	1,43 ^b	ac	
0,75	0,31		-	0,37	-	0,37	-	0,37	-	0,55	-	0,76	-	0,95	-	1,35	ac	1,89	ac	1,92	ac	1,92	ac	1,92	ac	
0,88	0,31		-	0,37	-	0,37	-	0,37	-	0,55	-	0,76	-	0,95	-	1,35	-	1,89	-	2,40	-	2,40	-	2,40	a	
1,00	0,31		-	0,37	-	0,37	-	0,37	-	0,55	-	0,76	-	0,95	-	1,35	-	1,89	-	2,70	-	2,70	-	2,70	a	
1,25	0,31		-	0,37	-	0,37	-	0,37	-	0,55	-	0,76	-	0,95	-	1,35	-	1,89	-	2,96	-	4,03	-	-	-	
1,50	0,31		-	0,37	-	0,37	-	0,37	-	0,55	-	0,76	-	0,95	-	1,35	-	1,89	-	2,96	-	4,03	-	-	-	
1,75	0,31		-	0,37	-	0,37	-	0,37	-	0,55	-	0,76	-	0,95	-	1,35	-	1,89	-	2,96	-	-	-	-	-	
2,00	0,31	-	0,37	-	0,37	-	0,37	-	0,55	-	0,76	-	0,95	-	1,35	-	1,89	-	2,96	-	-	-	-	-		
$N_{R,k,II}$		0,31	-	0,37	-	0,37	-	0,37	-	0,55	-	0,76	-	0,95	-	1,35	-	1,89	-	2,96	-	4,03	-	-	-	

Index a: Wenn eine Dichtscheibe $\geq \varnothing 12$ mm verwendet wird gilt N_{Rk} [kN] = 1,35 kN.
Index b: Wenn eine Dichtscheibe $\geq \varnothing 12$ mm verwendet wird gilt N_{Rk} [kN] = 1,52 kN.

Selbstbohrschraube

ZEBRA Piasta $\varnothing 4,8 \times L$, ZEBRA Piasta plus $\varnothing 4,8 \times L$
mit Linsenkopf und AW oder RW Antrieb

Anlage 38

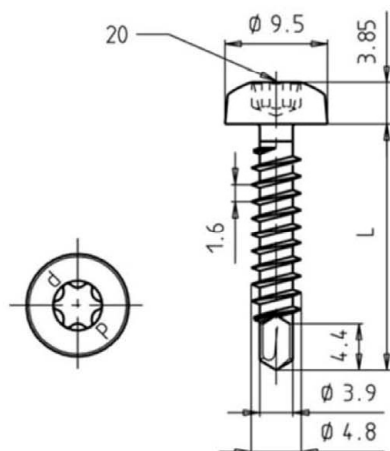

Materialien

Schraube: Nichtrostender Stahl A2, A4 oder A5 – EN ISO 3506
Scheibe: Keine

Bauteil I: Aluminium
mit $R_m \geq 165 \text{ N/mm}^2$ – EN 573
mit $R_m \geq 215 \text{ N/mm}^2$ – EN 573

Bauteil II: S235 bis S355 - EN 10025-1
S280GD bis S550GD - EN 10346
HX300LAD bis HX460LAD - EN 10346

Bohrleistung $\Sigma(t_i) \leq 4.20 \text{ mm}$

Holzunterkonstruktion

keine Leistung festgestellt

		Bauteil II, Stahlblech								
		t II [mm]								
		0,50	0,63	0,75	0,88	1,00	1,25	1,50	2,00	3,00
Bauteil I, t I [mm] Aluminium mit $R_m \geq 165 \text{ N/mm}^2$	$V_{R,k}$ [kN]	0,70	0,58 - 0,58	0,58 - 0,58	0,58 - 0,58	0,58 - 0,58	0,95 - 0,95	1,05 - 1,05	1,05 - 1,05	1,05 - 1,05
		0,80	0,77 - 0,77	0,77 - 0,77	0,77 - 0,77	0,84 - 0,84	1,06 - 1,06	1,21 - 1,21	1,41 - 1,41	1,41 - 1,41
		0,90	0,97 - 0,97	0,97 - 0,97	0,97 - 0,97	1,10 - 1,10	1,18 - 1,18	1,37 - 1,37	1,76 - 1,76	1,76 - 1,76
		1,00	0,97 - 0,97	0,97 - 0,97	0,97 - 0,97	1,10 - 1,10	1,18 - 1,18	1,29 - 1,29	1,50 - 1,50	1,92 - 2,13
		1,20	0,97 - 0,97	0,97 - 0,97	0,97 - 0,97	1,10 - 1,10	1,18 - 1,18	1,50 - 1,50	1,75 - 2,24	2,67 - 2,67
	$N_{R,k,II}$	0,32	0,36	0,55	0,76	0,95	1,35	2,89	2,96	4,58

		Bauteil II, Stahlblech								
		t II [mm]								
		0,50	0,63	0,75	0,88	1,00	1,25	1,50	2,00	3,00
Bauteil I, t I [mm] Aluminium mit $R_m \geq 215 \text{ N/mm}^2$	$V_{R,k}$ [kN]	0,70	0,76 - 0,76	0,76 - 0,76	0,76 - 0,76	0,76 - 0,76	1,24 - 1,24	1,37 - 1,37	1,37 - 1,37	1,37 - 1,37
		0,80	0,99 - 0,99	0,99 - 0,99	0,99 - 0,99	1,09 - 1,09	1,13 - 1,13	1,37 - 1,37	1,57 - 1,83	1,83 - 1,83
		0,90	1,23 - 1,23	1,23 - 1,23	1,23 - 1,23	1,42 - 1,42	1,50 - 1,50	1,50 - 1,76	2,29 - 2,29	2,29 - 2,29
		1,00	1,23 - 1,23	1,23 - 1,23	1,23 - 1,23	1,42 - 1,42	1,50 - 1,50	1,68 - 1,95	2,50 - 2,50	2,77 - 2,77
		1,20	1,23 - 1,23	1,23 - 1,23	1,23 - 1,23	1,42 - 1,42	1,50 - 1,50	1,96 - 2,27	2,92 - 2,92	3,74 - 3,74
	$N_{R,k,II}$	0,32	0,36	0,55	0,76	0,95	1,35	2,89	2,96	4,58

Selbstbohrschraube

ZEBRA Piasta $\text{Ø} 4,8 \times L$, ZEBRA Piasta plus $\text{Ø} 4,8 \times L$
mit Linsenkopf und AW oder RW Antrieb

Anlage 39

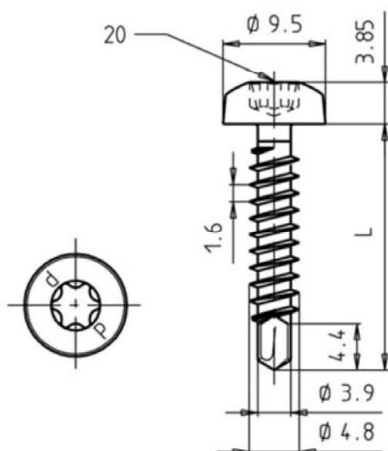

Materialien

Schraube: Nichtrostender Stahl A2, A4 oder A5 – EN ISO 3506
Scheibe: Keine

Bauteil I: Aluminium
mit $R_m \geq 165 \text{ N/mm}^2$ – EN 573
mit $R_m \geq 215 \text{ N/mm}^2$ – EN 573

Bauteil II: Aluminium
mit $R_m \geq 165 \text{ N/mm}^2$ – EN 573
mit $R_m \geq 215 \text{ N/mm}^2$ – EN 573

Bohrleistung $\Sigma(t_i) \leq 5.20 \text{ mm}$

Holzunterkonstruktion

keine Leistung festgestellt

		Bauteil II, Aluminium mit $R_m \geq 165 \text{ N/mm}^2$								
		t II [mm]								
		0,70	0,80	0,90	1,00	1,20	1,50	2,00	3,00	4,00
Bauteil I, t I [mm] Aluminium mit $R_m \geq 165 \text{ N/mm}^2$	$V_{R,k}$ [kN]	0,70	0,54 - 0,62	0,71	0,79	0,95	0,99	1,06	1,06	1,06
		0,80	0,54 - 0,73	0,91	0,98	1,12	1,22	1,40	1,40	1,40
		0,90	0,54 - 0,83	1,12	1,18	1,29	1,46	1,74	1,74	1,74
		1,00	0,54 - 0,83	1,12	1,24	1,36	1,55	1,87	1,87	1,87
		1,20	0,54 - 0,83	1,12	1,31	1,50	1,74	2,13	2,13	2,13
		$N_{R,k,II}$	0,16	0,25	0,35	0,42	0,56	0,73	1,07	2,16

		Bauteil II, Aluminium mit $R_m \geq 215 \text{ N/mm}^2$								
		t II [mm]								
		0,70	0,80	0,90	1,00	1,20	1,50	2,00	3,00	4,00
Bauteil I, t I [mm] Aluminium mit $R_m \geq 215 \text{ N/mm}^2$	$V_{R,k}$ [kN]	0,70	0,71	0,81	0,92	1,03	1,24	1,29	1,38	1,38
		0,80	0,71	0,95	1,19	1,28	1,46	1,60	1,82	1,82
		0,90	0,71	1,09	1,48	1,54	1,68	1,90	2,26	2,26
		1,00	0,71	1,09	1,46	1,62	1,77	2,02	2,43	2,43
		1,20	0,71	1,09	1,46	1,71	1,96	2,26	2,77	2,77
		$N_{R,k,II}$	0,21	0,33	0,45	0,54	0,73	0,93	1,40	2,81

Selbstbohrschraube

ZEBRA Piasta $\varnothing 4,8 \times L$, ZEBRA Piasta plus $\varnothing 4,8 \times L$
mit Linsenkopf und AW oder RW Antrieb

Anlage 40

	<p>Materialien</p> <p>Schraube: Nichtrostender Stahl A2, A4 oder A5 – EN ISO 3506 Scheibe: Keine</p> <p>Bauteil I: S280GD bis S550GD - EN 10346 Bauteil II: S235 bis S355 - EN 10025-1 S280GD bis S550GD - EN 10346 HX300LAD bis HX460LAD - EN 10346</p>
	<p>Bohrleistung $\Sigma(t) \leq 4.40$ mm</p>
	<p>Holzunterkonstruktion keine Leistung festgestellt</p>

		Bauteil II											
		t II [mm]											
		0,40	0,50	0,55	0,63	0,75	0,88	1,00	1,25	1,50	2,00	3,00	
Bauteil I	t I [mm]	0,40	0,75 -	0,75 -	0,75 -	0,75 -	0,75 -	0,75 -	0,75 -	0,75 -	0,75 -	0,75 -	0,75 -
		0,50	0,75 -	0,95 -	0,95 -	0,95 -	0,95 -	0,95 -	0,95 -	0,95 -	0,95 -	0,95 -	0,95 -
		0,55	0,75 -	0,95 -	1,04 -	1,04 -	1,04 -	1,04 -	1,04 -	1,04 -	1,04 -	1,04 -	1,04 -
		0,63	0,75 -	0,95 -	1,04 -	1,20 -	1,40 ac	1,50 ac	1,70 ac	2,00 ac	2,30 ac	2,40 ac	2,40 ac
		0,75	0,75 -	0,95 -	1,04 -	1,30 -	1,50 ac	1,70 ac	1,90 ac	2,20 ac	2,50 ac	3,00 ac	3,00 ac
		0,88	0,75 -	0,95 -	1,04 -	1,40 -	1,70 -	1,90 ac	2,10 ac	2,50 ac	2,80 ac	3,40 ac	3,40 ac
		1,00	0,75 -	0,95 -	1,04 -	1,40 -	1,80 -	2,00 -	2,30 ac	2,70 ac	3,10 ac	3,70 ac	2,10 ac
		1,25	0,75 -	0,95 -	1,04 -	1,50 -	1,90 -	2,30 -	2,70 -	3,30 -	3,70 ac	4,40 ac	4,80 a
		1,50	0,75 -	0,95 -	1,04 -	1,50 -	2,00 -	2,40 -	3,00 -	3,90 -	4,50 -	5,00 -	-
		1,75	0,75 -	0,95 -	1,04 -	1,50 -	2,00 -	2,40 -	3,00 -	3,90 -	4,50 -	5,00 -	-
2,00	0,75 -	0,95 -	1,04 -	1,50 -	2,00 -	2,40 -	3,00 -	3,90 -	4,50 -	5,00 -	-		
Bauteil I	N _{R,k} [kN]	0,40	0,28 -	0,32 -	0,34 -	0,36 -	0,55 -	0,76 -	0,95 -	1,08 -	1,08 -	1,08 -	1,08 -
		0,50	0,28 -	0,32 -	0,34 -	0,36 -	0,55 -	0,76 -	0,95 -	1,33 -	1,33 -	1,33 -	1,33 -
		0,55	0,28 -	0,32 -	0,34 -	0,36 -	0,55 -	0,76 -	0,95 -	1,35 -	1,63 -	1,63 -	1,63 -
		0,63	0,28 -	0,32 -	0,34 -	0,36 -	0,55 ac	0,76 ac	0,95 ac	1,35 ac	2,10 ac	2,10 ac	2,10 ac
		0,75	0,28 -	0,32 -	0,34 -	0,36 -	0,55 ac	0,76 ac	0,95 ac	1,35 ac	2,30 ac	2,30 ac	2,30 ac
		0,88	0,28 -	0,32 -	0,34 -	0,36 -	0,55 -	0,76 ac	0,95 ac	1,35 ac	2,50 ac	2,50 ac	2,50 ac
		1,00	0,28 -	0,32 -	0,34 -	0,36 -	0,55 -	0,76 -	0,95 ac	1,35 ac	2,50 ac	2,50 ac	2,50 ac
		1,25	0,28 -	0,32 -	0,34 -	0,36 -	0,55 -	0,76 -	0,95 -	1,35 -	2,50 ac	2,50 ac	2,50 a
		1,50	0,28 -	0,32 -	0,34 -	0,36 -	0,55 -	0,76 -	0,95 -	1,35 -	2,89 -	2,50 -	2,50 -
		1,75	0,28 -	0,32 -	0,34 -	0,36 -	0,55 -	0,76 -	0,95 -	1,35 -	2,89 -	2,50 -	-
2,00	0,28 -	0,32 -	0,34 -	0,36 -	0,55 -	0,76 -	0,95 -	1,35 -	2,89 -	2,50 -	-		
N _{R,k,II}		0,28 -	0,32 -	0,34 -	0,36 -	0,55 -	0,76 -	0,95 -	1,35 -	2,89 -	2,96 -	4,58 -	

Selbstbohrschraube	Anlage 41
ZEBRA Piasta Ø 4,8 x L, ZEBRA Piasta plus Ø 4,8 x L mit Sechskantkopf	

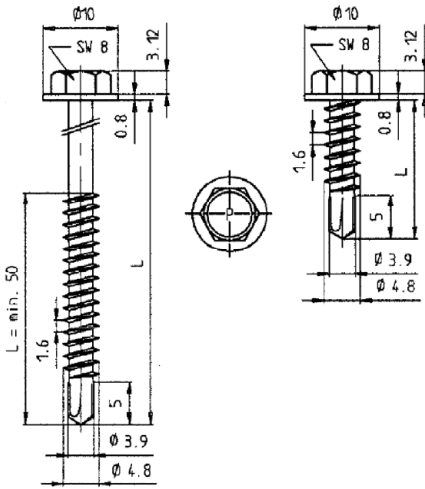

Materialien

Schraube: Nichtrostender Stahl A2, A4 oder A5 – EN ISO 3506
Scheibe: Keine

Bauteil I: Aluminium
mit $R_m \geq 165 \text{ N/mm}^2$ – EN 573
mit $R_m \geq 215 \text{ N/mm}^2$ – EN 573

Bauteil II: S235 bis S355 - EN 10025-1
S280GD bis S550GD - EN 10346
HX300LAD bis HX460LAD - EN 10346

Bohrleistung $\Sigma(t_i) \leq 3.90 \text{ mm}$

Holzunterkonstruktion

keine Leistung festgestellt

		Bauteil II, Stahlblech								
		t II [mm]								
		0,50	0,63	0,75	0,88	1,00	1,25	1,50	2,00	3,00
Bauteil I, t I [mm] Aluminium mit $R_m \geq 165 \text{ N/mm}^2$	$V_{R,k}$ [kN]	0,70	0,58 - 0,58	0,58 - 0,58	0,58 - 0,58	0,58 - 0,58	0,95 - 0,95	1,05 - 1,05	1,05 - 1,05	1,05 - 1,05
		0,80	0,77 - 0,77	0,77 - 0,77	0,77 - 0,77	0,84 - 0,84	1,06 - 1,06	1,21 - 1,21	1,41 - 1,41	1,41 - 1,41
		0,90	0,97 - 0,97	0,97 - 0,97	0,97 - 0,97	1,10 - 1,10	1,18 - 1,18	1,37 - 1,37	1,76 - 1,76	1,76 - 1,76
		1,00	0,97 - 0,97	0,97 - 0,97	0,97 - 0,97	1,10 - 1,10	1,18 - 1,18	1,29 - 1,29	1,50 - 1,50	1,92 - 2,13
		1,20	0,97 - 0,97	0,97 - 0,97	0,97 - 0,97	1,10 - 1,10	1,18 - 1,18	1,50 - 1,50	1,75 - 2,24	2,67 - 2,67
	$N_{R,k,II}$	0,32	0,36	0,55	0,76	0,95	1,35	2,89	2,96	4,58

		Bauteil II, Stahlblech								
		t II [mm]								
		0,50	0,63	0,75	0,88	1,00	1,25	1,50	2,00	3,00
Bauteil I, t I [mm] Aluminium mit $R_m \geq 215 \text{ N/mm}^2$	$V_{R,k}$ [kN]	0,70	0,76 - 0,76	0,76 - 0,76	0,76 - 0,76	0,76 - 0,76	1,24 - 1,24	1,37 - 1,37	1,37 - 1,37	1,37 - 1,37
		0,80	0,99 - 0,99	0,99 - 0,99	0,99 - 0,99	1,09 - 1,09	1,13 - 1,13	1,37 - 1,37	1,57 - 1,83	1,83 - 1,83
		0,90	1,23 - 1,23	1,23 - 1,23	1,23 - 1,23	1,42 - 1,42	1,50 - 1,50	1,50 - 1,76	2,29 - 2,29	2,29 - 2,29
		1,00	1,23 - 1,23	1,23 - 1,23	1,23 - 1,23	1,42 - 1,42	1,50 - 1,50	1,68 - 1,95	2,50 - 2,77	2,77 - 2,77
		1,20	1,23 - 1,23	1,23 - 1,23	1,23 - 1,23	1,42 - 1,42	1,50 - 1,50	1,96 - 2,27	2,92 - 3,74	3,74 - 3,74
	$N_{R,k,II}$	0,32	0,36	0,55	0,76	0,95	1,35	2,89	2,96	4,58

Selbstbohrschraube

ZEBRA Piasta Ø 4,8 x L, ZEBRA Piasta plus Ø 4,8 x L
mit Sechskantkopf

Anlage 42

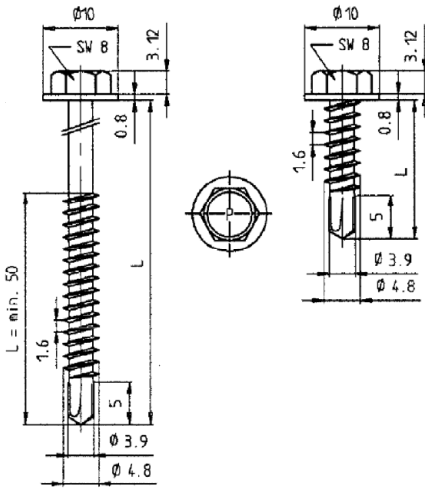

Materialien

Schraube: Nichtrostender Stahl A2, A4 oder A5 – EN ISO 3506
Scheibe: Keine

Bauteil I: Aluminium
mit $R_m \geq 165 \text{ N/mm}^2$ – EN 573
mit $R_m \geq 215 \text{ N/mm}^2$ – EN 573

Bauteil II: Aluminium
mit $R_m \geq 165 \text{ N/mm}^2$ – EN 573
mit $R_m \geq 215 \text{ N/mm}^2$ – EN 573

Bohrleistung $\Sigma(t_i) \leq 5.20 \text{ mm}$

Holzunterkonstruktion

keine Leistung festgestellt

		Bauteil II, Aluminium mit $R_m \geq 165 \text{ N/mm}^2$								
		t II [mm]								
		0,70	0,80	0,90	1,00	1,20	1,50	2,00	3,00	4,00
Bauteil I, t I [mm] Aluminium mit $R_m \geq 165 \text{ N/mm}^2$	$V_{R,k}$ [kN]	0,70	0,80	0,90	1,00	1,20	1,50	2,00	3,00	4,00
		0,54 - 0,62	0,71	0,79	0,95	0,99	1,06	1,06	1,06	1,06
		0,54 - 0,73	0,91	0,98	1,12	1,22	1,40	1,40	1,40	1,40
		0,54 - 0,83	1,12	1,18	1,29	1,46	1,74	1,74	1,74	1,74
		0,54 - 0,83	1,12	1,24	1,36	1,55	1,87	1,87	1,87	1,87
	$N_{R,k,II}$	0,16	0,25	0,35	0,42	0,56	0,73	1,07	2,16	3,31

		Bauteil II, Aluminium mit $R_m \geq 215 \text{ N/mm}^2$								
		t II [mm]								
		0,70	0,80	0,90	1,00	1,20	1,50	2,00	3,00	4,00
Bauteil I, t I [mm] Aluminium mit $R_m \geq 215 \text{ N/mm}^2$	$V_{R,k}$ [kN]	0,70	0,80	0,90	1,00	1,20	1,50	2,00	3,00	4,00
		0,71 - 0,81	0,92	1,03	1,24	1,29	1,38	1,38	1,38	1,38
		0,71 - 0,95	1,19	1,28	1,46	1,60	1,82	1,82	1,82	1,82
		0,71 - 1,09	1,48	1,54	1,68	1,90	2,26	2,26	2,26	2,26
		0,71 - 1,09	1,46	1,62	1,77	2,02	2,43	2,43	2,43	2,43
	$N_{R,k,II}$	0,21	0,33	0,45	0,54	0,73	0,93	1,40	2,81	4,31

Selbstbohrschraube

ZEBRA Piasta Ø 4,8 x L, ZEBRA Piasta plus Ø 4,8 x L
mit Sechskantkopf

Anlage 43

	<p>Materialien</p> <p>Schraube: Nichtrostender Stahl A2, A4 oder A5 – EN ISO 3506 Scheibe: Nichtrostender Stahl A2, A4 oder A5 – EN ISO 3506 mit vulkanisiertem EPDM</p> <p>Bauteil I: S280GD bis S550GD - EN 10346 Bauteil II: S235 bis S355 - EN 10025-1 S280GD bis S550GD - EN 10346 HX300LAD bis HX460LAD - EN 10346</p>
	<p>Bohrleistung $\Sigma(t) \leq 4.40$ mm</p>
	<p>Holzunterkonstruktion keine Leistung festgestellt</p>

		Bauteil II											
		t II [mm]											
		0,40	0,50	0,55	0,63	0,75	0,88	1,00	1,25	1,50	2,00	3,00	
Bauteil I	V _{R,k} [kN]	0,40	0,54 ac	0,54 ac	0,54 ac	0,54 ac	0,54 ac	0,54 ac	1,52 ac	1,52 ac	1,52 ac	1,52 ac	1,52 ac
		0,50	0,54 -	0,75 ac	0,75 ac	0,75 ac	0,75 ac	0,75 ac	1,52 ac	1,52 ac	1,52 ac	1,52 ac	1,52 ac
		0,55	0,54 -	0,75 -	0,85 ac	0,85 ac	0,85 ac	0,85 ac	1,52 ac	1,52 ac	1,52 ac	1,52 ac	1,52 ac
		0,63	0,54 -	0,75 -	0,85 -	1,00 -	1,20 ac	1,40 ac	1,60 ac	2,00 ac	2,40 ac	2,40 ac	2,40 ac
		0,75	0,54 -	0,75 -	0,85 -	1,00 -	1,30 ac	1,60 ac	1,80 ac	2,20 ac	2,50 ac	2,60 ac	2,70 ac
		0,88	0,54 -	0,75 -	0,85 -	1,10 -	1,40 -	1,70 -	2,00 -	2,50 ac	2,70 ac	2,90 ac	3,10 ac
		1,00	0,54 -	0,75 -	0,85 -	1,10 -	1,50 -	1,80 -	2,20 -	2,70 -	2,90 ac	3,00 ac	3,40 ac
		1,13	0,54 -	0,75 -	0,85 -	1,10 -	1,50 -	1,90 -	2,30 -	2,80 -	3,00 ac	3,20 ac	3,80 a
		1,25	0,54 -	0,75 -	0,85 -	1,20 -	1,50 -	1,90 -	2,30 -	2,90 -	3,10 a	3,50 a	4,20 a
		1,50	0,54 -	0,75 -	0,85 -	1,20 -	1,60 -	2,00 -	2,30 -	3,20 -	3,40	4,00 -	- -
	1,75	0,54 -	0,75 -	0,85 -	1,20 -	1,60 -	2,00 -	2,30 -	3,20 -	3,40	4,00 -	- -	
	2,00	0,54 -	0,75 -	0,85 -	1,20 -	1,60 -	2,00 -	2,30 -	3,20 -	3,40	4,00 -	- -	
	N _{R,k} [kN]	0,40	0,28 -	0,32 -	0,34 -	0,40 -	0,50 ac	0,70 ac	0,80 ac	1,20 ac	1,52 ac	1,52 ac	1,52 ac
		0,50	0,28 -	0,32 -	0,34 -	0,40 -	0,50 ac	0,70 ac	0,80 ac	1,20 ac	1,57 ac	1,57 ac	1,57 ac
		0,55	0,28 -	0,32 -	0,34 -	0,40 -	0,50 ac	0,70 ac	0,80 ac	1,20 ac	1,60 ac	1,98 ac	1,98 ac
		0,63	0,28 -	0,32 -	0,34 -	0,40 -	0,50 ac	0,70 ac	0,80 ac	1,20 ac	1,60 ac	2,90 ac	2,90 ac
		0,75	0,28 -	0,32 -	0,34 -	0,40 -	0,50 ac	0,70 ac	0,80 ac	1,20 ac	1,60 ac	2,50 ac	3,40 ac
		0,88	0,28 -	0,32 -	0,34 -	0,40 -	0,50 -	0,70 -	0,80 -	1,20 ac	1,60 ac	2,50 ac	4,00 ac
		1,00	0,28 -	0,32 -	0,34 -	0,40 -	0,50 -	0,70 -	0,80 -	1,20 -	1,60 ac	2,50 ac	4,60 ac
		1,13	0,28 -	0,32 -	0,34 -	0,40 -	0,50 -	0,70 -	0,80 -	1,20 -	1,60 ac	2,50 ac	4,60 a
1,25		0,28 -	0,32 -	0,34 -	0,40 -	0,50 -	0,70 -	0,80 -	1,20 -	1,60 a	2,50 a	4,60 a	
1,50		0,28 -	0,32 -	0,34 -	0,40 -	0,50 -	0,70 -	0,80 -	1,20 -	1,60 -	2,50 -	- -	
1,75	0,28 -	0,32 -	0,34 -	0,40 -	0,50 -	0,70 -	0,80 -	1,20 -	1,60 -	2,50 -	- -		
2,00	0,28 -	0,32 -	0,34 -	0,40 -	0,50 -	0,70 -	0,80 -	1,20 -	1,60 -	2,50 -	- -		
N _{R,k,II}		0,28 -	0,32 -	0,34 -	0,40 -	0,50 -	0,70 -	0,80 -	1,20 -	1,60 -	2,50 -	4,60 -	

Selbstbohrschraube	Anlage 44
ZEBRA Piasta Ø 4,8 x L, ZEBRA Piasta plus Ø 4,8 x L mit Sechskantkopf und Dichtscheibe ≥ Ø 16 mm	

	<p><u>Materialien</u></p> <p>Schraube: Nichtrostender Stahl A2, A4 oder A5 – EN ISO 3506 Scheibe: Nichtrostender Stahl A2, A4 oder A5 – EN ISO 3506 mit vulkanisiertem EPDM</p> <p>Bauteil I: S280GD bis S320GD - EN 10346 Bauteil II: S235 – EN 10025-1 S280GD bis S320GD - EN 10346</p>
	<p><u>Bohrleistung</u> $\Sigma(t_i) \leq 3.00$ mm</p>
	<p><u>Holzunterkonstruktion</u> keine Leistung festgestellt</p>

		Bauteil II																
		t II [mm]																
		0,40	0,50	0,55	0,63	0,75	0,88	1,00	1,13	1,25	1,50							
Bauteil I t I [mm]	$V_{R,k}$ [kN]	0,40	0,55	-	0,55	-	0,55	-	0,55	-	0,55	-	0,55	-	0,55	-		
		0,50	0,55	-	0,83	-	0,83	-	0,83	-	0,83	-	0,83	-	0,83	-		
		0,55	0,55	-	0,83	-	0,97	-	0,97	-	0,97	-	0,97	-	0,97	-		
		0,63	0,55	-	0,83	-	0,97	-	1,40	-	1,60	-	1,70	ac	1,80	ac		
		0,75	0,55	-	0,83	-	0,97	-	1,40	-	1,70	-	1,90	-	2,10	ac		
		0,88	0,55	-	0,83	-	0,97	-	1,50	-	1,80	-	2,10	-	2,40	-		
		1,00	0,55	-	0,83	-	0,97	-	1,50	-	2,00	-	2,30	-	2,70	-		
		1,13	0,55	-	0,83	-	0,97	-	1,50	-	2,00	-	2,40	-	2,80	-		
		1,25	0,55	-	0,83	-	0,97	-	1,60	-	2,10	-	2,50	-	3,10	-		
		1,50	0,55	-	0,83	-	0,97	-	1,60	-	2,20	-	2,50	-	3,20	-		
		1,75	0,55	-	0,83	-	0,97	-	1,60	-	2,20	-	2,50	-	3,20	-		
		2,00	0,55	-	0,83	-	0,97	-	1,60	-	2,20	-	2,50	-	3,20	-		
			$N_{R,k}$ [kN]	0,40	0,28	-	0,32	-	0,34	-	0,60	-	0,80	-	1,00	-	1,20	-
				0,50	0,28	-	0,32	-	0,34	-	0,60	-	0,80	-	1,00	-	1,20	-
0,55	0,28			-	0,32	-	0,34	-	0,60	-	0,80	-	1,00	-	1,20	-		
0,63	0,28			-	0,32	-	0,34	-	0,60	-	0,80	-	1,00	ac	1,20	ac		
0,75	0,28			-	0,32	-	0,34	-	0,60	-	0,80	-	1,00	-	1,20	ac		
0,88	0,28			-	0,32	-	0,34	-	0,60	-	0,80	-	1,00	-	1,20	-		
1,00	0,28			-	0,32	-	0,34	-	0,60	-	0,80	-	1,00	-	1,20	-		
1,13	0,28			-	0,32	-	0,34	-	0,60	-	0,80	-	1,00	-	1,20	-		
1,25	0,28			-	0,32	-	0,34	-	0,60	-	0,80	-	1,00	-	1,20	-		
1,50	0,28			-	0,32	-	0,34	-	0,60	-	0,80	-	1,00	-	1,20	-		
$N_{R,k,II}$	0,28	-	0,32	-	0,34	-	0,60	-	0,80	-	1,00	-	1,20	-	1,50	-		

Selbstbohrschraube

ZEBRA Piasta ϕ 4,8 r x L, ZEBRA Piasta plus ϕ 4,8 r x L
mit Sechskantkopf und Dichtscheibe $\geq \phi$ 16 mm

Anlage 45

	<p><u>Materialien</u></p> <p>Schraube: Nichtrostender Stahl A2, A4 oder A5 – EN ISO 3506 Scheibe: Nichtrostender Stahl A2, A4 oder A5 – EN ISO 3506 mit vulkanisiertem EPDM</p> <p>Bauteil I: S280GD bis S320GD - EN 10346 Bauteil II: S235 – EN 10025-1 S280GD bis S320GD - EN 10346</p>
	<p><u>Bohrleistung</u> $\Sigma(t) \leq 2.75$ mm</p>
	<p><u>Holzunterkonstruktion</u> keine Leistung festgestellt</p>

		Bauteil II												
		t II [mm]												
		0,40	0,50	0,55	0,63	0,75	0,88	1,00	1,13	1,25	1,50	2,00		
Bauteil I	V _{R,k} [kN]	0,40	0,55 -	0,55 -	0,55 -	0,55 -	0,55 -	0,55 -	0,55 -	0,55 -	0,55 -	0,55 -	0,55 -	0,55 -
		0,50	0,55 -	0,83 -	0,83 -	0,83 -	0,83 -	0,83 -	0,83 -	0,83 -	0,83 -	0,83 -	0,83 -	0,83 -
		0,55	0,55 -	0,83 -	0,97 -	0,97 -	0,97 -	0,97 -	0,97 -	0,97 -	0,97 -	0,97 -	0,97 -	0,97 -
		0,63	0,55 -	0,83 -	0,97 -	1,20 -	1,50 -	1,60 -	1,60 ac	1,60 ac	1,60 ac	1,60 ac	1,60 ac	1,60 ac
		0,75	0,55 -	0,83 -	0,97 -	1,20 -	1,80 -	1,90 -	2,00 -	2,00 -	2,10 -	2,30 ac	2,30 ac	2,30 ac
		0,88	0,55 -	0,83 -	0,97 -	1,40 -	1,80 -	2,20 -	2,50 -	2,50 -	2,60 -	2,70 -	-	-
		1,00	0,55 -	0,83 -	0,97 -	1,60 -	1,80 -	2,40 -	2,90 -	2,90 -	3,00 -	3,10 -	-	-
		1,13	0,55 -	0,83 -	0,97 -	1,70 -	1,80 -	2,40 -	2,90 -	2,90 -	3,30 -	3,40 -	-	-
		1,25	0,55 -	0,83 -	0,97 -	1,80 -	1,80 -	2,40 -	3,10 -	3,10 -	3,60 -	3,60 -	-	-
		1,50	0,55 -	0,83 -	0,97 -	1,80 -	1,80 -	2,70 -	3,50 -	3,50 -	3,60 -	-	-	-
	1,75	0,55 -	0,83 -	0,97 -	1,80 -	1,80 -	2,70 -	3,50 -	-	-	-	-	-	
	2,00	0,55 -	0,83 -	0,97 -	1,80 -	1,80 -	-	-	-	-	-	-	-	
	N _{R,k} [kN]	0,40	0,38 -	0,50 -	0,58 -	0,70 -	1,00 -	1,10 -	1,33 -	1,33 -	1,33 -	1,33 -	1,33 -	1,33 -
		0,50	0,38 -	0,50 -	0,58 -	0,70 -	1,00 -	1,10 -	1,40 -	1,47 -	1,47 -	1,47 -	1,47 -	1,47 -
		0,55	0,38 -	0,50 -	0,58 -	0,70 -	1,00 -	1,10 -	1,40 -	1,75 -	1,75 -	1,75 -	1,75 -	1,75 -
		0,63	0,38 -	0,50 -	0,58 -	0,70 -	1,00 -	1,10 -	1,40 ac	1,60 ac	1,70 ac	2,20 ac	2,20 ac	2,20 ac
		0,75	0,38 -	0,50 -	0,58 -	0,70 -	1,00 -	1,10 -	1,40 -	1,60 -	1,70 -	2,70 ac	2,70 ac	2,70 ac
		0,88	0,38 -	0,50 -	0,58 -	0,70 -	1,00 -	1,10 -	1,40 -	1,60 -	1,70 -	2,70 -	-	-
		1,00	0,38 -	0,50 -	0,58 -	0,70 -	1,00 -	1,10 -	1,40 -	1,60 -	1,70 -	2,70 -	-	-
		1,13	0,38 -	0,50 -	0,58 -	0,70 -	1,00 -	1,10 -	1,40 -	1,60 -	1,70 -	2,70 -	-	-
1,25		0,38 -	0,50 -	0,58 -	0,70 -	1,00 -	1,10 -	1,40 -	1,60 -	1,70 -	2,70 -	-	-	
1,50		0,38 -	0,50 -	0,58 -	0,70 -	1,00 -	1,10 -	1,40 -	1,60 -	1,70 -	-	-	-	
1,75	0,38 -	0,50 -	0,58 -	0,70 -	1,00 -	1,10 -	1,40 -	-	-	-	-	-		
2,00	0,38 -	0,50 -	0,58 -	0,70 -	1,00 -	-	-	-	-	-	-	-		
N _{R,k,II}		0,38 -	0,50 -	0,58 -	0,70 -	1,00 -	1,10 -	1,40 -	1,60 -	1,70 -	2,70 -	2,70 -	2,70 -	

Selbstbohrschraube	Anlage 46
ZEBRA Piasta H Ø 4,8 x L, ZEBRA Piasta plus H Ø 4,8 x L mit Sechskantkopf, Hinterschnitt und Dichtscheibe ≥ Ø 14 mm	

	<p><u>Materialien</u></p> <p>Schraube: Nichtrostender Stahl A2, A4 oder A5 – EN ISO 3506 Scheibe: Nichtrostender Stahl A2, A4 oder A5 – EN ISO 3506 mit vulkanisiertem EPDM</p> <p>Bauteil I: Aluminium mit $R_m \geq 165 \text{ N/mm}^2$ – EN 573 mit $R_m \geq 215 \text{ N/mm}^2$ – EN 573</p> <p>Bauteil II: S235 bis S355 – EN 10025-1 S280GD bis S320GD - EN 10346</p>
	<p><u>Bohrleistung</u> $\Sigma(t_i) \leq 3.00 \text{ mm}$</p>
	<p><u>Holzunterkonstruktion</u> keine Leistung festgestellt</p>

		Bauteil II, Stahlblech									
		t II [mm]									
		0,40	0,50	0,63	0,75	0,88	1,00	1,25	1,50	2,00	
Bauteil I, t I [mm] Aluminium mit $R_m \geq 165 \text{ N/mm}^2$	$V_{R,k}$ [kN]	0,50	0,37 - 0,45	0,46 - 0,59	0,48 - 0,61	0,50 - 0,62	0,51 ac - 0,63 ac	0,51 ac - 0,63 ac	0,51 ac - 0,63 ac	0,51 a - 0,63 a	
		0,60	0,37 - 0,52	0,59 - 0,68	0,61 - 0,73	0,62 - 0,75	0,63 ac - 0,76 ac	0,63 ac - 0,80 ac	0,63 ac - 0,80 a	0,63 a - 0,80 a	
		0,70	0,37 - 0,59	0,68 - 0,75	0,73 - 0,83	0,75 - 0,87	0,76 ac - 0,88 a	0,80 ac - 0,96 a	0,80 a - 0,96 a	0,80 a - 0,96 a	
		0,80	0,37 - 0,67	0,75 - 0,89	0,83 - 0,97	0,87 - 1,06	0,88 a - 1,13 -	0,96 a - 1,16 a	0,96 a - 1,17 a	- -	
		1,00	0,37 - 0,81	0,89 - 0,97	0,97 - 1,06	1,06 - 1,13	1,13 - 1,16 a	1,16 a - 1,17 a	- -	- -	
		1,20	0,37 - 0,81	0,89 - 0,97	0,97 - 1,06	1,06 - 1,13	1,13 - 1,16 a	1,17 a -	- -	- -	
		1,50	0,37 - 0,81	0,89 - 0,97	0,97 - 1,06	1,06 - 1,13	1,13 -	1,16 a -	- -	- -	
		2,00	0,37 - 0,81	0,89 - 0,97	0,97 - 1,06	1,06 - 1,13	1,13 -	- -	- -	- -	
	$N_{R,k,II}$	0,38	0,50	0,70	1,00	1,10	1,40	1,70	2,70	2,70	

		Bauteil II, Stahlblech									
		t II [mm]									
		0,40	0,50	0,63	0,75	0,88	1,00	1,25	1,50	2,00	
Bauteil I, t I [mm] Aluminium mit $R_m \geq 215 \text{ N/mm}^2$	$V_{R,k}$ [kN]	0,50	0,48 - 0,58	0,60 - 0,77	0,63 - 0,79	0,65 - 0,81	0,66 ac - 0,82 ac	0,66 ac - 0,82 ac	0,66 ac - 0,82 ac	0,66 a - 0,82 a	
		0,60	0,48 - 0,63	0,77 - 0,88	0,79 - 0,95	0,81 - 0,98	0,82 ac - 0,99 ac	0,82 ac - 1,04 ac	0,82 ac - 1,04 a	0,82 a - 1,04 a	
		0,70	0,48 - 0,67	0,88 - 0,95	0,95 - 1,00	0,98 - 1,13	0,99 ac - 1,15 a	1,04 ac - 1,25 a	1,04 a - 1,25 a	1,04 a - 1,25 a	
		0,80	0,48 - 0,72	0,91 - 0,98	1,00 - 1,14	1,13 - 1,31	1,15 a - 1,47 -	1,25 a - 1,51 a	1,25 a - 1,53 a	- -	
		1,00	0,48 - 0,76	0,95 - 0,98	1,10 - 1,14	1,31 - 1,47	1,47 - 1,51 a	1,51 a - 1,53 a	- -	- -	
		1,20	0,48 - 0,81	0,98 - 0,98	1,14 - 1,14	1,31 - 1,47	1,47 - 1,51 a	1,53 a -	- -	- -	
		1,50	0,48 - 0,81	0,98 - 0,98	1,14 - 1,14	1,31 - 1,47	1,47 -	1,51 a -	- -	- -	
		2,00	0,48 - 0,81	0,98 - 0,98	1,14 - 1,14	1,31 - 1,47	1,47 -	- -	- -	- -	
	$N_{R,k,II}$	0,38	0,50	0,70	1,00	1,10	1,40	1,70	2,70	2,70	

Selbstbohrschraube	Anlage 47
ZEBRA Piasta H Ø 4,8 x L, ZEBRA Piasta plus H Ø 4,8 x L mit Sechskantkopf, Hinterschnitt und Dichtscheibe $\geq \text{Ø } 14 \text{ mm}$	

	<p><u>Materialien</u></p> <p>Schraube: Nichtrostender Stahl A2, A4 oder A5 – EN ISO 3506 Scheibe: Nichtrostender Stahl A2, A4 oder A5 – EN ISO 3506 mit vulkanisiertem EPDM</p> <p>Bauteil I: Aluminium mit $R_m \geq 165 \text{ N/mm}^2$ – EN 573 mit $R_m \geq 215 \text{ N/mm}^2$ – EN 573</p> <p>Bauteil II: Aluminium mit $R_m \geq 165 \text{ N/mm}^2$ – EN 573 mit $R_m \geq 215 \text{ N/mm}^2$ – EN 573</p>
	<p><u>Bohrleistung</u> $\Sigma(t_i) \leq 3.20 \text{ mm}$</p>
	<p><u>Holzunterkonstruktion</u> keine Leistung festgestellt</p>

		Bauteil II, Aluminium mit $R_m \geq 165 \text{ N/mm}^2$										
		t II [mm]										
		0,50	0,60	0,70	0,80	0,90	1,00	1,20	1,50	2,00		
Bauteil I, t I [mm] Aluminium mit $R_m \geq 165 \text{ N/mm}^2$	$V_{F,k}$ [kN]	0,50	0,34 - 0,37	0,41 - 0,44	0,48 - 0,52	ac	0,51	ac	0,51	ac	0,51	ac
		0,60	0,35 - 0,50	0,54 - 0,56	0,60 - 0,63	ac	0,63	ac	0,63	ac	0,63	ac
		0,70	0,37 - 0,52	0,66 - 0,69	0,73 - 0,76	ac	0,80	ac	0,60	ac	0,80	a
		0,80	0,38 - 0,52	0,67 - 0,81	0,85 - 0,88	ac	0,96	ac	0,96	ac	0,96	a
		0,90	0,40 - 0,54	0,67 - 0,83	0,97 - 1,01	ac	1,06	ac	1,06	a	1,06	a
		1,00	0,41 - 0,55	0,70 - 0,84	0,99 - 1,13	ac	1,15	ac	1,17	a	1,33	a
		1,20	0,41 - 0,55	0,70 - 0,84	0,99 - 1,13	a	1,15	a	1,17	a	1,60	a
		1,50	0,41 - 0,55	0,70 - 0,84	0,99 - 1,13	a	1,15	a	1,17	a	-	-
		2,00	0,41 - 0,55	0,70 - 0,84	0,99 - 1,13	a	1,15	a	-	-	-	-
	$N_{R,k,II}$	0,17	0,25	0,33	0,41	0,46	0,50	0,83	0,99	1,30		

		Bauteil II, Aluminium mit $R_m \geq 215 \text{ N/mm}^2$										
		t II [mm]										
		0,50	0,60	0,70	0,80	0,90	1,00	1,20	1,50	2,00		
Bauteil I, t I [mm] Aluminium mit $R_m \geq 215 \text{ N/mm}^2$	$V_{F,k}$ [kN]	0,50	0,44 - 0,48	0,53 - 0,57	0,63 - 0,67	ac	0,67	ac	0,67	ac	0,67	ac
		0,60	0,46 - 0,65	0,70 - 0,73	0,78 - 0,82	ac	0,82	ac	0,82	ac	0,82	ac
		0,70	0,48 - 0,68	0,86 - 0,90	0,95 - 0,99	ac	1,04	ac	1,04	ac	1,04	a
		0,80	0,50 - 0,68	0,87 - 1,06	1,11 - 1,15	ac	1,25	ac	1,25	ac	1,25	a
		0,90	0,52 - 0,70	0,87 - 1,08	1,26 - 1,32	ac	1,38	ac	1,38	a	1,38	a
		1,00	0,54 - 0,72	0,91 - 1,09	1,29 - 1,47	ac	1,50	ac	1,53	a	1,73	a
		1,20	0,54 - 0,72	0,91 - 1,09	1,29 - 1,47	a	1,50	a	1,53	a	2,08	a
		1,50	0,54 - 0,72	0,91 - 1,09	1,29 - 1,47	a	1,50	a	1,53	a	-	-
		2,00	0,54 - 0,72	0,91 - 1,09	1,29 - 1,47	a	1,50	a	-	-	-	-
	$N_{R,k,II}$	0,21	0,29	0,38	0,46	0,55	0,64	1,03	1,12	1,63		

Selbstbohrschraube	Anlage 48
ZEBRA Piasta H \varnothing 4,8 x L, ZEBRA Piasta plus H \varnothing 4,8 x L mit Sechskantkopf, Hinterschnitt und Dichtscheibe $\geq \varnothing$ 14 mm	

	Materialien Schraube: Nichtrostender Stahl A2, A4 oder A5 – EN ISO 3506 Scheibe: Keine Bauteil I: S280GD bis S550GD - EN 10346 Bauteil II: S235 bis S355 - EN 10025-1 S280GD bis S550GD - EN 10346 HX300LAD bis HX460LAD - EN 10346
	Bohrleistung $\Sigma(t_i) \leq 5.25 \text{ mm}$
	Holzunterkonstruktion keine Leistung festgestellt

		Bauteil II								
		t II [mm]								
		0,63	0,75	0,88	1,00	1,13	1,25	1,50	2,00	
Bauteil I	t I [mm]	0,63	1,40 - 1,50	ac 1,50	ac 1,50	ac 1,50	ac 1,50	ac 1,70	ac 1,90	ac 2,40
		0,75	1,40 - 1,60	ac 1,70	ac 1,80	ac 1,90	ac 2,10	ac 2,50	ac 2,80	ac 3,30
		0,88	1,40 - 1,70	- 1,90	ac 2,10	ac 2,30	ac 2,50	ac 2,70	ac 3,00	ac 3,60
		1,00	1,40 - 1,80	- 2,00	- 2,20	- 2,50	- 2,70	ac 3,00	ac 3,60	ac 4,40
		1,13	1,50 - 1,80	- 2,10	- 2,30	- 2,60	- 2,90	- 3,40	- 4,00	-
		1,25	1,50 - 1,90	- 2,20	- 2,50	- 2,80	- 3,10	- 3,60	- 4,40	-
		1,50	1,60 - 2,00	- 2,40	- 2,70	- 3,10	- 3,50	- 4,30	- 5,10	-
		1,75	1,60 - 2,00	- 2,40	- 2,70	- 3,10	- 3,50	- 4,30	- 5,10	-
		2,00	1,60 - 2,00	- 2,40	- 2,70	- 3,10	- 3,50	- 4,30	- 5,10	-
		N _{R,k} [kN]	0,63	0,40 - 0,60	- 0,70	- 0,90	- 1,00	- 1,20	- 1,60	- 1,90
0,75	0,40 - 0,60		- 0,70	- 0,90	- 1,00	- 1,20	- 1,60	- 2,30	-	
0,88	0,40 - 0,60		- 0,70	- 0,90	- 1,00	- 1,20	- 1,60	- 2,40	-	
1,00	0,40 - 0,60		- 0,70	- 0,90	- 1,00	- 1,20	- 1,60	- 2,40	-	
1,13	0,40 - 0,60		- 0,70	- 0,90	- 1,00	- 1,20	- 1,60	- 2,40	-	
1,25	0,40 - 0,60		- 0,70	- 0,90	- 1,00	- 1,20	- 1,60	- 2,40	-	
1,50	0,40 - 0,60		- 0,70	- 0,90	- 1,00	- 1,20	- 1,60	- 2,40	-	
1,75	0,40 - 0,60		- 0,70	- 0,90	- 1,00	- 1,20	- 1,60	- 2,40	-	
2,00	0,40 - 0,60		- 0,70	- 0,90	- 1,00	- 1,20	- 1,60	- 2,40	-	
N _{R,k,II}	0,40 - 0,60		- 0,70	- 0,90	- 1,00	- 1,20	- 1,60	- 2,40	-	

Selbstbohrschraube	Anlage 49
ZEBRA Piasta Ø 5,5 x L, ZEBRA Piasta plus Ø 5,5 x L mit Sechskantkopf	

	<p>Materialien</p> <p>Schraube: Nichtrostender Stahl A2, A4 oder A5 – EN ISO 3506 Scheibe: Keine</p> <p>Bauteil I: S280GD bis S550GD - EN 10346 Bauteil II: S235 bis S355 - EN 10025-1 S280GD bis S550GD - EN 10346 HX300LAD bis HX460LAD - EN 10346</p>
	<p>Bohrleistung $\Sigma(t_i) \leq 5.25$ mm</p>
	<p>Holzunterkonstruktion keine Leistung festgestellt</p>

		Bauteil II			
		t II [mm]			
		2,50	3,00	4,00	
Bauteil I	$V_{R,k}$ [kN]	0,63	2,40 ac	2,40 -	2,40 -
		0,75	2,85 ac	2,90 -	2,90 -
		0,88	3,35 ac	3,40 -	3,50 -
		1,00	3,75 ac	3,90 -	4,20 -
		1,13	4,30 -	4,80 -	5,20 -
		1,25	4,90 -	5,40 -	6,00 -
		1,50	5,70 -	6,30 -	- -
		1,75	5,70 -	6,30 -	- -
		2,00	5,70 -	6,30 -	- -
		Bauteil I	$N_{R,k}$ [kN]	0,63	1,90 ac
0,75	2,30 ac			2,30 ac	2,30 ac
0,88	2,90 ac			2,90 ac	2,90 a
1,00	3,25 ac			3,30 ac	3,30 a
1,13	3,25 -			4,00 a	4,00 a
1,25	3,25 -			4,30 -	4,30 a
1,50	3,25 -			4,30 -	- -
1,75	3,25 -			4,30 -	- -
2,00	3,25 -			4,30 -	- -
$N_{R,k,II}$				3,25 -	4,30 -

Selbstbohrschraube	Anlage 50
ZEBRA Piasta Ø 5,5 x L, ZEBRA Piasta plus Ø 5,5 x L mit Sechskantkopf	

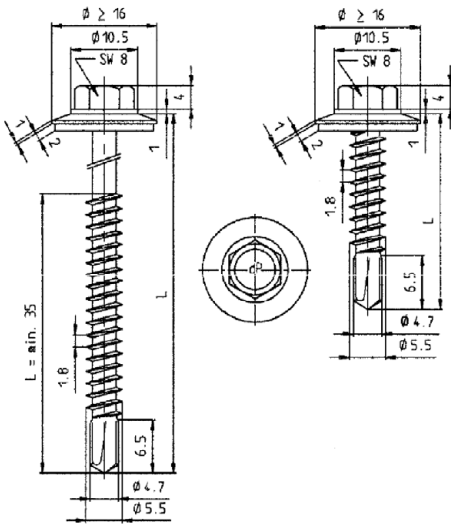

Materialien

Schraube: Nichtrostender Stahl A2, A4 oder A5 – EN ISO 3506
Scheibe: Nichtrostender Stahl A2, A4 oder A5 – EN ISO 3506 mit vulkanisiertem EPDM

Bauteil I: S280GD bis S550GD - EN 10346

Bauteil II: S235 bis S355 - EN 10025-1
S280GD bis S550GD - EN 10346
HX300LAD bis HX460LAD - EN 10346

Bohrleistung $\Sigma(t_i) \leq 5.25$ mm

Holzunterkonstruktion

keine Leistung festgestellt

		Bauteil II								
		t II [mm]								
		0,63	0,75	0,88	1,00	1,13	1,25	1,50	2,00	
Bauteil I t I [mm]	$V_{R,k}$ [kN]	0,40	0,66 ac	0,66 ac	0,66 ac	0,66 ac	0,66 ac	0,66 ac	1,53 ac	1,53 ac
		0,50	0,97 ac	0,97 ac	0,97 ac	0,97 ac	0,97 ac	0,97 ac	1,53 ac	1,53 ac
		0,55	1,06 ac	1,06 ac	1,06 ac	1,06 ac	1,06 ac	1,06 ac	1,53 ac	1,53 ac
		0,63	1,20 -	1,40 ac	1,60 ac	1,80 ac	2,00 ac	2,10 ac	2,10 ac	2,30 ac
		0,75	1,20 -	1,40 ac	1,70 ac	1,90 ac	2,30 ac	2,30 ac	2,40 ac	2,60 ac
		0,88	1,20 -	1,50 ac	1,80 ac	2,10 ac	2,50 ac	2,60 ac	2,70 ac	2,90 ac
		1,00	1,20 -	1,60 -	2,00 -	2,30 ac	2,70 ac	2,80 ac	2,90 ac	3,10 ac
		1,25	1,30 -	1,70 -	2,20 -	2,70 -	3,10 -	3,20 -	3,30 -	3,60 -
		1,50	1,40 -	1,90 -	2,40 -	2,90 -	3,40 -	3,50 -	3,70 -	4,10 -
		1,75	1,40 -	1,90 -	2,40 -	2,90 -	3,40 -	3,50 -	3,70 -	4,10 -
	2,00	1,40 -	1,90 -	2,40 -	2,90 -	3,40 -	3,50 -	3,70 -	4,10 -	
$N_{R,k}$ [kN]		0,40	0,40 -	0,60 ac	0,70 ac	0,90 ac	1,00 ac	1,20 ac	1,51 ac	1,51 ac
		0,50	0,40 -	0,60 ac	0,70 ac	0,90 ac	1,00 ac	1,20 ac	1,60 ac	1,78 ac
		0,55	0,40 -	0,60 ac	0,70 ac	0,90 ac	1,00 ac	1,20 ac	1,60 ac	2,25 ac
		0,63	0,40 -	0,60 ac	0,70 ac	0,90 ac	1,00 ac	1,20 ac	1,60 ac	2,40 ac
		0,75	0,40 -	0,60 ac	0,70 ac	0,90 ac	1,00 ac	1,20 ac	1,60 ac	2,40 ac
		0,88	0,40 -	0,60 ac	0,70 ac	0,90 ac	1,00 ac	1,20 ac	1,60 ac	2,40 ac
		1,00	0,40 -	0,60 -	0,70 -	0,90 ac	1,00 ac	1,20 ac	1,60 ac	2,40 ac
		1,25	0,40 -	0,60 -	0,70 -	0,90 -	1,00 -	1,20 -	1,60 -	2,40 -
		1,50	0,40 -	0,60 -	0,70 -	0,90 -	1,00 -	1,20 -	1,60 -	2,40 -
		1,75	0,40 -	0,60 -	0,70 -	0,90 -	1,00 -	1,20 -	1,60 -	2,40 -
	2,00	0,40 -	0,60 -	0,70 -	0,90 -	1,00 -	1,20 -	1,60 -	2,40 -	
	$N_{R,k,II}$	0,40 -	0,60 -	0,70 -	0,90 -	1,00 -	1,20 -	1,60 -	2,40 -	

Selbstbohrschraube

ZEBRA Piasta ϕ 5,5 x L, ZEBRA Piasta plus ϕ 5,5 x L
mit Sechskantkopf und Dichtscheibe $\geq \phi$ 16 mm

Anlage 51

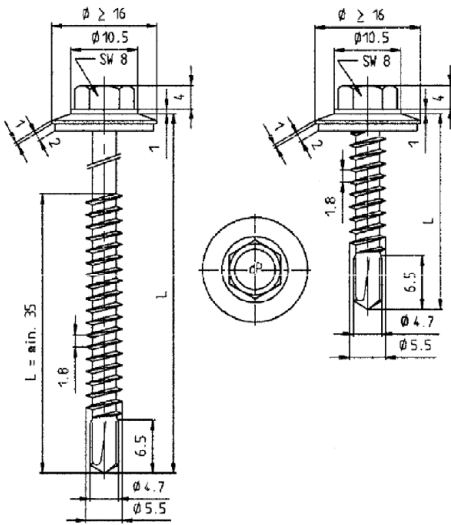

Materialien

Schraube: Nichtrostender Stahl A2, A4 oder A5 – EN ISO 3506
Scheibe: Nichtrostender Stahl A2, A4 oder A5 – EN ISO 3506 mit vulkanisiertem EPDM

Bauteil I: S280GD bis S550GD - EN 10346

Bauteil II: S235 bis S355 - EN 10025-1
S280GD bis S550GD - EN 10346
HX300LAD bis HX460LAD - EN 10346

Bohrleistung $\Sigma(t_i) \leq 5.25$ mm

Holzunterkonstruktion

keine Leistung festgestellt

		Bauteil II			
		t II [mm]			
		2,50	3,00	4,00	
Bauteil I t I [mm]	VR,k [kN]	0,40	1,53 ac	1,53 ac	1,53 ac
		0,50	1,53 ac	1,53 ac	1,53 ac
		0,55	1,53 ac	1,53 ac	1,53 ac
		0,63	2,45 ac	2,60 ac	3,00 ac
		0,75	2,80 ac	3,00 ac	3,40 ac
		0,88	3,15 ac	3,40 ac	3,80 a
		1,00	3,40 ac	3,70 ac	4,30 a
		1,25	4,00 -	4,40 -	5,10 -
		1,50	4,55 -	5,00 -	- -
		1,75	4,55 -	5,00 -	- -
	2,00	4,55 -	5,00 -	- -	
NR,k [kN]		0,40	1,51 ac	1,51 ac	1,51 ac
		0,50	1,78 ac	1,78 ac	1,78 ac
		0,55	2,25 ac	2,25 ac	2,25 ac
		0,63	3,30 ac	3,30 ac	3,30 ac
		0,75	3,25 ac	3,50 ac	3,50 ac
		0,88	3,25 ac	3,70 ac	3,70 a
		1,00	3,25 ac	3,90 ac	3,90 a
		1,25	3,25 -	4,10 -	4,10 -
		1,50	3,25 -	4,30 -	- -
		1,75	3,25 -	4,30 -	- -
	2,00	3,25 -	4,30 -	- -	
	NR,k,II	3,25 -	4,30 -	4,30 -	

Selbstbohrschraube

ZEBRA Piasta Ø 5,5 x L, ZEBRA Piasta Ø 5,5 x L
mit Sechskantkopf und Dichtscheibe ≥ Ø 16 mm

Anlage 52

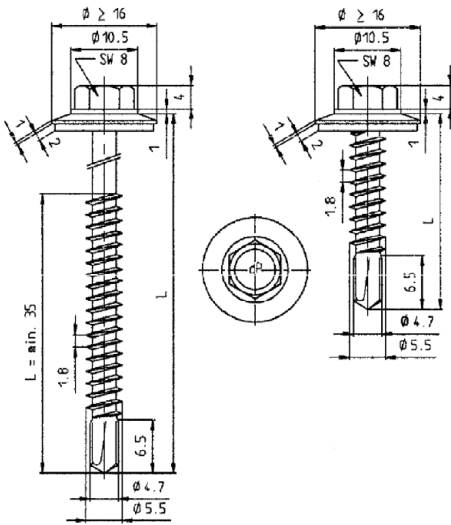

Materialien

Schraube: Nichtrostender Stahl A2, A4 oder A5 – EN ISO 3506
Scheibe: Nichtrostender Stahl A2, A4 oder A5 – EN ISO 3506 mit vulkanisiertem EPDM

Bauteil I: S280GD bis S550GD - EN 10346

Bauteil II: S235 bis S355 - EN 10025-1
S280GD bis S550GD - EN 10346
HX300LAD bis HX460LAD - EN 10346

Bohrleistung $\Sigma(t) \leq 5.25$ mm

Holzunterkonstruktion

keine Leistung festgestellt

		Bauteil II								
		t II [mm]								
		2x0,63	2x0,75	2x0,88	2x1,00	2x1,13	2x1,25	2x1,50	2x1,75	
Bauteil I t I [mm]	$V_{R,k}$ [kN]	0,50	1,20 - 1,20	1,20 - 1,20	1,20 - 1,20	1,20 - 1,20	1,20 - 1,20	1,20 - 1,20	1,20 - 1,20	1,20 - 1,20
		0,55	1,29 - 1,29	1,29 - 1,29	1,29 - 1,29	1,29 - 1,29	1,29 - 1,29	1,29 - 1,29	1,29 - 1,29	1,29 - 1,29
		0,63	1,44 - 1,80	1,80 - 1,80	1,80 - 1,80	1,80 - 1,80	1,80 - 1,80	1,80 - 1,80	1,80 - 1,80	1,80 - 1,80
		0,75	1,67 - 2,30	2,30 - 2,30	2,30 - 2,30	2,30 - 2,30	2,30 - 2,30	2,30 - 2,30	2,30 - 2,30	2,30 - 2,30
		0,88	1,67 - 2,30	2,30 - 2,70	2,90 - 2,90	2,90 - 2,90	2,90 - 2,90	2,90 - 2,90	2,90 - 2,90	2,90 - 2,90
		1,00	1,67 - 2,30	2,70 - 3,10	3,10 - 3,40	3,40 - 3,40	3,40 - 3,40	3,40 - 3,40	3,40 - 3,40	3,40 - 3,40
		1,13	1,67 - 2,30	2,70 - 3,10	3,10 - 3,50	3,50 - 3,80	3,80 - 4,00	4,00 - 4,00	4,00 - 4,00	4,00 - 4,00
		1,25	1,67 - 2,30	2,70 - 3,10	3,10 - 3,50	3,50 - 3,80	3,80 - 4,60	4,60 - 4,60	4,60 - 4,60	4,60 - 4,60
		1,50	1,67 - 2,30	2,70 - 3,10	3,10 - 3,50	3,50 - 3,80	3,80 - 4,60	4,60 - 4,60	4,60 - 4,60	4,60 - 4,60
		1,75	1,67 - 2,30	2,70 - 3,10	3,10 - 3,50	3,50 - 3,80	3,80 - 4,60	4,60 - 4,60	4,60 - 4,60	4,60 - 4,60
		2,00	1,67 - 2,30	2,70 - 3,10	3,10 - 3,50	3,50 - 3,80	3,80 - 4,60	4,60 - 4,60	4,60 - 4,60	4,60 - 4,60
		$N_{R,k}$ [kN]	0,50	0,87 - 0,90	0,90 - 1,10	1,10 - 1,40	1,40 - 1,57	1,57 - 1,57	1,57 - 1,57	1,57 - 1,57
			0,55	0,87 - 0,90	0,90 - 1,10	1,10 - 1,40	1,40 - 1,80	1,80 - 1,98	1,98 - 1,98	1,98 - 1,98
			0,63	0,87 - 0,90	0,90 - 1,10	1,10 - 1,40	1,40 - 1,80	1,80 - 2,10	2,10 - 2,90	2,90 - 2,90
		0,75	0,87 - 0,90	0,90 - 1,10	1,10 - 1,40	1,40 - 1,80	1,80 - 2,10	2,10 - 2,90	2,90 - 2,90	
		0,88	0,87 - 0,90	0,90 - 1,10	1,10 - 1,40	1,40 - 1,80	1,80 - 2,10	2,10 - 2,90	2,90 - 2,90	
		1,00	0,87 - 0,90	0,90 - 1,10	1,10 - 1,40	1,40 - 1,80	1,80 - 2,10	2,10 - 2,90	2,90 - 2,90	
		1,13	0,87 - 0,90	0,90 - 1,10	1,10 - 1,40	1,40 - 1,80	1,80 - 2,10	2,10 - 2,90	2,90 - 2,90	
		1,25	0,87 - 0,90	0,90 - 1,10	1,10 - 1,40	1,40 - 1,80	1,80 - 2,10	2,10 - 2,90	2,90 - 2,90	
		1,50	0,87 - 0,90	0,90 - 1,10	1,10 - 1,40	1,40 - 1,80	1,80 - 2,10	2,10 - 2,90	2,90 - 2,90	
		1,75	0,87 - 0,90	0,90 - 1,10	1,10 - 1,40	1,40 - 1,80	1,80 - 2,10	2,10 - 2,90	2,90 - 2,90	
		2,00	0,87 - 0,90	0,90 - 1,10	1,10 - 1,40	1,40 - 1,80	1,80 - 2,10	2,10 - 2,90	2,90 - 2,90	
		$N_{R,k,II}$	0,87 - 0,90	0,90 - 1,10	1,10 - 1,40	1,40 - 1,80	1,80 - 2,10	2,10 - 2,90	2,90 - 2,90	

Selbstbohrschraube

ZEBRA Piasta Ø 5,5 x L, ZEBRA Piasta plus Ø 5,5 x L
mit Sechskantkopf und Dichtscheibe $\geq \text{Ø } 16$ mm

Anlage 53

	<p><u>Materialien</u></p> <p>Schraube: Nichtrostender Stahl A2, A4 oder A5 – EN ISO 3506 Scheibe: Nichtrostender Stahl A2, A4 oder A5 – EN ISO 3506 mit vulkanisiertem EPDM</p> <p>Bauteil I: S280GD bis S550GD - EN 10346 Bauteil II: S235 bis S355 - EN 10025-1 S280GD bis S550GD - EN 10346 HX300LAD bis HX460LAD - EN 10346</p>
	<p><u>Bohrleistung</u> $\Sigma(t_i) \leq 4.50$ mm</p>
	<p><u>Holzunterkonstruktion</u> keine Leistung festgestellt</p>

		Bauteil II												
		t II [mm]												
		0,40	0,50	0,55	0,63	0,75	0,88	1,00	1,13	1,25	1,50	2,00		
Bauteil I	V _{R,k} [kN]	0,40	0,61 -	0,61 -	0,61 -	0,61 -	0,61 -	0,61 -	0,61 -	0,61 -	0,61 -	0,61 -	0,61 -	0,61 -
		0,50	0,61 -	0,90 -	0,90 -	0,90 -	0,90 -	0,90 -	0,90 -	0,90 -	0,90 -	0,90 -	0,90 -	0,90 -
		0,55	0,61 -	0,90 -	0,94 -	0,94 -	0,94 -	0,94 -	0,94 -	0,94 -	0,94 -	0,94 -	0,94 -	0,94 -
		0,63	0,61 -	0,90 -	0,94 -	1,00 -	1,20 -	1,30 -	1,40 ac	1,70 ac	1,90 ac	1,90 ac	1,90 ac	1,90 ac
		0,75	0,61 -	0,90 -	0,94 -	1,00 -	1,80 -	1,80 -	1,80 -	1,80 -	2,00 -	2,10 -	2,40 ac	2,40 ac
		0,88	0,61 -	0,90 -	0,94 -	1,20 -	1,80 -	2,00 -	2,20 -	2,20 -	2,20 -	2,50 -	3,10 -	3,10 -
		1,00	0,61 -	0,90 -	0,94 -	1,40 -	1,80 -	2,20 -	2,60 -	2,60 -	2,60 -	3,00 -	3,70 -	3,70 -
		1,13	0,61 -	0,90 -	0,94 -	1,40 -	2,10 -	2,20 -	2,60 -	2,90 -	3,10 -	3,60 -	4,40 -	4,40 -
		1,25	0,61 -	0,90 -	0,94 -	1,40 -	2,30 -	2,30 -	2,60 -	3,10 -	3,60 -	4,10 -	5,10 -	5,10 -
	1,50	0,61 -	0,90 -	0,94 -	1,40 -	2,30 -	2,30 -	2,60 -	3,10 -	3,60 -	4,10 -	5,10 -	5,10 -	
	1,75	0,61 -	0,90 -	0,94 -	1,40 -	2,30 -	2,30 -	2,60 -	3,10 -	3,60 -	4,10 -	5,10 -	5,10 -	
	2,00	0,61 -	0,90 -	0,94 -	1,40 -	2,30 -	2,30 -	2,60 -	3,10 -	3,60 -	4,10 -	5,10 -	5,10 -	
	NR _k [kN]	0,40	0,28 -	0,39 -	0,47 -	0,60 -	0,70 -	0,80 -	0,90 -	1,10 -	1,30 -	1,70 -	1,70 -	
		0,50	0,28 -	0,39 -	0,47 -	0,60 -	0,70 -	0,80 -	0,90 -	1,10 -	1,30 -	1,87 -	1,87 -	
		0,55	0,28 -	0,39 -	0,47 -	0,60 -	0,70 -	0,80 -	0,90 -	1,10 -	1,30 -	2,07 -	2,07 -	
		0,63	0,28 -	0,39 -	0,47 -	0,60 -	0,70 -	0,80 -	0,90 -	1,10 -	1,30 -	2,30 -	2,40 -	
		0,75	0,28 -	0,39 -	0,47 -	0,60 -	0,70 -	0,80 -	0,90 -	1,10 -	1,30 -	2,30 -	3,10 -	
		0,88	0,28 -	0,39 -	0,47 -	0,60 -	0,70 -	0,80 -	0,90 -	1,10 -	1,30 -	2,30 -	3,20 -	
1,00		0,28 -	0,39 -	0,47 -	0,60 -	0,70 -	0,80 -	0,90 -	1,10 -	1,30 -	2,30 -	3,30 -		
1,13		0,28 -	0,39 -	0,47 -	0,60 -	0,70 -	0,80 -	0,90 -	1,10 -	1,30 -	2,30 -	3,30 -		
1,25		0,28 -	0,39 -	0,47 -	0,60 -	0,70 -	0,80 -	0,90 -	1,10 -	1,30 -	2,30 -	3,30 -		
1,50	0,28 -	0,39 -	0,47 -	0,60 -	0,70 -	0,80 -	0,90 -	1,10 -	1,30 -	2,30 -	3,30 -			
1,75	0,28 -	0,39 -	0,47 -	0,60 -	0,70 -	0,80 -	0,90 -	1,10 -	1,30 -	2,30 -	3,30 -			
2,00	0,28 -	0,39 -	0,47 -	0,60 -	0,70 -	0,80 -	0,90 -	1,10 -	1,30 -	2,30 -	3,30 -			
NR _{k,II}		0,28 -	0,39 -	0,47 -	0,60 -	0,70 -	0,80 -	0,90 -	1,10 -	1,30 -	2,30 -	3,30 -		

Selbstbohrschraube	Anlage 54
ZEBRA Piasta H Ø 5,5 x L, ZEBRA Piasta plus H Ø 5,5 x L mit Sechskantkopf, Hinterschnitt und Dichtscheibe ≥ Ø 14 mm	

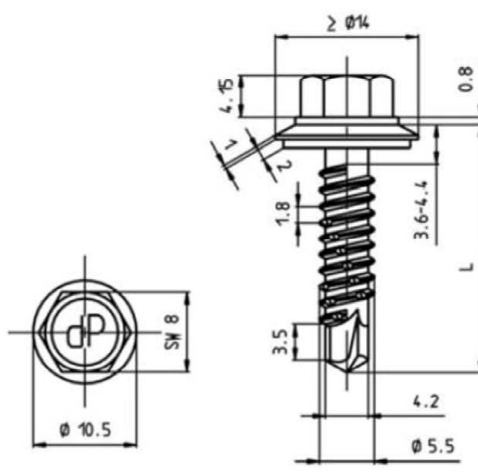
	<p><u>Materialien</u></p> <p>Schraube: Nichtrostender Stahl A2, A4 oder A5 – EN ISO 3506 Scheibe: Nichtrostender Stahl A2, A4 oder A5 – EN ISO 3506 mit vulkanisiertem EPDM</p> <p>Bauteil I: S280GD bis S550GD - EN 10346 Bauteil II: S235 bis S355 - EN 10025-1 S280GD bis S550GD - EN 10346 HX300LAD bis HX460LAD - EN 10346</p>
	<p><u>Bohrleistung</u> $\Sigma(t_i) \leq 4.50$ mm</p>
	<p><u>Holzunterkonstruktion</u> keine Leistung festgestellt</p>

		Bauteil II																				
		t II [mm]																				
		2x0,63	2x0,75	2x0,88	2x1,00	2x1,13	2x1,25	2x1,50	2x2,00													
Bauteil I	V _{R,k} [kN]	0,50	1,29	-	1,29	-	1,29	-	1,29	-	1,29	-	1,29	-	1,29	-	1,29	-	1,29	-		
		0,55	1,38	-	1,38	-	1,38	-	1,38	-	1,38	-	1,38	-	1,38	-	1,38	-	1,38	-		
		0,63	1,53	-	1,40	-	1,40	-	1,40	-	1,60	-	1,80	ac	1,80	ac	1,80	ac	1,80	ac	1,80	ac
		0,75	1,75	-	2,10	-	2,30	-	2,50	-	2,50	-	2,50	ac	2,50	ac	2,50	ac	2,50	ac	2,50	ac
		0,88	1,75	-	2,10	-	2,30	-	2,50	-	2,50	-	2,50	-	2,50	-	2,50	-	2,50	-	2,50	-
		1,00	1,75	-	2,10	-	2,30	-	2,50	-	2,50	-	2,50	-	2,50	-	2,50	-	2,50	-	2,50	-
		1,13	1,75	-	2,10	-	2,30	-	2,50	-	2,50	-	2,50	-	2,50	-	2,50	-	2,50	-	2,50	-
		1,25	1,75	-	2,10	-	2,30	-	2,50	-	2,50	-	2,50	-	2,50	-	2,50	-	2,50	-	2,50	-
		1,50	1,75	-	2,10	-	2,30	-	2,50	-	2,50	-	2,50	-	2,50	-	2,50	-	2,50	-	2,50	-
		1,75	1,75	-	2,10	-	2,30	-	2,50	-	2,50	-	2,50	-	2,50	-	2,50	-	2,50	-	-	-
2,00	1,75	-	2,10	-	2,30	-	2,50	-	2,50	-	2,50	-	2,50	-	2,50	-	2,50	-	-	-		
Bauteil I	t I [mm]	0,50	1,03	-	1,30	-	1,87	-	1,87	-	1,87	-	1,87	-	1,87	-	1,87	-	1,87	-	1,87	-
		0,55	1,03	-	1,30	-	1,90	-	2,07	-	2,07	-	2,07	-	2,07	-	2,07	-	2,07	-	2,07	-
		0,63	1,03	-	1,30	-	1,90	-	2,40	ac	2,40	ac	2,40	ac	2,40	ac	2,40	ac	2,40	ac	2,40	ac
		0,75	1,03	-	1,30	-	1,90	-	2,60	ac	2,80	ac	3,10	ac	3,10	ac	3,10	ac	3,10	ac	3,10	ac
		0,88	1,03	-	1,30	-	1,90	-	2,60	-	2,80	-	3,10	-	3,10	-	3,10	-	3,10	-	3,10	-
		1,00	1,03	-	1,30	-	1,90	-	2,60	-	2,80	-	3,10	-	3,10	-	3,10	-	3,10	-	3,10	-
		1,13	1,03	-	1,30	-	1,90	-	2,60	-	2,80	-	3,10	-	3,10	-	3,10	-	3,10	-	3,10	-
		1,25	1,03	-	1,30	-	1,90	-	2,60	-	2,80	-	3,10	-	3,10	-	3,10	-	3,10	-	3,10	-
		1,50	1,03	-	1,30	-	1,90	-	2,60	-	2,80	-	3,10	-	3,10	-	3,10	-	3,10	-	3,10	-
		1,75	1,03	-	1,30	-	1,90	-	2,60	-	2,80	-	3,10	-	3,10	-	3,10	-	3,10	-	-	-
2,00	1,03	-	1,30	-	1,90	-	2,60	-	2,80	-	3,10	-	3,10	-	3,10	-	3,10	-	-	-		
N _{R,k,II}		1,03	-	1,30	-	1,90	-	2,60	-	2,80	-	3,10	-	3,10	-	3,10	-	3,10	-	3,10	-	

Selbstbohrschraube	Anlage 55
ZEBRA Piasta H Ø 5,5 x L, ZEBRA Piasta plus H Ø 5,5 x L mit Sechskantkopf, Hinterschnitt und Dichtscheibe ≥ Ø 14 mm	

	<p><u>Materialien</u></p> <p>Schraube: Nichtrostender Stahl A2, A4 oder A5 – EN ISO 3506 Scheibe: Nichtrostender Stahl A2, A4 oder A5 – EN ISO 3506 mit vulkanisiertem EPDM</p> <p>Bauteil I: Aluminium mit $R_m \geq 165 \text{ N/mm}^2$ – EN 573 mit $R_m \geq 215 \text{ N/mm}^2$ – EN 573</p> <p>Bauteil II: S235 bis S355 - EN 10025-1 S280GD bis S550GD - EN 10346 HX300LAD bis HX460LAD - EN 10346</p>
	<p><u>Bohrleistung</u> $\Sigma(t_i) \leq 4.80 \text{ mm}$</p>
	<p><u>Holzunterkonstruktion</u> keine Leistung festgestellt</p>

		Bauteil II, Stahlblech								
		t II [mm]								
		0,40	0,50	0,63	0,75	0,88	1,00	1,25	1,50	2,00
Bauteil I, t I [mm] Aluminium mit $R_m \geq 165 \text{ N/mm}^2$	$V_{R,k}$ [kN]	0,40	0,20 - 0,20	0,20 - 0,20	0,20 - 0,20	0,20 - 0,20	0,20 - 0,20	0,20 - 0,20	0,20 - 0,20	0,20 - 0,20
		0,50	0,20 - 0,42	0,43 - 0,43	0,45 - 0,45	0,46 - 0,46	0,47 - 0,47	0,49 ac - 0,49 ac	0,49 ac - 0,49 ac	0,49 ac - 0,49 ac
		0,70	0,20 - 0,53	0,62 - 0,62	0,68 - 0,68	0,69 - 0,69	0,70 - 0,70	0,73 ac - 0,73 ac	0,73 ac - 0,73 ac	0,73 ac - 0,73 ac
		0,80	0,20 - 0,59	0,68 - 0,68	0,77 - 0,77	0,81 - 0,81	0,82 - 0,82	0,85 ac - 0,85 ac	0,85 ac - 0,85 ac	0,85 ac - 0,85 ac
		1,00	0,20 - 0,70	0,79 - 0,79	0,88 - 0,88	0,97 - 0,97	1,05 ac - 1,05 ac	1,13 ac - 1,13 ac	1,26 ac - 1,26 ac	1,26 ac - 1,26 ac
		1,20	0,20 - 0,70	0,81 - 0,81	0,92 - 0,92	1,02 - 1,02	1,13 ac - 1,13 ac	1,22 ac - 1,22 ac	1,26 ac - 1,26 ac	1,41 ac - 1,41 ac
		1,50	0,20 - 0,70	0,81 - 0,81	0,92 - 0,92	1,02 - 1,02	1,13 ac - 1,13 ac	1,22 ac - 1,22 ac	1,26 ac - 1,26 ac	1,63 ac - 1,63 ac
		2,00	0,20 - 0,70	0,81 - 0,81	0,92 - 0,92	1,02 - 1,02	1,13 ac - 1,13 ac	1,22 ac - 1,22 ac	1,26 ac - 1,26 ac	1,63 ac - 1,63 ac
	$N_{R,k,II}$	0,28	0,39	0,60	0,70	0,80	0,90	1,30	2,30	3,30

		Bauteil II, Stahlblech								
		t II [mm]								
		0,40	0,50	0,63	0,75	0,88	1,00	1,25	1,50	2,00
Bauteil I, t I [mm] Aluminium mit $R_m \geq 215 \text{ N/mm}^2$	$V_{R,k}$ [kN]	0,40	0,24 - 0,24	0,24 - 0,24	0,24 - 0,24	0,24 - 0,24	0,24 - 0,24	0,24 - 0,24	0,24 - 0,24	0,24 - 0,24
		0,50	0,24 - 0,55	0,56 - 0,56	0,59 - 0,59	0,60 - 0,60	0,61 - 0,61	0,64 ac - 0,64 ac	0,64 ac - 0,64 ac	0,64 ac - 0,64 ac
		0,70	0,24 - 0,61	0,75 - 0,75	0,86 - 0,86	0,91 - 0,91	0,91 - 0,91	0,95 ac - 0,95 ac	0,95 ac - 0,95 ac	0,95 ac - 0,95 ac
		0,80	0,24 - 0,64	0,81 - 0,81	0,98 - 0,98	1,06 - 1,06	1,07 - 1,07	1,11 ac - 1,11 ac	1,11 ac - 1,11 ac	1,11 ac - 1,11 ac
		1,00	0,24 - 0,70	0,81 - 0,81	1,04 - 1,04	1,21 - 1,21	1,37 ac - 1,37 ac	1,47 ac - 1,47 ac	1,64 ac - 1,64 ac	1,64 ac - 1,64 ac
		1,20	0,24 - 0,70	0,89 - 0,89	1,07 - 1,07	1,26 - 1,26	1,47 ac - 1,47 ac	1,59 ac - 1,59 ac	1,64 ac - 1,64 ac	1,84 ac - 1,84 ac
		1,50	0,24 - 0,70	0,89 - 0,89	1,07 - 1,07	1,26 - 1,26	1,47 ac - 1,47 ac	1,59 ac - 1,59 ac	1,64 ac - 1,64 ac	2,12 ac - 2,12 ac
		2,00	0,24 - 0,70	0,89 - 0,89	1,07 - 1,07	1,26 - 1,26	1,47 ac - 1,47 ac	1,59 ac - 1,59 ac	1,64 ac - 1,64 ac	2,12 ac - 2,12 ac
	$N_{R,k,II}$	0,28	0,39	0,60	0,70	0,80	0,90	1,30	2,30	3,30

Selbstbohrschraube	Anlage 56
ZEBRA Piasta H Ø 5,5 x L, ZEBRA Piasta plus H Ø 5,5 x L mit Sechskantkopf, Hinterschnitt und Dichtscheibe $\geq \text{Ø } 14 \text{ mm}$	

	<p><u>Materialien</u></p> <p>Schraube: Nichtrostender Stahl A2, A4 oder A5 – EN ISO 3506 Scheibe: Nichtrostender Stahl A2, A4 oder A5 – EN ISO 3506 mit vulkanisiertem EPDM</p> <p>Bauteil I: Aluminium mit $R_m \geq 165 \text{ N/mm}^2$ – EN 573 mit $R_m \geq 215 \text{ N/mm}^2$ – EN 573</p> <p>Bauteil II: Aluminium mit $R_m \geq 165 \text{ N/mm}^2$ – EN 573 mit $R_m \geq 215 \text{ N/mm}^2$ – EN 573</p>
	<p><u>Bohrleistung</u> $\Sigma(t_i) \leq 5.00 \text{ mm}$</p>
	<p><u>Holzunterkonstruktion</u> keine Leistung festgestellt</p>

		Bauteil II, Aluminium mit $R_m \geq 165 \text{ N/mm}^2$									
		t II [mm]									
		0,50	0,70	0,80	1,00	1,20	1,50	2,00	3,00	4,00	
Bauteil I, t I [mm] Aluminium mit $R_m \geq 165 \text{ N/mm}^2$	$V_{R,k}$ [kN]	0,50	0,26	0,34	0,38	0,45	0,49 ac	0,49 ac	0,49 ac	0,49 ac	0,49 ac
		0,60	0,28	0,46	0,50	0,57	0,61 ac	0,61 ac	0,61 ac	0,61 ac	0,61 a
		0,70	0,29	0,58	0,61	0,69	0,73 ac	0,73 ac	0,73 ac	0,73 ac	0,73 a
		0,80	0,31	0,59	0,73	0,81	0,85 ac	0,85 ac	0,85 ac	0,85 ac	0,85 a
		0,90	0,32	0,61	0,75	0,93	0,97 ac	1,06 ac	1,06 ac	1,06 ac	1,06 a
		1,00	0,34	0,62	0,77	1,05 ac	1,09 ac	1,26 ac	1,26 ac	1,26 ac	1,26 a
		1,20	0,34	0,63	0,78	1,07 ac	1,21 ac	1,26 ac	1,41 ac	1,70 a	- -
		1,50	0,34	0,63	0,78	1,07 ac	1,21 ac	1,26 ac	1,63 ac	2,36 a	- -
		2,00	0,34	0,63	0,78	1,07 ac	1,21 a	1,26 a	1,63 a	2,36 a	- -
	$N_{R,k,II}$	0,13	0,24	0,30	0,53	0,65	0,83	1,03	2,16	3,37	

		Bauteil II, Aluminium mit $R_m \geq 215 \text{ N/mm}^2$									
		t II [mm]									
		0,50	0,70	0,80	1,00	1,20	1,50	2,00	3,00	4,00	
Bauteil I, t I [mm] Aluminium mit $R_m \geq 215 \text{ N/mm}^2$	$V_{R,k}$ [kN]	0,50	0,34	0,44	0,50	0,59	0,64	0,64	0,64	0,64	0,64
		0,60	0,36	0,60	0,65	0,74	0,79	0,79	0,79	0,79	0,79
		0,70	0,38	0,76	0,79	0,90	0,95	0,95	0,95	0,95	0,95
		0,80	0,40	0,77	0,95	1,06	1,11	1,11	1,11	1,11	1,11
		0,90	0,42	0,79	0,98	1,21	1,26	1,38	1,38	1,38	1,38
		1,00	0,44	0,81	1,00	1,37	1,42	1,64	1,64	1,64	1,64
		1,20	0,44	0,82	1,02	1,39	1,58	1,64	1,84	2,22	- -
		1,50	0,44	0,82	1,02	1,39	1,58	1,64	2,12	3,07	- -
		2,00	0,44	0,82	1,02	1,39	1,58	1,64	2,12	3,07	- -
	$N_{R,k,II}$	0,16	0,28	0,34	0,69	0,79	0,95	1,30	2,56	4,00	

Selbstbohrschraube	Anlage 57
ZEBRA Piasta H $\varnothing 5,5 \times L$, ZEBRA Piasta plus H $\varnothing 5,5 \times L$ mit Sechskantkopf, Hinterschnitt und Dichtscheibe $\geq \varnothing 14 \text{ mm}$	

	<p><u>Materialien</u></p> <p>Schraube: Nichtrostender Stahl A2, A4 oder A5 – EN ISO 3506 Scheibe: Nichtrostender Stahl A2, A4 oder A5 – EN ISO 3506 mit vulkanisiertem EPDM</p> <p>Bauteil I: Aluminium mit $R_m \geq 165 \text{ N/mm}^2$ – EN 573 mit $R_m \geq 215 \text{ N/mm}^2$ – EN 573</p> <p>Bauteil II: S235 bis S355 - EN 10025-1 S280GD bis S550GD - EN 10346 HX300LAD bis HX460LAD - EN 10346</p>
	<p><u>Bohrleistung</u> $\Sigma(t_i) \leq 4.50 \text{ mm}$</p>
	<p><u>Holzunterkonstruktion</u> keine Leistung festgestellt</p>

		Bauteil II, Stahlblech							
t II [mm]		2x0,63	2x0,75	2x0,88	2x1,00	2x1,13	2x1,25	2x1,50	2x2,00
Bauteil I, t I [mm] Aluminium mit $R_m \geq 165 \text{ N/mm}^2$	$V_{R,k}$ [kN]	0,20	0,20	0,20	0,20	0,20	0,20	0,20	0,20
	0,40	0,20	0,20	0,20	0,20	0,20	0,20	0,20	0,20
	0,50	0,52	0,52	0,52	0,52	0,52	0,52	0,52	0,52
	0,60	0,66	0,69	0,72	0,75	0,75	0,75	0,75	0,75
	0,80	0,95	1,03	1,13	1,21	1,21	1,21	1,21	1,21
	1,00	1,19	1,35	1,51	1,67	1,67	1,67	1,67	-
	1,20	1,19	1,35	1,51	1,67	1,67	1,67	1,67	-
1,50	1,19	1,35	1,51	1,67	1,67	1,67	1,67	-	
2,00	1,19	1,35	1,51	1,67	1,67	1,67	-	-	
$N_{R,k,II}$		1,03	1,30	1,90	2,60	2,80	3,10	3,10	3,10

		Bauteil II, Stahlblech							
t II [mm]		2x0,63	2x0,75	2x0,88	2x1,00	2x1,13	2x1,25	2x1,50	2x2,00
Bauteil I, t I [mm] Aluminium mit $R_m \geq 215 \text{ N/mm}^2$	$V_{R,k}$ [kN]	0,24	0,24	0,24	0,24	0,24	0,24	0,24	0,24
	0,40	0,24	0,24	0,24	0,24	0,24	0,24	0,24	0,24
	0,50	0,68	0,68	0,68	0,68	0,68	0,68	0,68	0,68
	0,60	0,86	0,90	0,94	0,98	0,98	0,98	0,98	0,98
	0,80	1,24	1,34	1,47	1,58	1,58	1,58	1,58	1,58
	1,00	1,55	1,76	1,97	2,18	2,18	2,18	2,18	-
	1,20	1,55	1,76	1,97	2,18	2,18	2,18	2,18	-
1,50	1,55	1,76	1,97	2,18	2,18	2,18	2,18	-	
2,00	1,55	1,76	1,97	2,18	2,18	2,18	-	-	
$N_{R,k,II}$		1,03	1,30	1,90	2,60	2,80	3,10	3,10	3,10

Self-drilling screw	Anlage 58
ZEBRA Piasta H Ø 5,5 x L, ZEBRA Piasta plus H Ø 5,5 x L mit Sechskantkopf, Hinterschnitt und Dichtscheibe $\geq \text{Ø } 14 \text{ mm}$	

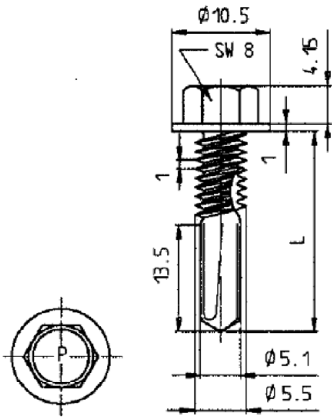

Materialien

Schraube: Nichtrostender Stahl A2, A4 oder A5 – EN ISO 3506
Scheibe: Keine

Bauteil I: S280GD bis S550GD - EN 10346

Bauteil II: S235 bis S355 - EN 10025-1
S280GD bis S550GD - EN 10346
HX300LAD bis HX460LAD - EN 10346

Bohrleistung $\Sigma(t_i) \leq 13.50$ mm

Holzunterkonstruktion

keine Leistung festgestellt

		Bauteil II								
		t II [mm]								
		4,00	5,00	6,00	8,00	10,0	12,0			
Bauteil I t I [mm]	$V_{R,k}$ [kN]	0,63	0,75	0,88	1,00	1,13	1,25	1,50	1,75	2,00
		3,26 ac	4,42 ac	5,13 ac	5,79 ac	6,67 ac	7,48 ac	9,16 ac	9,16 ac	9,16 ac
		3,26 ac	4,42 ac	5,13 ac	5,79 ac	6,67 ac	7,48 ac	9,16 ac	9,16 ac	9,16 ac
		3,26 ac	4,42 ac	5,13 ac	5,79 ac	6,67 ac	7,48 ac	9,16 ac	9,16 ac	9,16 ac
		3,26 ac	4,42 ac	5,13 ac	5,79 ac	6,67 ac	7,48 ac	9,16 ac	9,16 ac	9,16 ac
		3,26 ac	4,42 ac	5,13 ac	5,79 ac	6,67 ac	7,48 ac	9,16 ac	9,16 ac	9,16 ac
		3,26 ac	4,42 ac	5,13 ac	5,79 ac	6,67 ac	7,48 ac	9,16 ac	9,16 ac	9,16 ac
		3,26 ac	4,42 ac	5,13 ac	5,79 ac	6,67 ac	7,48 ac	9,16 ac	9,16 ac	9,16 ac
		3,26 ac	4,42 ac	5,13 ac	5,79 ac	6,67 ac	7,48 ac	9,16 ac	9,16 ac	9,16 ac
		3,26 ac	4,42 ac	5,13 ac	5,79 ac	6,67 ac	7,48 ac	9,16 ac	9,16 ac	9,16 ac
Bauteil I t I [mm]	$N_{R,k}$ [kN]	0,63	0,75	0,88	1,00	1,13	1,25	1,50	1,75	2,00
		1,60 ac	2,10 ac	2,60 ac	3,10 ac	3,60 ac	4,10 ac	5,20 ac	5,20 ac	5,20 ac
		1,60 ac	2,10 ac	2,60 ac	3,10 ac	3,60 ac	4,10 ac	5,20 ac	5,20 ac	5,20 ac
		1,60 abcd	2,10 abcd	2,60 abcd	3,10 abcd	3,60 ac	4,10 ac	5,20 ac	5,20 ac	5,20 ac
		1,60 abcd	2,10 abcd	2,60 abcd	3,10 abcd	3,60 ac	4,10 ac	5,20 ac	5,20 ac	5,20 ac
		1,60 abcd	2,10 abcd	2,60 abcd	3,10 abcd	3,60 ac	4,10 ac	5,20 ac	5,20 ac	5,20 ac
		1,60 abcd	2,10 abcd	2,60 abcd	3,10 abcd	3,60 ac	4,10 ac	5,20 ac	5,20 ac	5,20 ac
		1,60 abcd	2,10 abcd	2,60 abcd	3,10 abcd	3,60 ac	4,10 ac	5,20 ac	5,20 ac	5,20 ac
		1,60 abcd	2,10 abcd	2,60 abcd	3,10 abcd	3,60 ac	4,10 ac	5,20 ac	5,20 ac	5,20 ac
		1,60 abcd	2,10 abcd	2,60 abcd	3,10 abcd	3,60 ac	4,10 ac	5,20 ac	5,20 ac	5,20 ac
$N_{R,k,II}$		6,20 -	6,30 -	6,30 -	6,30 -	6,30 -	6,30 -	6,30 -	6,30 -	

Selbstbohrschraube

ZEBRA Piasta Ø 5,5 -12 x L, ZEBRA Piasta plus Ø 5,5 -12 x L
mit Sechskantkopf und überlanger Bohrspitze

Anlage 59

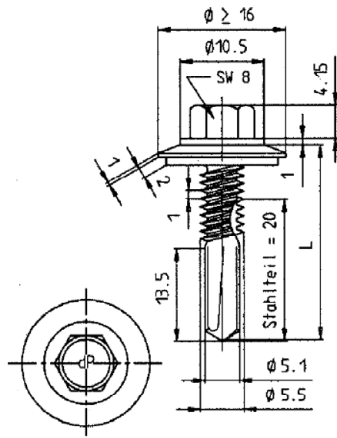

Materialien

Schraube: Nichtrostender Stahl A2, A4 oder A5 – EN ISO 3506
Scheibe: Nichtrostender Stahl A2, A4 oder A5 – EN ISO 3506 mit vulkanisiertem EPDM

Bauteil I: S280GD bis S550GD - EN 10346

Bauteil II: S235 bis S355 - EN 10025-1
S280GD bis S550GD - EN 10346
HX300LAD bis HX460LAD - EN 10346

Bohrleistung $\Sigma(t_i) \leq 13.50$ mm

Holzunterkonstruktion

keine Leistung festgestellt

		Bauteil II						
		t II [mm]						
		4,00	5,00	6,00	8,00	10,0	12,0	
Bauteil I	$V_{R,k}$ [kN]	0,63	2,60 abcd	2,60 abcd	2,60 abcd	2,60 abcd	2,60 abcd	2,60 abcd
		0,75	3,10 abcd	3,10 abcd	3,10 abcd	3,10 abcd	3,10 abcd	3,10 abcd
		0,88	3,60 ac	3,60 ac	3,60 ac	3,60 ac	3,60 ac	3,60 ac
		1,00	4,10 ac	4,10 ac	4,10 ac	4,10 ac	4,10 ac	4,10 ac
		1,13	4,60 ac	4,60 ac	4,60 ac	4,60 ac	4,60 ac	4,60 ac
		1,25	5,10 ac	5,10 ac	5,10 ac	5,10 ac	5,10 ac	5,10 ac
		1,50	6,00 ac	6,00 ac	6,00 ac	6,00 ac	6,00 ac	6,00 ac
		1,75	6,00 -	6,00 -	6,00 -	6,00 -	6,00 -	- -
		2,00	6,00 -	6,00 -	6,00 -	6,00 -	6,00 -	- -
		Bauteil I	t I [mm]	0,50	1,67 abcd	1,67 abcd	1,67 abcd	1,67 abcd
0,55	2,11 abcd			2,11 abcd	2,11 abcd	2,11 abcd	2,11 abcd	2,11 abcd
0,63	3,10 abcd			3,10 abcd	3,10 abcd	3,10 abcd	3,10 abcd	3,10 abcd
0,75	3,60 abcd			3,60 abcd	3,60 abcd	3,60 abcd	3,60 abcd	3,60 abcd
0,88	4,10 ac			4,10 ac	4,10 ac	4,10 ac	4,10 ac	4,10 ac
1,00	4,50 ac			4,50 ac	4,50 ac	4,50 ac	4,50 ac	4,50 ac
1,13	5,00 ac			5,00 ac	5,00 ac	5,00 ac	5,00 ac	5,00 ac
1,25	5,40 ac			5,40 ac	5,40 ac	5,40 ac	5,40 ac	5,40 ac
1,50	6,20 ac			6,30 ac	6,30 ac	6,30 ac	6,30 ac	6,30 ac
1,75	6,20 -			6,30 -	6,30 -	6,30 -	6,30 -	- -
2,00	6,20 -	6,30 -	6,30 -	6,30 -	6,30 -	- -		
	$N_{R,k,II}$	6,20 -	6,30 -	6,30 -	6,30 -	6,30 -	6,30 -	

Selbstbohrschraube

ZEBRA Piasta $\phi 5,5$ -12 x L, ZEBRA Piasta plus $\phi 5,5$ -12 x L
mit Sechskantkopf, überlanger Bohrspitze und Dichtscheibe $\geq \phi 16$ mm

Anlage 60

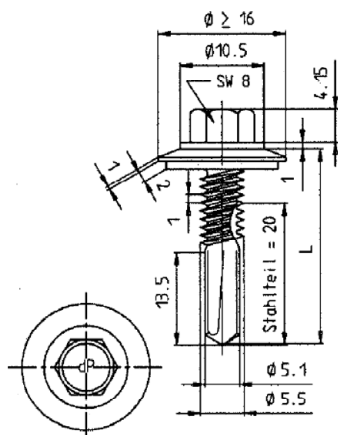

Materialien

Schraube: Nichtrostender Stahl A2, A4 oder A5 – EN ISO 3506
Scheibe: Nichtrostender Stahl A2, A4 oder A5 – EN ISO 3506 mit vulkanisiertem EPDM

Bauteil I: Aluminium
mit $R_m \geq 165 \text{ N/mm}^2$ – EN 573
mit $R_m \geq 215 \text{ N/mm}^2$ – EN 573

Bauteil II: S235 bis S355 - EN 10025-1
S280GD bis S550GD - EN 10346
HX300LAD bis HX460LAD - EN 10346

Bohrleistung $\Sigma(t_i) \leq 13.50 \text{ mm}$

Holzunterkonstruktion

keine Leistung festgestellt

		Bauteil II, Stahlblech												
		t II [mm]												
		4,00	6,00	7,00	8,00	9,00	10,00	11,00	12,00					
Bauteil I, t I [mm] Aluminium mit $R_m \geq 165 \text{ N/mm}^2$ $V_{R,k}$ [kN]	0,50	0,85	-	0,85	-	0,85	-	0,85	-	0,85	-	0,85	-	0,85
	0,70	1,39	-	1,39	-	1,39	-	1,39	-	1,39	-	1,39	-	1,39
	0,80	1,66	-	1,66	-	1,66	-	1,66	-	1,66	-	1,66	-	1,66
	1,00	2,23	-	2,23	-	2,23	-	2,23	-	2,23	-	2,23	-	2,23
	1,20	2,66	-	2,66	-	2,66	-	2,66	-	2,66	-	2,66	-	2,66
	1,50	3,30	-	3,30	-	3,30	-	3,30	-	3,30	-	3,30	-	3,30
	2,00	3,30	-	3,30	-	3,30	-	3,30	-	3,30	-	3,30	-	3,30
	$N_{R,k,II}$	6,20		6,30		6,30		6,30		6,30		6,30		6,30

		Bauteil II, Stahlblech												
		t II [mm]												
		4,00	6,00	7,00	8,00	9,00	10,00	11,00	12,00					
Bauteil I, t I [mm] Aluminium mit $R_m \geq 215 \text{ N/mm}^2$ $V_{R,k}$ [kN]	0,50	1,19	-	1,19	-	1,19	-	1,19	-	1,19	-	1,19	-	1,19
	0,70	1,94	-	1,94	-	1,94	-	1,94	-	1,94	-	1,94	-	1,94
	0,80	2,32	-	2,32	-	2,32	-	2,32	-	2,32	-	2,32	-	2,32
	1,00	3,11	-	3,11	-	3,11	-	3,11	-	3,11	-	3,11	-	3,11
	1,20	3,71	-	3,71	-	3,71	-	3,71	-	3,71	-	3,71	-	3,71
	1,50	4,61	-	4,61	-	4,61	-	4,61	-	4,61	-	4,61	-	4,61
	2,00	4,61	-	4,61	-	4,61	-	4,61	-	4,61	-	4,61	-	4,61
	$N_{R,k,II}$	6,20		6,30		6,30		6,30		6,30		6,30		6,30

Selbstbohrschraube

ZEBRA Piasta $\phi 5,5$ -12 x L, ZEBRA Piasta plus $\phi 5,5$ -12 x L
mit Sechskantkopf, überlanger Bohrspitze und Dichtscheibe $\geq \phi 16 \text{ mm}$

Anlage 61

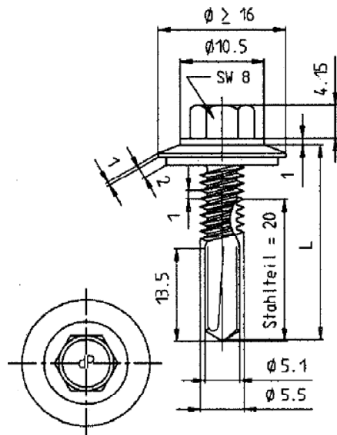

Materialien

Schraube: Nichtrostender Stahl A2, A4 oder A5 – EN ISO 3506
Scheibe: Nichtrostender Stahl A2, A4 oder A5 – EN ISO 3506 mit vulkanisiertem EPDM

Bauteil I: Aluminium
mit $R_m \geq 165 \text{ N/mm}^2$ – EN 573
mit $R_m \geq 215 \text{ N/mm}^2$ – EN 573

Bauteil II: Aluminium
mit $R_m \geq 165 \text{ N/mm}^2$ – EN 573
mit $R_m \geq 215 \text{ N/mm}^2$ – EN 573

Bohrleistung $\Sigma(t_i) \leq 13.50 \text{ mm}$

Holzunterkonstruktion

keine Leistung festgestellt

		Bauteil II, Aluminium mit $R_m \geq 165 \text{ N/mm}^2$							
		t II [mm]							
		4,00	6,00	7,00	8,00	9,00	10,00	11,00	12,00
Bauteil I, t I [mm] Aluminium mit $R_m \geq 165 \text{ N/mm}^2$ $V_{R,k}$ [kN]	0,50	0,85 -	0,85 -	0,85 -	0,85 -	0,85 -	0,85 -	0,85 -	0,85 -
	0,70	1,39 -	1,39 -	1,39 -	1,39 -	1,39 -	1,39 -	1,39 -	1,39 -
	0,80	1,66 -	1,66 -	1,66 -	1,66 -	1,66 -	1,66 -	1,66 -	1,66 -
	1,00	2,23 -	2,23 -	2,23 -	2,23 -	2,23 -	2,23 -	2,23 -	2,23 -
	1,20	2,66 -	2,66 -	2,66 -	2,66 -	2,66 -	2,66 -	2,66 -	2,66 -
	1,50	3,30 -	3,30 -	3,30 -	3,30 -	3,30 -	3,30 -	3,30 -	3,30 -
	2,00	3,30 -	3,30 -	3,30 -	3,30 -	3,30 -	3,30 -	3,30 -	3,30 -
	$N_{R,k,II}$	1,08	2,22	2,22	2,22	2,22	2,22	2,22	2,22

		Bauteil II, Aluminium mit $R_m \geq 215 \text{ N/mm}^2$							
		t II [mm]							
		4,00	6,00	7,00	8,00	9,00	10,00	11,00	12,00
Bauteil I, t I [mm] Aluminium mit $R_m \geq 215 \text{ N/mm}^2$ $V_{R,k}$ [kN]	0,50	1,19 -	1,19 -	1,19 -	1,19 -	1,19 -	1,19 -	1,19 -	1,19 -
	0,70	1,94 -	1,94 -	1,94 -	1,94 -	1,94 -	1,94 -	1,94 -	1,94 -
	0,80	2,32 -	2,32 -	2,32 -	2,32 -	2,32 -	2,32 -	2,32 -	2,32 -
	1,00	3,11 -	3,11 -	3,11 -	3,11 -	3,11 -	3,11 -	3,11 -	3,11 -
	1,20	3,71 -	3,71 -	3,71 -	3,71 -	3,71 -	3,71 -	3,71 -	3,71 -
	1,50	4,61 -	4,61 -	4,61 -	4,61 -	4,61 -	4,61 -	4,61 -	4,61 -
	2,00	4,61 -	4,61 -	4,61 -	4,61 -	4,61 -	4,61 -	4,61 -	4,61 -
	$N_{R,k,II}$	1,41	2,90	2,90	2,90	2,90	2,90	2,90	2,90

Selbstbohrschraube

ZEBRA Piasta Ø 5,5 - 12x L, ZEBRA Piasta Ø 5,5 – 12 x L
mit Sechskantkopf, überlanger Bohrspitze und Dichtscheibe $\geq \phi 16 \text{ mm}$

Anlage 62

	<p>Materialien</p> <p>Schraube: Nichtrostender Stahl A2, A4 oder A5 – EN ISO 3506 Scheibe: Keine</p> <p>Bauteil I: S280GD bis S550GD - EN 10346 Bauteil II: S235 bis S355 - EN 10025-1 S280GD bis S550GD - EN 10346 HX300LAD bis HX460LAD - EN 10346</p>
	<p>Bohrleistung $\Sigma(t_i) \leq 6.00 \text{ mm}$</p>
	<p>Holzunterkonstruktion keine Leistung festgestellt</p>

		Bauteil II								
		t II [mm]								
		0,63	0,75	0,88	1,00	1,13	1,25	1,50	2,00	
Bauteil I t I [mm]	$V_{R,k}$ [kN]	0,40	- -	- -	- -	- -	- -	- -	1,64 ac	1,64 ac
		0,50	- -	- -	- -	- -	- -	- -	1,76 ac	1,76 ac
		0,63	0,80 ac	1,10 ac	1,40 ac	1,70 ac	1,90 ac	2,00 ac	2,20 ac	2,60 ac
		0,75	1,00 ac	1,30 ac	1,50 ac	1,80 ac	2,20 ac	2,40 ac	2,60 ac	3,20 ac
		0,88	1,20 ac	1,50 ac	1,70 ac	2,00 ac	2,40 ac	2,80 ac	3,00 ac	3,70 ac
		1,00	1,30 -	1,60 ac	1,90 ac	2,10 ac	2,80 ac	3,00 ac	3,40 ac	4,00 ac
		1,13	1,40 -	1,70 -	2,00 -	2,30 -	3,00 -	3,40 -	3,70 -	4,40 ac
		1,25	1,50 -	1,80 -	2,10 -	2,50 -	3,20 -	3,50 -	4,00 -	4,90 -
		1,50	1,60 -	2,00 -	2,40 -	2,80 -	3,30 -	3,80 -	4,60 -	5,80 -
		1,75	1,60 -	2,00 -	2,40 -	2,80 -	3,30 -	3,80 -	4,60 -	5,80 -
	2,00	1,60 -	2,00 -	2,40 -	2,80 -	3,30 -	3,80 -	4,60 -	5,80 -	
$N_{R,k}$ [kN]		0,40	0,60 ac	0,70 ac	0,80 ac	1,00 ac	1,08 ac	1,08 ac	1,08 ac	1,08 ac
		0,50	0,60 ac	0,70 ac	0,80 ac	1,00 ac	1,20 ac	1,38 ac	1,38 ac	1,38 ac
		0,63	0,60 ac	0,70 ac	0,80 ac	1,00 ac	1,20 ac	1,30 ac	1,70 ac	2,10 ac
		0,75	0,60 ac	0,70 ac	0,80 ac	1,00 ac	1,20 ac	1,30 ac	1,70 ac	2,10 ac
		0,88	0,60 ac	0,70 ac	0,80 ac	1,00 ac	1,20 ac	1,30 ac	1,70 ac	2,10 ac
		1,00	0,60 -	0,70 ac	0,80 ac	1,00 ac	1,20 ac	1,30 ac	1,70 ac	2,10 ac
		1,13	0,60 -	0,70 -	0,80 -	1,00 -	1,20 -	1,30 -	1,70 -	2,10 ac
		1,25	0,60 -	0,70 -	0,80 -	1,00 -	1,20 -	1,30 -	1,70 -	2,10 -
		1,50	0,60 -	0,70 -	0,80 -	1,00 -	1,20 -	1,30 -	1,70 -	2,10 -
		1,75	0,60 -	0,70 -	0,80 -	1,00 -	1,20 -	1,30 -	1,70 -	2,10 -
	2,00	0,60 -	0,70 -	0,80 -	1,00 -	1,20 -	1,30 -	1,70 -	2,10 -	
	$N_{R,k,II}$	0,60 -	0,70 -	0,80 -	1,00 -	1,20 -	1,30 -	1,70 -	2,10 -	

Selbstbohrschraube	Anlage 63
ZEBRA Piasta Ø 6,3 x L, ZEBRA Piasta plus Ø 6,3 x L mit Sechskantkopf	

	<p>Materialien</p> <p>Schraube: Nichtrostender Stahl A2, A4 oder A5 – EN ISO 3506 Scheibe: Keine</p> <p>Bauteil I: S280GD bis S550GD - EN 10346 Bauteil II: S235 bis S355 - EN 10025-1 S280GD bis S550GD - EN 10346 HX300LAD bis HX460LAD - EN 10346</p>
	<p>Bohrleistung $\Sigma(t_i) \leq 6.00$ mm</p>
	<p>Holzunterkonstruktion keine Leistung festgestellt</p>

		Bauteil II				
		t II [mm]				
		2,50	3,00	4,00	5,00	
Bauteil I	V _{R,k} [kN]	0,40	1,64 ac	1,64 ac	1,64 ac	1,64 ac
		0,50	1,76 ac	1,76 ac	1,76 ac	1,76 ac
		0,63	2,60 ac	2,60 ac	2,60 ac	2,60 -
		0,75	3,20 ac	3,20 ac	3,20 ac	3,20 -
		0,88	3,70 ac	3,70 ac	3,70 ac	3,70 -
		1,00	4,40 ac	4,40 ac	4,80 ac	4,80 -
		1,13	5,05 ac	5,05 ac	5,80 ac	- -
	1,25	5,55 -	6,20 -	6,60 a	- -	
	1,50	6,75 -	7,70 -	8,50 a	- -	
	1,75	6,75 -	7,70 -	- -	- -	
	2,00	6,75 -	7,70 -	- -	- -	
	N _{R,k} [kN]	0,40	1,08 ac	1,08 ac	1,08 ac	1,08 ac
		0,50	1,38 ac	1,38 ac	1,38 ac	1,38 ac
		0,63	2,40 ac	2,40 ac	2,40 ac	2,40 ac
0,75		3,00 ac	3,00 ac	3,00 ac	3,00 ac	
0,88		3,35 ac	3,90 ac	3,90 ac	3,90 ac	
1,00		3,35 ac	4,30 ac	4,30 ac	4,30 ac	
1,13		3,35 ac	4,60 ac	5,00 ac	- -	
1,25	3,35 -	4,60 -	5,70 -	- -		
1,50	3,35 -	4,60 -	6,60 -	- -		
1,75	3,35 -	4,60 -	- -	- -		
2,00	3,35 -	4,60 -	- -	- -		
N _{R,k,II}		3,35 -	4,60 -	6,60 -	6,60 -	

Selbstbohrschraube	Anlage 64
ZEBRA Piasta Ø 6,3 x L, ZEBRA Piasta plus Ø 6,3 x L mit Sechskantkopf	

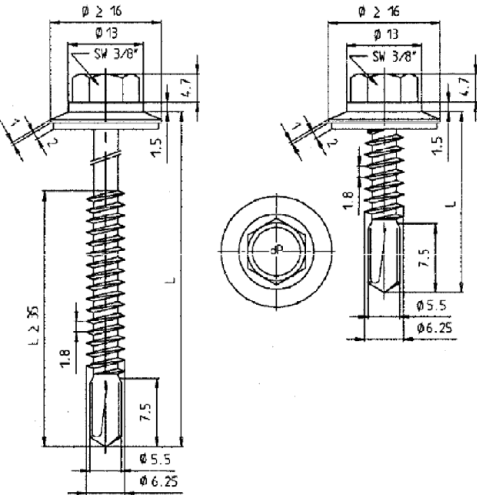
	<p>Materialien</p> <p>Schraube: Nichtrostender Stahl A2, A4 oder A5 – EN ISO 3506 Scheibe: Nichtrostender Stahl A2, A4 oder A5 – EN ISO 3506 mit vulkanisiertem EPDM</p> <p>Bauteil I: S280GD bis S550GD - EN 10346 Bauteil II: S235 bis S355 - EN 10025-1 S280GD bis S550GD - EN 10346 HX300LAD bis HX460LAD - EN 10346</p>
	<p>Bohrleistung $\Sigma(t_i) \leq 6.00$ mm</p>
	<p>Holzunterkonstruktion keine Leistung festgestellt</p>

		Bauteil II								
		t II [mm]								
		0,63	0,75	0,88	1,00	1,13	1,25	1,50	2,00	
Bauteil I	$V_{R,k}$ [kN]	0,63	1,20 -	1,30 ac	1,50 ac	1,60 ac	1,80 ac	1,90 ac	2,20 ac	2,80 abcd
		0,75	1,20 -	1,40 ac	1,70 ac	1,90 ac	2,00 ac	2,10 ac	2,40 ac	3,20 ac
		0,88	1,20 -	1,50	1,80 ac	2,10 ac	2,20 ac	2,40 ac	2,60 ac	3,50 ac
		1,00	1,20 -	1,60	2,00 -	2,30 -	2,60 ac	2,70 ac	3,10 ac	3,80 ac
		1,13	1,30 -	1,60	2,00 -	2,40 -	3,00 -	3,10 -	3,40 ac	4,10 ac
		1,25	1,30 -	1,70	2,10 -	2,60 -	3,10 -	3,30 -	3,60 ac	4,40 ac
		1,50	1,40 -	1,80	2,10 -	2,60 -	3,20 -	3,70 -	4,00 -	5,00 -
		1,75	1,40 -	1,80	2,10 -	2,60 -	3,20 -	3,70 -	4,00 -	5,00 -
		2,00	1,40 -	1,80	2,10 -	2,60 -	3,20 -	3,70 -	4,00 -	5,00 -
		$N_{R,k}$ [kN]	0,50	0,60 -	0,70 ac	0,80 ac	1,00 ac	1,20 ac	1,30 ac	1,70 ac
0,55	0,60 -		0,70 ac	0,80 ac	1,00 ac	1,20 ac	1,30 ac	1,70 ac	2,10 abcd	
0,63	0,60 -		0,70 ac	0,80 ac	1,00 ac	1,20 ac	1,30 ac	1,70 ac	2,10 abcd	
0,75	0,60 -		0,70 ac	0,80 ac	1,00 ac	1,20 ac	1,30 ac	1,70 ac	2,10 ac	
0,88	0,60 -		0,70 -	0,80 ac	1,00 ac	1,20 ac	1,30 ac	1,70 ac	2,10 ac	
1,00	0,60 -		0,70 -	0,80 -	1,00 -	1,20 ac	1,30 ac	1,70 ac	2,10 ac	
1,13	0,60 -		0,70 -	0,80 -	1,00 -	1,20 -	1,30 -	1,70 ac	2,10 ac	
1,25	0,60 -		0,70 -	0,80 -	1,00 -	1,20 -	1,30 -	1,70 ac	2,10 ac	
1,50	0,60 -		0,70 -	0,80 -	1,00 -	1,20 -	1,30 -	1,70 -	2,10 -	
1,75	0,60 -		0,70 -	0,80 -	1,00 -	1,20 -	1,30 -	1,70 -	2,10 -	
2,00	0,60 -	0,70 -	0,80 -	1,00 -	1,20 -	1,30 -	1,70 -	2,10 -		
$N_{R,k,II}$		0,60 -	0,70 -	0,80 -	1,00 -	1,20 -	1,30 -	1,70 -	2,10 -	

Selbstbohrschraube	Anlage 65
ZEBRA Piasta Ø 6,3 x L, ZEBRA Piasta plus Ø 6,3 x L mit Sechskantkopf und Dichtscheibe ≥ Ø 16 mm	

	<p>Materialien</p> <p>Schraube: Nichtrostender Stahl A2, A4 oder A5 – EN ISO 3506 Scheibe: Nichtrostender Stahl A2, A4 oder A5 – EN ISO 3506 mit vulkanisiertem EPDM</p> <p>Bauteil I: S280GD bis S550GD - EN 10346 Bauteil II: S235 bis S355 - EN 10025-1 S280GD bis S550GD - EN 10346 HX300LAD bis HX460LAD - EN 10346</p>
	<p>Bohrleistung $\Sigma(t_i) \leq 6,00$ mm</p>
	<p>Holzunterkonstruktion keine Leistung festgestellt</p>

		Bauteil II				
		t II [mm]				
		2,50	3,00	4,00	5,00	
Bauteil I	$V_{R,k}$ [kN]	0,63	2,95 abcd	3,10 abcd	3,50 abcd	3,50 ab
		0,75	3,40 ac	3,60 ac	3,90 ac	3,90 a
		0,88	3,75 ac	4,00 ac	4,60 ac	4,60 a
		1,00	4,15 ac	4,50 ac	5,20 ac	5,20 a
		1,13	4,50 ac	4,90 ac	5,80 a	- -
		1,25	4,90 ac	5,40 -	6,40 -	- -
		1,50	5,65 -	6,30 -	7,00 -	- -
		1,75	5,65 -	6,30 -	7,00 -	- -
		2,00	5,65 -	6,30 -	7,00 -	- -
		Bauteil I	t I [mm]	0,50	1,78 abcd	1,78 abcd
0,55	2,25 abcd			2,25 abcd	2,25 abcd	2,25 ab
0,63	3,30 abcd			3,30 abcd	3,30 abcd	3,30 ab
0,75	3,35 ac			3,80 ac	3,80 ac	3,80 a
0,88	3,35 ac			4,40 ac	4,40 ac	4,40 a
1,00	3,35 ac			4,60 ac	4,90 ac	4,90 a
1,13	3,35 a			4,60 a	5,40 a	- -
1,25	3,35 -			4,60 -	5,90 -	- -
1,50	3,35 -			4,60 -	6,60 -	- -
1,75	3,35 -			4,60 -	6,60 -	- -
2,00	3,35 -	4,60 -	6,60 -	- -		
$N_{R,k,II}$		3,35 -	4,60 -	6,60 -	6,60 -	

Selbstbohrschraube	Anlage 66
ZEBRA Piasta $\varnothing 6,3 \times L$, ZEBRA Piasta plus $\varnothing 6,3 \times L$ mit Sechskantkopf und Dichtscheibe $\geq \varnothing 16$ mm	

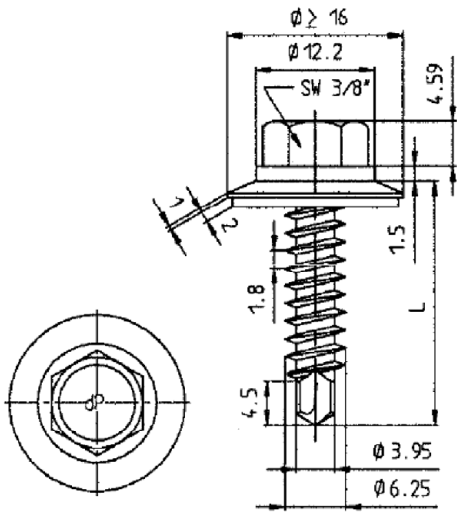

Materialien

Schraube: Nichtrostender Stahl A2, A4 oder A5 – EN ISO 3506
Scheibe: Nichtrostender Stahl A2, A4 oder A5 – EN ISO 3506 mit vulkanisiertem EPDM

Bauteil I: S280GD bis S320GD - EN 10346

Bauteil II: S235 – EN 10025-1
S280GD bis S320GD - EN 10346

Bohrleistung $\Sigma(t) \leq 3.00$ mm

Holzunterkonstruktion

keine Leistung festgestellt

		Bauteil II																										
		t II [mm]																										
		0,40	0,50	0,55	0,63	0,75	0,88	1,00	1,13	1,25	1,50	2,00																
Bauteil I	t I [mm]	0,40	0,77	-	0,77	-	0,77	-	0,77	-	0,77	-	0,77	-	0,77	-	0,77	-	0,77	-	0,77	-	0,77	-	0,77	-		
		0,50	0,77	-	0,93	-	0,93	-	0,93	-	0,93	-	0,93	-	0,93	-	0,93	-	0,93	-	0,93	-	0,93	-	0,93	-		
		0,55	0,77	-	0,93	-	1,19	-	1,19	-	1,19	-	1,19	-	1,19	-	1,19	-	1,19	-	1,19	-	1,19	-	1,19	-		
		0,63	0,77	-	0,93	-	1,19	-	1,60	-	1,70	-	1,80	ac	1,90	ac	1,90	ac	2,00	ac	2,10	ac	2,10	ac	2,10	ac	2,10	ac
		0,75	0,77	-	0,93	-	1,19	-	1,70	-	1,90	-	2,10	-	2,30	ac	2,40	ac	2,60	ac	3,00	ac	3,00	ac	3,00	ac	3,00	ac
		0,88	0,77	-	0,93	-	1,19	-	1,80	-	2,10	-	2,40	-	2,70	-	3,00	-	3,30	-	3,80	-	3,80	-	3,80	-	3,80	-
		1,00	0,77	-	0,93	-	1,19	-	1,90	-	2,30	-	2,70	-	3,30	-	3,50	-	3,90	-	4,70	-	4,70	-	4,70	-	4,70	-
		1,13	0,77	-	0,93	-	1,19	-	2,00	-	2,40	-	2,90	-	3,50	-	3,80	-	4,30	-	5,00	-	-	-	-	-	-	-
		1,25	0,77	-	0,93	-	1,19	-	2,10	-	250	-	3,10	-	3,80	-	4,10	-	4,70	-	5,00	-	-	-	-	-	-	-
		1,50	0,77	-	0,93	-	1,19	-	2,20	-	2,70	-	3,40	-	4,00	-	4,70	-	5,00	-	5,00	-	-	-	-	-	-	-
		1,75	0,77	-	0,93	-	1,19	-	2,20	-	2,70	-	3,40	-	4,00	-	4,70	-	5,00	-	-	-	-	-	-	-	-	-
		2,00	0,77	-	0,93	-	1,19	-	2,20	-	2,70	-	3,40	-	4,00	-	-	-	-	-	-	-	-	-	-	-	-	-
		Bauteil I	N _{R,k} [kN]	0,40	0,50	-	0,59	-	0,71	-	0,90	-	1,10	-	1,50	-	1,70	-	1,74	-	1,74	-	1,74	-	1,74	-	1,74	-
				0,50	0,50	-	0,59	-	0,71	-	0,90	-	1,10	-	1,50	-	1,70	-	1,74	-	1,74	-	1,74	-	1,74	-	1,74	-
0,55	0,50			-	0,59	-	0,71	-	0,90	-	1,10	-	1,50	-	1,70	-	2,10	-	1,77	-	1,77	-	1,77	-	1,77	-		
0,63	0,50			-	0,59	-	0,71	-	0,90	-	1,10	-	1,50	-	1,70	-	2,10	-	2,50	-	2,60	-	2,60	-	2,60	-		
0,75	0,50			-	0,59	-	0,71	-	0,90	-	1,10	-	1,50	-	1,70	-	2,10	-	2,50	-	3,20	-	3,20	-	3,20	-		
0,88	0,50			-	0,59	-	0,71	-	0,90	-	1,10	-	1,50	-	1,70	-	2,10	-	2,50	-	3,30	-	3,30	-	3,30	-		
1,00	0,50			-	0,59	-	0,71	-	0,90	-	1,10	-	1,50	-	1,70	-	2,10	-	2,50	-	3,30	-	-	-	-	-		
1,13	0,50			-	0,59	-	0,71	-	0,90	-	1,10	-	1,50	-	1,70	-	2,10	-	2,50	-	3,30	-	-	-	-	-		
1,25	0,50			-	0,59	-	0,71	-	0,90	-	1,10	-	1,50	-	1,70	-	2,10	-	2,50	-	3,30	-	-	-	-	-		
1,50	0,50			-	0,59	-	0,71	-	0,90	-	1,10	-	1,50	-	1,70	-	2,10	-	2,50	-	3,30	-	-	-	-	-		
1,75	0,50	-	0,59	-	0,71	-	0,90	-	1,10	-	1,50	-	1,70	-	2,10	-	2,50	-	-	-	-	-	-	-				
2,00	0,50	-	0,59	-	0,71	-	0,90	-	1,10	-	1,50	-	1,70	-	-	-	-	-	-	-	-	-	-	-				
N _{R,k,II}		0,50	-	0,59	-	0,71	-	0,90	-	1,10	-	1,50	-	1,70	-	2,10	-	2,50	-	3,30	-	3,30	-	3,30	-			

Selbstbohrschraube

ZEBRA Piasta Ø 6,3 r x L, ZEBRA Piasta plus Ø 6,3 r x L
mit Sechskantkopf und Dichtscheibe ≥ Ø 16 mm

Anlage 67

	<p>Materialien</p> <p>Schraube: Nichtrostender Stahl A2, A4 oder A5 – EN ISO 3506 Scheibe: Nichtrostender Stahl A2, A4 oder A5 – EN ISO 3506 mit vulkanisiertem EPDM</p> <p>Bauteil I: Aluminium mit $R_m \geq 165 \text{ N/mm}^2$ – EN 573 mit $R_m \geq 215 \text{ N/mm}^2$ – EN 573</p> <p>Bauteil II: S235 bis S355 – EN 10025-1 S280GD bis S320GD - EN 10346</p>
	<p>Bohrleistung $\Sigma(t_i) \leq 3.00 \text{ mm}$</p>
	<p>Holzunterkonstruktion keine Leistung festgestellt</p>

		Bauteil II, Stahlblech																			
		t II [mm]																			
		0,40	0,50	0,55	0,63	0,75	0,88	1,00	1,25	1,50	2,00										
Bauteil I, t I [mm] Aluminium mit $R_m \geq 165 \text{ N/mm}^2$	$V_{R,k}$ [kN]	0,28	0,28	0,28	0,28	0,28	0,28	0,28	0,28	0,28	0,28	0,28	0,28	0,28	0,28	0,28	0,28	0,28	0,28	0,28	0,28
		0,28	0,40	0,40	0,40	0,40	0,40	0,40	0,40	0,40	0,40	0,40	0,40	0,40	0,40	0,40	0,40	0,40	0,40	0,40	0,40
		0,28	0,40	0,45	0,53	0,60	0,60	0,60	0,60	0,60	0,60	0,60	0,60	0,60	0,60	0,60	0,60	0,60	0,60	0,60	0,60
		0,28	0,40	0,45	0,53	0,76	0,92	0,92	0,92	0,92	0,92	0,92	0,92	0,92	0,92	0,92	0,92	0,92	0,92	0,92	0,92
		0,28	0,40	0,45	0,53	0,76	1,18	1,57	1,57	1,57	1,57	1,57	1,57	1,57	1,57	1,57	1,57	1,57	1,57	1,57	1,57
		0,28	0,40	0,45	0,53	0,76	1,18	1,57	2,19	2,19	2,19	2,19	2,19	2,19	2,19	2,19	2,19	2,19	2,19	2,19	2,19
		0,28	0,40	0,45	0,53	0,76	1,18	1,57	2,35	3,13	3,13	3,13	3,13	3,13	3,13	3,13	3,13	3,13	3,13	3,13	3,13
		0,28	0,40	0,45	0,53	0,76	1,18	1,57	2,35	-	-	-	-	-	-	-	-	-	-	-	-
	$N_{R,k,II}$	0,50	0,59	0,71	0,90	1,10	1,50	1,70	2,50	3,30	3,30	3,30	3,30	3,30	3,30	3,30	3,30	3,30	3,30	3,30	

		Bauteil II, Stahlblech																		
		t II [mm]																		
		0,40	0,50	0,55	0,63	0,75	0,88	1,00	1,25	1,50	2,00									
Bauteil I, t I [mm] Aluminium mit $R_m \geq 215 \text{ N/mm}^2$	$V_{R,k}$ [kN]	0,36	0,36	0,36	0,36	0,36	0,36	0,36	0,36	0,36	0,36	0,36	0,36	0,36	0,36	0,36	0,36	0,36	0,36	0,36
		0,36	0,52	0,52	0,52	0,52	0,52	0,52	0,52	0,52	0,52	0,52	0,52	0,52	0,52	0,52	0,52	0,52	0,52	0,52
		0,36	0,52	0,59	0,69	0,78	0,78	0,78	0,78	0,78	0,78	0,78	0,78	0,78	0,78	0,78	0,78	0,78	0,78	0,78
		0,36	0,52	0,59	0,69	0,99	1,20	1,20	1,20	1,20	1,20	1,20	1,20	1,20	1,20	1,20	1,20	1,20	1,20	1,20
		0,36	0,52	0,59	0,69	0,99	1,54	2,05	2,05	2,05	2,05	2,05	2,05	2,05	2,05	2,05	2,05	2,05	2,05	2,05
		0,36	0,52	0,59	0,69	0,99	1,54	2,05	2,85	2,85	2,85	2,85	2,85	2,85	2,85	2,85	2,85	2,85	2,85	2,85
		0,36	0,52	0,59	0,69	0,99	1,54	2,05	3,06	4,08	4,08	4,08	4,08	4,08	4,08	4,08	4,08	4,08	4,08	4,08
		0,36	0,52	0,59	0,69	0,99	1,54	2,05	3,06	-	-	-	-	-	-	-	-	-	-	-
	$N_{R,k,II}$	0,50	0,59	0,71	0,90	1,10	1,50	1,70	2,50	3,30	3,30	3,30	3,30	3,30	3,30	3,30	3,30	3,30	3,30	

Selbstbohrschraube	Anlage 68
ZEBRA Piasta $\phi 6,3 \text{ r} \times \text{L}$, ZEBRA Piasta plus $\phi 6,3 \text{ r} \times \text{L}$ mit Sechskantkopf und Dichtscheibe $\geq \phi 16 \text{ mm}$	

	<p>Materialien</p> <p>Schraube: Nichtrostender Stahl A2, A4 oder A5 – EN ISO 3506 Scheibe: Nichtrostender Stahl A2, A4 oder A5 – EN ISO 3506 mit vulkanisiertem EPDM</p> <p>Bauteil I: Aluminium mit $R_m \geq 165 \text{ N/mm}^2$ – EN 573 mit $R_m \geq 215 \text{ N/mm}^2$ – EN 573</p> <p>Bauteil II: Aluminium mit $R_m \geq 165 \text{ N/mm}^2$ – EN 573 mit $R_m \geq 215 \text{ N/mm}^2$ – EN 573</p>
	<p>Bohrleistung $\Sigma(t_i) \leq 3.00 \text{ mm}$</p>
	<p>Holzunterkonstruktion keine Leistung festgestellt</p>

		Bauteil II, Aluminium mit $R_m \geq 165 \text{ N/mm}^2$							
		t II [mm]							
		0,40	0,50	0,70	0,80	1,00	1,20	1,50	2,00
Bauteil I, t I [mm] Aluminium mit $R_m \geq 165 \text{ N/mm}^2$ $V_{R,k}$ [kN]	0,40	0,23	0,23	0,23	0,23	0,23	0,23	0,23	0,23
	0,50	0,23	0,40	0,40	0,40	0,40	0,40	0,40	0,40
	0,70	0,23	0,40	0,60	0,60	0,60	0,60	0,60	0,60
	0,80	0,23	0,40	0,60	0,92	0,92	0,92	0,92	0,92
	1,00	0,23	0,40	0,60	0,92	1,57	1,57	1,57	1,57
	1,20	0,23	0,40	0,60	0,92	1,57	2,19	2,19	2,19
	1,50	0,23	0,40	0,60	0,92	1,57	2,19	3,13	3,13
	2,00	0,23	0,40	0,60	0,92	1,57	2,19	3,13	3,13
	$N_{R,k,II}$	0,16	0,31	0,45	0,55	0,76	0,99	1,33	1,33

		Bauteil II, Aluminium mit $R_m \geq 215 \text{ N/mm}^2$							
		t II [mm]							
		0,40	0,50	0,70	0,80	1,00	1,20	1,50	2,00
Bauteil I, t I [mm] Aluminium mit $R_m \geq 215 \text{ N/mm}^2$ $V_{R,k}$ [kN]	0,40	0,28	0,28	0,28	0,28	0,28	0,28	0,28	0,28
	0,50	0,28	0,52	0,52	0,52	0,52	0,52	0,52	0,52
	0,70	0,28	0,52	0,78	0,78	0,78	0,78	0,78	0,78
	0,80	0,28	0,52	0,78	1,20	1,20	1,20	1,20	1,20
	1,00	0,28	0,52	0,78	1,20	2,03	2,03	2,03	2,03
	1,20	0,28	0,52	0,78	1,20	2,03	2,84	2,84	2,84
	1,50	0,28	0,52	0,78	1,20	2,03	2,84	4,05	4,05
	2,00	0,28	0,52	0,78	1,20	2,03	2,84	4,05	4,05
	$N_{R,k,II}$	0,19	0,40	0,59	0,72	0,98	1,29	1,75	1,75

Selbstbohrschraube	Anlage 69
ZEBRA Piasta $\phi 6,3 \text{ r} \times \text{L}$, ZEBRA Piasta plus $\phi 6,3 \text{ r} \times \text{L}$ mit Sechskantkopf und Dichtscheibe $\geq \phi 16 \text{ mm}$	

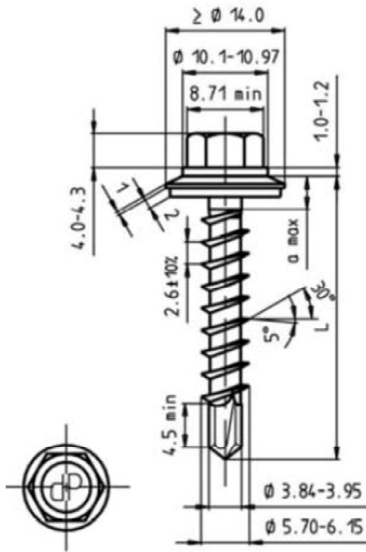

Materialien	
Schraube:	Nichtrostender Stahl A2, A4 oder A5 – EN ISO 3506
Scheibe:	Nichtrostender Stahl A2, A4 oder A5 – EN ISO 3506 mit vulkanisiertem EPDM
Bauteil I:	S280GD bis S320GD - EN 10346
Bauteil II:	Bauholz – EN 14081 BauBuche nach ETA-14/0354 mit $30 \text{ mm} \leq l_{ef} \leq 50,0 \text{ mm}$.
Bohrleistung	$t_1 \leq 1 \times 2.00 \text{ mm}$ oder $2 \times 1.50 \text{ mm}$
Holzunterkonstruktion	
$M_{y,Rk} =$	7,680 Nm
$f_{ax,k}$	8,575 N/mm ² für $l_{ef} \geq 30,0 \text{ mm}$
$f_{ax,k}$	14,26 N/mm ² für $l_{ef} \geq 45,0 \text{ mm}$

		Bauteil II											
		l _{ef} II [mm]											
		30	36	42	48	54	60	66	72	78			
Bauteil I t I [mm]	V _{R,k} [kN]	0,40	0,81 ^a	0,81 ^a	0,81 ^a	0,81 ^a	0,81 ^a	0,81 ^a	0,81 ^a	0,81 ^a	0,81 ^a	0,81 ^a	Lochleibungswiderstand von Bauteil I
		0,50	0,95	0,99 ^a	0,99 ^a	0,99 ^a	0,99 ^a	0,99 ^a	0,99 ^a	0,99 ^a	0,99 ^a	0,99 ^a	
		0,55	0,95	1,19	1,23 ^a	1,23 ^a	1,23 ^a	1,23 ^a	1,23 ^a	1,23 ^a	1,23 ^a	1,23 ^a	
		0,63	0,95	1,19	1,42	1,62 ^a	1,62 ^a	1,62 ^a	1,62 ^a	1,62 ^a	1,62 ^a	1,62 ^a	
		0,75	0,95	1,19	1,42	1,66	1,90	2,13	2,21	2,29	2,36 ^a	2,36 ^a	
		0,88	0,95	1,19	1,42	1,66	1,90	2,13	2,21	2,29	2,37	3,25 ^a	
		1,00	0,95	1,19	1,42	1,66	1,90	2,13	2,21	2,29	2,37	4,13 ^a	
		1,13	0,95	1,19	1,42	1,66	1,90	2,13	2,21	2,29	2,37	4,94	
		1,25	0,95	1,19	1,42	1,66	1,90	2,13	2,21	2,29	2,37	5,74	
		1,50	0,95	1,19	1,42	1,66	1,90	2,13	2,21	2,29	2,37	5,74	
Bauteil I t I [mm]	N _{R,k} [kN]	0,40	1,00 ^a	1,00 ^a	1,00 ^a	1,00 ^a	1,00 ^a	1,00 ^a	1,00 ^a	1,00 ^a	1,00 ^a	1,00 ^a	Durchknöpffähigkeit durch Bauteil I
		0,50	1,23 ^a	1,23 ^a	1,23 ^a	1,23 ^a	1,23 ^a	1,23 ^a	1,23 ^a	1,23 ^a	1,23 ^a	1,23 ^a	
		0,55	1,39	1,57 ^a	1,57 ^a	1,57 ^a	1,57 ^a	1,57 ^a	1,57 ^a	1,57 ^a	1,57 ^a	1,57 ^a	
		0,63	1,39	1,67	1,94	2,11 ^a	2,11 ^a	2,11 ^a	2,11 ^a	2,11 ^a	2,11 ^a	2,11 ^a	
		0,75	1,39	1,67	1,94	3,05 ^a	3,05 ^a	3,05 ^a	3,05 ^a	3,05 ^a	3,05 ^a	3,05 ^a	
		0,88	1,39	1,67	1,94	3,66	3,66	3,66	3,66	3,66	3,66	3,66	
		1,00	1,39	1,67	1,94	3,70	4,16	4,27	4,27	4,27	4,27	4,27	
		1,13	1,39	1,67	1,94	3,70	4,16	4,62	4,87	4,87	4,87	4,87	
		1,25	1,39	1,67	1,94	3,70	4,16	4,62	5,08	5,48	5,48	5,48	
		1,50	1,39	1,67	1,94	3,70	4,16	4,62	5,08	5,48	5,48	5,48	
2,00	1,39	1,67	1,94	3,70	4,16	4,62	5,08	5,48	5,48	5,48			

Index a: Wenn Bauteil I aus S320GD oder S350GD hergestellt wird, kann der Wert um 8,0% erhöht werden.

Die oben genannten Werte, in Abhängigkeit der effektiven Einschraublänge l_{ef}, sind gültig für k_{mod} = 0,90 und ρ_k = 350 kg/m³. Für abweichende Werte für k_{mod} und/oder der Holzrohddichte siehe Anlage 3.

Selbstbohrschraube

ZEBRA Piasta Ø 6,0 x L,
mit Holzgewinde und Dichtscheibe ≥ Ø 14 mm

Anlage 70

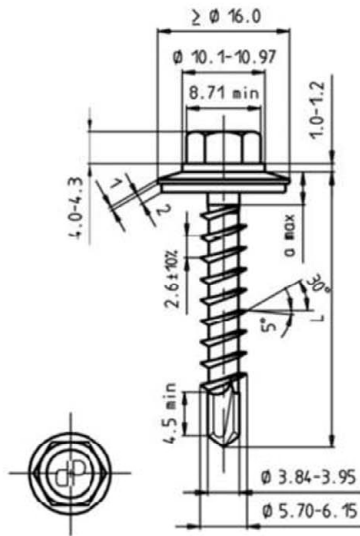

Materialien	
Schraube:	Nichtrostender Stahl A2, A4 oder A5 – EN ISO 3506
Scheibe:	Nichtrostender Stahl A2, A4 oder A5 – EN ISO 3506 mit vulkanisiertem EPDM
Bauteil I:	S280GD bis S320GD - EN 10346
Bauteil II:	Bauholz – EN 14081 BauBuche nach ETA-14/0354 mit $30 \text{ mm} \leq l_{ef} \leq 50,0 \text{ mm}$.
Bohrleistung	$t_1 \leq 1 \times 2.00 \text{ mm}$ oder $2 \times 1.50 \text{ mm}$
Holzunterkonstruktion	
$M_{y,Rk} =$	7,680 Nm
$f_{ax,k}$	8,575 N/mm ² für $l_{ef} \geq 30,0 \text{ mm}$
$f_{ax,k}$	14,26 N/mm ² für $l_{ef} \geq 45,0 \text{ mm}$

		Bauteil II											
		l _{ef} II [mm]											
		30	36	42	48	54	60	66	72	78			
Bauteil I t I [mm]	V _{R,k} [kN]	0,40	0,81 ^a	0,81 ^a	0,81 ^a	0,81 ^a	0,81 ^a	0,81 ^a	0,81 ^a	0,81 ^a	0,81 ^a	0,81 ^a	Lochleibungswiderstand von Bauteil I
		0,50	0,95	0,99 ^a	0,99 ^a	0,99 ^a	0,99 ^a	0,99 ^a	0,99 ^a	0,99 ^a	0,99 ^a	0,99 ^a	
		0,55	0,95	1,19	1,23 ^a	1,23 ^a	1,23 ^a	1,23 ^a	1,23 ^a	1,23 ^a	1,23 ^a	1,23 ^a	
		0,63	0,95	1,19	1,42	1,62 ^a	1,62 ^a	1,62 ^a	1,62 ^a	1,62 ^a	1,62 ^a	1,62 ^a	
		0,75	0,95	1,19	1,42	1,66	1,90	2,13	2,21	2,29	2,36 ^a	2,36 ^a	
		0,88	0,95	1,19	1,42	1,66	1,90	2,13	2,21	2,29	2,37	3,25 ^a	
		1,00	0,95	1,19	1,42	1,66	1,90	2,13	2,21	2,29	2,37	4,13 ^a	
		1,13	0,95	1,19	1,42	1,66	1,90	2,13	2,21	2,29	2,37	4,94	
		1,25	0,95	1,19	1,42	1,66	1,90	2,13	2,21	2,29	2,37	5,74	
		1,50	0,95	1,19	1,42	1,66	1,90	2,13	2,21	2,29	2,37	5,74	
Bauteil I t I [mm]	N _{R,k} [kN]	0,40	1,24 ^a	1,24 ^a	1,24 ^a	1,24 ^a	1,24 ^a	1,24 ^a	1,24 ^a	1,24 ^a	1,24 ^a	1,24 ^a	Durchknöpffähigkeit durch Bauteil I
		0,50	1,39	1,49 ^a	1,49 ^a	1,49 ^a	1,49 ^a	1,49 ^a	1,49 ^a	1,49 ^a	1,49 ^a	1,49 ^a	
		0,55	1,39	1,67	1,85 ^a	1,85 ^a	1,85 ^a	1,85 ^a	1,85 ^a	1,85 ^a	1,85 ^a	1,85 ^a	
		0,63	1,39	1,67	1,94	2,43 ^a	2,43 ^a	2,43 ^a	2,43 ^a	2,43 ^a	2,43 ^a	2,43 ^a	
		0,75	1,39	1,67	1,94	3,50 ^a	3,50 ^a	3,50 ^a	3,50 ^a	3,50 ^a	3,50 ^a	3,50 ^a	
		0,88	1,39	1,67	1,94	3,70	4,16	4,57	4,57	4,57	4,57	4,57	
		1,00	1,39	1,67	1,94	3,70	4,16	4,62	5,08	5,15	5,15	5,15	
		1,13	1,39	1,67	1,94	3,70	4,16	4,62	5,08	5,32	5,32	5,32	
		1,25	1,39	1,67	1,94	3,70	4,16	4,62	5,08	5,48	5,48	5,48	
		1,50	1,39	1,67	1,94	3,70	4,16	4,62	5,08	5,48	5,48	5,48	
2,00	1,39	1,67	1,94	3,70	4,16	4,62	5,08	5,48	5,48	5,48			

Index a: Wenn Bauteil I aus S320GD oder S350GD hergestellt wird, kann der Wert um 8,0% erhöht werden.

Die oben genannten Werte in Abhängigkeit der effektiven Einschraublänge l_{ef} sind gültig für $k_{mod} = 0,90$ und $\rho_k = 350 \text{ kg/m}^3$. Für abweichende Werte für k_{mod} und/oder der Holzrohddichte siehe Anlage 3.

Selbstbohrschraube	Anlage 71
ZEBRA Piasta Ø 6,0 x L mit Holzgewinde und Dichtscheibe $\geq \text{Ø } 16 \text{ mm}$	

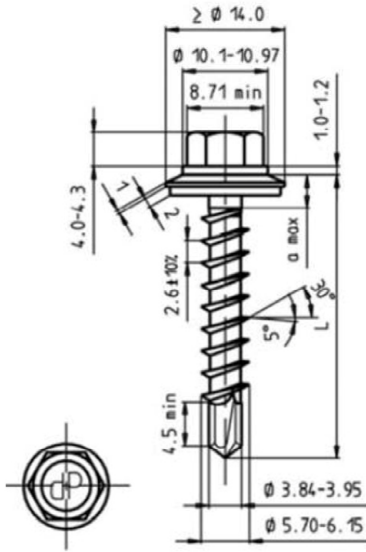

Materialien

Schraube: Nichtrostender Stahl A2, A4 oder A5 – EN ISO 3506
Scheibe: Nichtrostender Stahl A2, A4 oder A5 – EN ISO 3506 mit vulkanisiertem EPDM

Bauteil I: Aluminium
mit $R_m \geq 165 \text{ N/mm}^2$ – EN 573
mit $R_m \geq 215 \text{ N/mm}^2$ – EN 573

Bauteil II: Bauholz – EN 14081
BauBuche nach ETA-14/0354 mit $30 \text{ mm} \leq l_{ef} \leq 50,0 \text{ mm}$.

Bohrleistung $t_i \leq 1 \times 2.00 \text{ mm}$ oder $2 \times 1.50 \text{ mm}$

Holzunterkonstruktion

$M_{y,Rk} = 7,680 \text{ Nm}$
 $f_{ax,k} = 8,575 \text{ N/mm}^2$ für $l_{ef} \geq 30,0 \text{ mm}$
 $f_{ax,k} = 14,26 \text{ N/mm}^2$ für $l_{ef} \geq 45,0 \text{ mm}$

Bauteil I, t [mm]	Bauteil II										Lochleibungswiderstand von Bauteil I	
	l _{ef} II [mm]											
	31	36	42	48	54	60	66	72	78			
0,50	0,50	0,50	0,50	0,50	0,50	0,50	0,50	0,50	0,50	0,50	0,50	-
0,60	0,75	0,75	0,75	0,75	0,75	0,75	0,75	0,75	0,75	0,75	0,75	
0,70	0,95	1,01	1,01	1,01	1,01	1,01	1,01	1,01	1,01	1,01	1,01	
0,80	0,95	1,19	1,26	1,26	1,26	1,26	1,26	1,26	1,26	1,26	1,26	
0,90	0,95	1,19	1,42	1,48	1,48	1,48	1,48	1,48	1,48	1,48	1,48	
1,00	0,95	1,19	1,42	1,66	1,69	1,69	1,69	1,69	1,69	1,69	1,69	
1,20	0,95	1,19	1,42	1,66	1,78	1,78	1,78	1,78	1,78	1,78	1,78	
1,50	0,95	1,19	1,42	1,66	1,78	1,78	1,78	1,78	1,78	1,78	1,78	
2,00	0,95	1,19	1,42	1,66	1,78	1,78	1,78	1,78	1,78	1,78	1,78	
N _{R,k,II}	1,39	1,67	1,94	3,70	4,16	4,62	5,08	5,54	6,01	-	-	

Bauteil I, t [mm]	Bauteil II										Lochleibungswiderstand von Bauteil I	
	l _{ef} II [mm]											
	31	36	42	48	54	60	66	72	78			
0,50	0,65	0,65	0,65	0,65	0,65	0,65	0,65	0,65	0,65	0,65	0,65	-
0,60	0,95	0,98	0,98	0,98	0,98	0,98	0,98	0,98	0,98	0,98	0,98	
0,70	0,95	1,19	1,32	1,32	1,32	1,32	1,32	1,32	1,32	1,32	1,32	
0,80	0,95	1,19	1,42	1,65	1,65	1,65	1,65	1,65	1,65	1,65	1,65	
0,90	0,95	1,19	1,42	1,66	1,90	1,93	1,93	1,93	1,93	1,93	1,93	
1,00	0,95	1,19	1,42	1,66	1,90	2,13	2,21	2,21	2,21	2,21	2,21	
1,20	0,95	1,19	1,42	1,66	1,90	2,13	2,21	2,29	2,31	2,31	2,31	
1,50	0,95	1,19	1,42	1,66	1,90	2,13	2,21	2,29	2,31	2,31	2,31	
2,00	0,95	1,19	1,42	1,66	1,90	2,13	2,21	2,29	2,31	2,31	2,31	
N _{R,k,II}	1,39	1,67	1,94	3,70	4,16	4,62	5,08	5,54	6,01	-	-	

Für Bauteil I aus Aluminium mit $R_m \geq 245 \text{ N/mm}^2$ können die Werte für $R_m \geq 215 \text{ N/mm}^2$ um 14% erhöht werden.
Die oben genannten Werte in Abhängigkeit der effektiven Einschraublänge l_{ef} sind gültig für $K_{mod} = 0,90$ und $\rho_k = 350 \text{ kg/m}^3$.
Für abweichende Werte für K_{mod} und/oder der Holzrohddichte siehe Anlage 3.

Selbstbohrschraube

ZEBRA Piasta Ø 6,0 x L
mit Holzgewinde und Dichtscheibe $\geq \text{Ø } 14 \text{ mm}$

Anlage 72

	Materialien Schraube: Nichtrostender Stahl A2, A4 oder A5 – EN ISO 3506 Scheibe: Nichtrostender Stahl A2, A4 oder A5 – EN ISO 3506 mit vulkanisiertem EPDM Bauteil I: S280GD bis S320GD - EN 10346 Bauteil II: S235 – EN 10025-1 S280GD bis S320GD - EN 10346 Bauholz – EN 14081 BauBuche nach ETA-14/0354 mit $l_{ef} \leq 40,0$ mm.
	Vorbohrdurchmesser : Holzunterkonstruktion: $\varnothing 4,8$ mm Stahlunterkonstruktion: siehe Tabelle
	Holzunterkonstruktionen $M_{y,Rk} = 9,742$ Nm $f_{ax,k} = 8,575$ N/mm ² für $l_{ef} \geq 26,0$ mm $f_{ax,k} = 14,25$ N/mm ² für $l_{ef} \geq 44,0$ mm

		Bauteil II Stahlblech								Bauteil II Bauholz
		0,63	0,75	0,88	1,00	1,13	1,25	1,50	2,00	$\varnothing 4,8$
t II [mm]		$\varnothing 3,5$	$\varnothing 4,0$	$\varnothing 4,5$				$\varnothing 5,0$		$\varnothing 4,8$
d _{pd} [mm]		$\varnothing 3,5$	$\varnothing 4,0$	$\varnothing 4,5$				$\varnothing 5,0$		$\varnothing 4,8$
Bauteil I	V _{R,k} [kN]	0,63	1,30 - 1,50	1,80 - 2,00	ac 2,30 ac 2,50	ac 2,90 ac 2,90	ac 2,90 ac 2,90	ac 2,90 ac 2,90	ac 2,90 ac 2,90	ac 2,90 -
		0,75	1,40 - 1,60	1,90 - 2,20	ac 2,50 ac 2,70	ac 3,10 ac 3,10	ac 3,10 ac 3,10	ac 3,10 ac 3,10	ac 3,10 ac 3,10	ac 3,10 -
		0,88	1,50 - 1,70	2,00 - 2,30	ac 2,60 ac 2,80	ac 3,20 ac 3,20	ac 3,20 ac 3,20	ac 3,20 ac 3,20	ac 3,20 ac 3,20	ac 3,20 -
		1,00	1,50 - 1,80	2,10 - 2,50	ac 2,80 ac 3,10	ac 3,60 ac 3,60	ac 3,60 ac 3,60	ac 3,60 ac 3,60	ac 3,60 ac 3,60	ac 3,60 -
		1,13	1,60 - 1,80	2,20 - 2,60	ac 2,90 ac 3,20	ac 3,80 ac 3,80	ac 3,80 ac 3,80	ac 3,80 ac 3,80	ac 3,80 ac 3,80	ac 3,80 -
		1,25	1,60 - 1,90	2,30 - 2,70	ac 3,00 ac 3,30	ac 4,00 ac 4,00	ac 4,00 ac 4,00	ac 4,00 ac 4,00	ac 4,00 ac 4,00	ac 4,00 -
		1,50	1,60 - 1,90	2,40 - 2,80	ac 3,20 ac 3,50	ac 4,00 ac 4,00	ac 4,00 ac 4,00	ac 4,00 ac 4,00	ac 4,00 ac 4,00	ac 4,00 -
		1,75	1,60 - 1,90	2,40 - 2,80	ac 3,20 ac 3,50	ac 4,00 ac 4,00	ac 4,00 ac 4,00	ac 4,00 ac 4,00	ac 4,00 ac 4,00	ac 4,00 -
		2,00	1,60 - 1,90	2,40 - 2,80	ac 3,20 ac 3,50	ac 4,00 ac 4,00	ac 4,00 ac 4,00	ac 4,00 ac 4,00	ac 4,00 ac 4,00	ac 4,00 -
	N _{R,k} [kN]	0,50	0,90 - 1,10	1,13 - 1,13	1,13 - 1,13	1,13 - 1,13	1,13 - 1,13	1,13 - 1,13	1,13 - 1,13	1,13 -
		0,55	0,90 - 1,10	1,30 - 1,40	1,43 - 1,43	1,43 - 1,43	1,43 - 1,43	1,43 - 1,43	1,43 - 1,43	1,43 -
		0,63	0,90 - 1,10	1,30 - 1,40	1,60 - 1,80	2,10 - 2,10	2,10 - 2,10	2,10 - 2,10	2,10 - 2,10	2,10 -
		0,75	0,90 - 1,10	1,30 - 1,40	1,60 - 1,80	2,10 - 2,10	2,10 - 2,10	2,10 - 2,10	2,10 - 2,10	2,10 -
		0,88	0,90 - 1,10	1,30 - 1,40	1,60 - 1,80	2,10 - 2,10	2,10 - 2,10	2,10 - 2,10	2,10 - 2,10	2,10 -
		1,00	0,90 - 1,10	1,30 - 1,40	1,60 - 1,80	2,10 - 2,20	2,20 - 2,20	2,20 - 2,20	2,20 - 2,20	2,20 -
		1,13	1,00 - 1,20	1,40 - 1,50	1,70 - 1,90	2,30 - 2,30	2,30 - 2,30	2,30 - 2,30	2,30 - 2,30	2,30 -
		1,25	1,00 - 1,20	1,40 - 1,50	1,70 - 1,90	2,30 - 2,30	2,30 - 2,30	2,30 - 2,30	2,30 - 2,30	2,30 -
		1,50	1,00 - 1,20	1,40 - 1,50	1,70 - 1,90	2,30 - 2,30	2,30 - 2,30	2,30 - 2,30	2,30 - 2,30	2,30 -
1,75	1,00 - 1,20	1,40 - 1,50	1,70 - 1,90	2,30 - 2,30	2,30 - 2,30	2,30 - 2,30	2,30 - 2,30	2,30 -		
2,00	1,00 - 1,20	1,40 - 1,50	1,70 - 1,90	2,30 - 2,30	2,30 - 2,30	2,30 - 2,30	2,30 - 2,30	2,30 -		
N _{R,k,II}		1,00	1,20	1,40	1,50	1,70	1,90	2,30	2,30	siehe Anlage 3

BauBuche für Bauteil II nach ETA-14/0354 vom 11.07.2018 können ohne Vorbohren verwendet werden.

Gewindefurchende Schraube	Anlage 73
FABA Typ A A2 6,5 x L mit Sechskantkopf und Dichtscheibe $\geq \varnothing 16$ mm	

	<p>Materialien</p> <p>Schraube: Nichtrostender Stahl A2, A4 oder A5 – EN ISO 3506 Scheibe: Nichtrostender Stahl A2, A4 oder A5 – EN ISO 3506 mit vulkanisiertem EPDM</p> <p>Bauteil I: Aluminium mit $R_m \geq 165 \text{ N/mm}^2$ – EN 573 mit $R_m \geq 215 \text{ N/mm}^2$ – EN 573</p> <p>Bauteil II: S235– EN 10025-1 S280GD bis S320GD - EN 10346 Bauholz – EN 14081 BauBuche nach ETA-14/0354 mit $l_{ef} \leq 40,0 \text{ mm}$.</p>
	<p>Vorbohrdurchmesser : siehe Tabelle</p>
	<p>Holzunterkonstruktion</p> <p>$M_{y,Rk} = 9,742 \text{ Nm}$ $f_{ax,k} = 8,575 \text{ N/mm}^2$ für $l_{ef} \geq 26,0 \text{ mm}$ $f_{ax,k} = 14,25 \text{ N/mm}^2$ für $l_{ef} \geq 44,0 \text{ mm}$</p>

	Bauteil II Stahlblech										Bauteil II Bauholz	
	t II [mm]											
t II [mm]	0,50	0,63	0,75	0,88	1,00	1,13	1,25	1,50	2,00	$l_{ef} \geq 26,0 \text{ mm}$		
d _{pd} [mm]	Ø 4,0			Ø 4,5				Ø 5,0			Ø 4,8 mm	
Bauteil I, t I [mm] Aluminium mit $R_m \geq 165 \text{ N/mm}^2$	$V_{R,k}$ [kN]	0,50	0,48 - 0,52	0,57 - 0,61	0,61	0,65	0,81	0,89 - 0,89	0,89 - 0,89	0,89 - 0,89	0,89 - 0,89	Lochleibungswiderstand von Bauteil I
		0,60	0,53 - 0,56	0,61 - 0,67	0,67	0,73	0,87	0,95 - 0,95	0,95 - 0,95	0,95 - 0,95	0,95 - 0,95	
		0,80	0,64 - 0,67	0,69 - 0,78	0,78	0,88	1,00	1,07 - 1,07	1,07 - 1,07	1,07 - 1,07	1,07 - 1,07	
		1,00	0,74 - 0,82	0,89 - 0,97	0,97	1,04	1,13	1,22 - 1,39	1,39	1,69	1,69	
		1,20	0,74 - 0,85	0,95 - 1,05	1,05	1,16	1,21	1,31 - 1,65	1,65	2,25	2,25	
		1,50	0,74 - 0,85	0,95 - 1,05	1,05	1,16	1,21	1,31 - 1,65	1,65	2,25	2,25	
	2,00	0,74 - 0,85	0,95 - 1,05	1,05	1,16	1,21	1,31 - 1,65	1,65	2,25	2,25		
$N_{R,k,II}$	0,56	1,00	1,20	1,40	1,50	1,70	1,90	2,30	2,30	siehe Anlage 3		

	Bauteil II Stahlblech										Bauteil II Bauholz		
	t II [mm]												
t II [mm]	0,50	0,63	0,75	0,88	1,00	1,13	1,25	1,50	2,00	$l_{ef} \geq 26,0 \text{ mm}$			
d _{pd} [mm]	Ø 4,0			Ø 4,5				Ø 5,0			-		
Bauteil I, t I [mm] Aluminium mit $R_m \geq 215 \text{ N/mm}^2$	$V_{R,k}$ [kN]	0,50	0,59	0,66	0,72	0,79	0,85	1,06	1,17	1,17	1,17	1,17 -	Lochleibungswiderstand von Bauteil I
		0,60	0,62	0,72	0,78	0,86	0,95	1,14	1,24	1,24	1,24	1,24 -	
		0,80	0,68	0,78	0,87	1,02	1,15	1,31	1,39	1,39	1,39	1,39 -	
		1,00	0,74	0,90	1,05	1,21	1,36	1,48	1,59	1,81	2,20	2,20 -	
		1,20	0,74	0,93	1,11	1,30	1,47	1,57	1,71	2,15	2,93	2,93 -	
		1,50	0,74	0,93	1,11	1,30	1,47	1,57	1,71	2,15	2,93	2,93 -	
	2,00	0,74	0,93	1,11	1,30	1,47	1,57	1,71	2,15	2,93	2,93 -		
$N_{R,k,II}$	0,56	1,00	1,20	1,40	1,50	1,70	1,90	2,30	2,30	siehe Anlage 3			

Für Bauteil I aus Aluminium mit $R_m \geq 245 \text{ N/mm}^2$ können die Werte für $R_m \geq 215 \text{ N/mm}^2$ um 14% erhöht werden.
BauBuche für Bauteil II nach ETA-14/0354 vom 11.07.2018 können ohne Vorbohren verwendet werden.

Gewindenfurchende Schraube	Anlage 74
FABA Typ A A2 6,5 x L mit Sechskantkopf und Dichtscheibe $\geq \phi 16 \text{ mm}$	

	Materialien Schraube: Nichtrostender Stahl A2, A4 oder A5 – EN ISO 3506 Scheibe: Nichtrostender Stahl A2, A4 oder A5 – EN ISO 3506 mit vulkanisiertem EPDM Bauteil I: Aluminium mit $R_m \geq 165 \text{ N/mm}^2$ – EN 573 mit $R_m \geq 215 \text{ N/mm}^2$ – EN 573 Bauteil II: Aluminium mit $R_m \geq 165 \text{ N/mm}^2$ – EN 573 mit $R_m \geq 215 \text{ N/mm}^2$ – EN 573 Bauholz – EN 14081 BauBuche nach ETA-14/0354 mit $l_{ef} \leq 40,0 \text{ mm}$.
	Vorbohrdurchmesser : siehe Tabelle
	Holzunterkonstruktion $M_{y,Rk} = 9,742 \text{ Nm}$ $f_{ax,k} = 8,575 \text{ N/mm}^2$ für $l_{ef} \geq 26,0 \text{ mm}$ $f_{ax,k} = 14,25 \text{ N/mm}^2$ für $l_{ef} \geq 44,0 \text{ mm}$

	Bauteil II, Aluminium mit $R_m \geq 165 \text{ N/mm}^2$										Bauteil II Bauholz	
	t II [mm]											
	t II [mm]	0,50	0,60	0,70	0,80	0,90	1,00	1,20	1,50	2,00	$l_{ef} \geq 26,0 \text{ mm}$	
d_{pd} [mm]	$\phi 4,0$			$\phi 4,5$						$\phi 5,0$	$\phi 4,8$	
Bauteil I, t I [mm] Aluminium mit $R_m \geq 165 \text{ N/mm}^2$ $V_{R,k}$ [kN]	0,50	0,35 -	0,41 -	0,47 -	0,53 -	0,59 -	0,65 -	0,89 -	0,89 -	0,89 -	0,89 -	Lochleibungswiderstand von Bauteil I
	0,70	0,37 -	0,48 -	0,58 -	0,64 -	0,73 -	0,81 -	1,01 -	1,01 -	1,01 -	1,01 -	
	0,80	0,37 -	0,48 -	0,59 -	0,70 -	0,80 -	0,88 -	1,07 -	1,07 -	1,07 -	1,07 -	
	1,00	0,39 -	0,52 -	0,65 -	0,78 -	0,91 -	1,04 -	1,18 -	1,39 -	1,69 -	1,69 -	
	1,20	0,39 -	0,53 -	0,67 -	0,82 -	0,96 -	1,10 -	1,24 -	1,65 -	2,25 ac	2,25 -	
	1,50	0,39 -	0,53 -	0,67 -	0,82 -	0,96 -	1,10 -	1,24 -	1,65 -	2,25 ac	2,25 -	
2,00	0,39 -	0,53 -	0,67 -	0,82 -	0,96 -	1,10 -	1,24 -	1,65 -	2,25 ac	2,25 -		
$N_{R,k,II}$	0,17	0,25	0,32	0,40	0,45	0,49	0,62	0,96	0,96	0,96	siehe Anlage 3	

	Bauteil II, Aluminium mit $R_m \geq 215 \text{ N/mm}^2$										Bauteil II Bauholz	
	t II [mm]											
	t II [mm]	0,50	0,60	0,70	0,80	0,90	1,00	1,20	1,50	2,00	$l_{ef} \geq 26,0 \text{ mm}$	
d_{pd} [mm]	$\phi 4,0$			$\phi 4,5$						$\phi 5,0$	-	
Bauteil I, t I [mm] Aluminium mit $R_m \geq 215 \text{ N/mm}^2$ $V_{R,k}$ [kN]	0,50	0,46	0,53	0,61	0,69	0,77	0,85	1,17	1,17	1,17	1,17 -	Lochleibungswiderstand von Bauteil I
	0,70	0,48	0,63	0,76	0,83	0,95	1,06	1,32	1,32	1,32	1,32 -	
	0,80	0,48	0,63	0,77	0,91	1,04	1,15	1,39	1,39	1,39	1,39 -	
	1,00	0,50	0,68	0,85	1,02	1,19	1,36	1,54	1,81	2,20	2,20 -	
	1,20	0,50	0,69	0,87	1,07	1,25	1,43	1,62	2,15	2,93	2,93	
	1,50	0,50	0,69	0,87	1,07	1,25	1,43	1,62	2,15	2,93	2,93	
2,00	0,50	0,69	0,87	1,07	1,25	1,43	1,62	2,15	2,93	2,93		
$N_{R,k,II}$	0,20	0,29	0,37	0,46	0,55	0,63	0,77	1,10	1,10	1,10	siehe Anlage 3	

Wenn Bauteil I und Bauteil II aus Aluminium mit $R_m \geq 245 \text{ N/mm}^2$ hergestellt werden, können die Werte für $R_m \geq 215 \text{ N/mm}^2$ um 14% erhöht werden.
 BauBuche für Bauteil II nach ETA-14/0354 vom 11.07.2018 können ohne Vorbohren verwendet werden.

Gewindefurchende Schraube	Anlage 75
FABA Typ A A2 6,5 x L mit Sechskantkopf und Dichtscheibe $\geq \phi 16 \text{ mm}$	

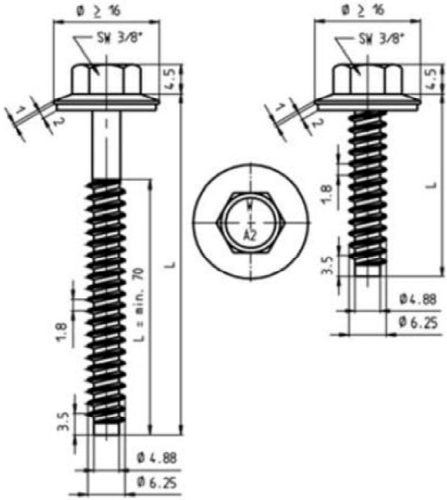

Materialien

Schraube: Nichtrostender Stahl A2, A4 oder A5 – EN ISO 3506
Scheibe: Nichtrostender Stahl A2, A4 oder A5 – EN ISO 3506 mit vulkanisiertem EPDM

Bauteil I: S280GD bis S550GD - EN 10346

Bauteil II: S235 bis S355 - EN 10025-1
S280GD bis S550GD - EN 10346
HX300LAD bis HX460LAD - EN 10346

Vorbohrdurchmesser : siehe Tabelle

Holzunterkonstruktion

keine Leistung festgestellt

		Bauteil II							
t II [mm]		1,25	1,50	2,00	3,00	4,00	6,00	≥ 7,00	
d _{pd} [mm]		Ø 5,0		Ø 5,3			Ø 5,5	Ø 5,7	
Bauteil I t I [mm]	V _{R,k} [kN]	0,63	2,50 - 2,70	2,90 abcd	3,00 abcd	3,10 abc	3,10 abc	3,10 abc	3,10 abc
		0,75	2,60 - 3,10	3,30 ac	3,60 ac	3,70 abc	3,70 abc	3,70 abc	3,70 abc
		0,88	2,80 - 3,20	3,80 ac	4,10 ac	4,30 ac	4,40 ac	4,40 ac	4,40 ac
		1,00	3,20 - 3,60	4,10 ac	4,80 ac	4,90 ac	5,10 ac	5,10 ac	5,10 ac
		1,13	3,40 - 4,00	4,60 ac	5,40 ac	5,60 ac	5,80 ac	5,80 ac	5,80 ac
		1,25	3,60 - 4,20	5,00 ac	6,10 ac	6,30 ac	6,50 ac	6,50 ac	6,50 ac
		1,50	3,70 - 4,40	5,70 -	6,80 -	7,10 -	7,30 -	7,30 -	7,30 -
		1,75	3,70 - 4,70	6,20 -	7,60 -	7,70 -	8,10 -	8,10 -	8,10 -
	2,00	3,80 - 4,90	6,90 -	7,80 -	7,90 -	8,10 -	8,10 -	8,10 -	
	0,50	1,51 - 1,51	1,51 abcd	1,51 abcd	1,51 abc	1,51 abc	1,51 abc	1,51 abc	1,51 abc
	0,55	1,91 - 1,91	1,91 abcd	1,91 abcd	1,91 abc	1,91 abc	1,91 abc	1,91 abc	1,91 abc
	0,63	2,00 - 2,70	2,80 abcd	2,80 abcd	2,80 abc	2,80 abc	2,80 abc	2,80 abc	2,80 abc
	0,75	2,00 - 2,70	3,60 ac	3,60 ac	3,60 abc	3,60 abc	3,60 abc	3,60 abc	3,60 abc
	0,88	2,00 - 2,70	3,60 ac	3,80 ac	3,80 ac	3,80 ac	3,80 ac	3,80 ac	3,80 ac
1,00	2,00 - 2,70	3,60 ac	4,00 ac	4,00 ac	4,00 ac	4,00 ac	4,00 ac	4,00 ac	
1,13	2,00 - 2,70	3,60 ac	4,40 ac	4,40 ac	4,40 ac	4,40 ac	4,40 ac	4,40 ac	
1,25	2,00 - 2,70	3,60 ac	4,90 ac	4,90 ac	4,90 ac	4,90 ac	4,90 ac	4,90 ac	
1,50	2,00 - 2,70	3,60 -	5,90 -	5,90 -	5,90 -	5,90 -	5,90 -	5,90 -	
1,75	2,00 - 2,70	3,60 -	6,00 -	7,10 -	7,10 -	7,10 -	7,10 -	7,10 -	
2,00	2,00 - 2,70	3,60 -	6,00 -	7,30 -	7,60 -	7,60 -	7,60 -	7,60 -	
	N _{R,k,II}	2,00 - 2,70	3,60 -	6,00 -	7,30 -	7,60 -	7,60 -	7,60 -	7,60 -

Gewindefurchende Schraube

FABA Typ BZ A2 6,3 x L
mit Sechskantkopf und Dichtscheibe ≥ Ø 16 mm

Anlage 76

	Materialien Schraube: Nichtrostender Stahl A2, A4 oder A5 – EN ISO 3506 Scheibe: Nichtrostender Stahl A2, A4 oder A5 – EN ISO 3506 mit vulkanisiertem EPDM Bauteil I: Aluminium mit $R_m \geq 165 \text{ N/mm}^2$ – EN 573 mit $R_m \geq 215 \text{ N/mm}^2$ – EN 573 Bauteil II: S235 bis S355 - EN 10025-1 S280GD bis S550GD - EN 10346 HX300LAD bis HX460LAD - EN 10346
	Vorbohrdurchmesser : siehe Tabelle
	Holzunterkonstruktion keine Leistung festgestellt

		Bauteil II, Stahlblech									
t II [mm]		1,25	1,50	2,00	2,50	3,00	4,00	5,00	5,00	$\geq 7,00$	
d _{pd} [mm]		Ø 4,5		Ø 5,3						Ø 5,5	Ø 5,7
Bauteil I, t I [mm] Aluminium mit $R_m \geq 165 \text{ N/mm}^2$	$V_{R,k}$ [kN]	0,50	0,89 ac	0,89 ac	0,89 ac	0,89 ac	0,89 ac	0,89 ac	0,89 ac	0,89 ac	0,89 ac
		0,60	0,98 ac	0,98 ac	1,98 ac	1,98 ac	1,98 ac	1,98 ac	1,98 ac	1,98 ac	1,98 ac
		0,70	1,07 ac	1,07 ac	1,07 ac	1,07 ac	1,07 ac	1,07 ac	1,07 ac	1,07 ac	1,07 ac
		0,80	1,18 ac	1,25 ac	1,25 ac	1,25 ac	1,25 ac	1,25 ac	1,25 ac	1,25 ac	1,25 ac
		0,90	1,27 ac	1,34 ac	1,60 ac	1,60 ac	1,60 ac	1,60 ac	1,60 ac	1,60 ac	1,60 ac
		1,00	1,39 ac	1,62 ac	1,94 ac	1,94 ac	1,94 ac	1,94 ac	1,94 ac	1,94 ac	1,94 ac
		1,20	1,46 ac	1,62 ac	1,94 ac	2,17 ac	2,40 ac	2,40 ac	2,40 ac	2,40 ac	2,40 ac
		1,50	1,46 ac	1,62 ac	1,94 ac	2,17 ac	2,40 ac	2,92 ac	2,92 ac	2,92 ac	2,92 ac
		2,00	1,46 ac	1,62 ac	1,94 ac	2,17 ac	2,40 ac	2,92 ac	2,92 ac	2,92 ac	2,92 ac
	N _{R,k,II}	2,00	2,70	3,60	4,80	6,00	7,30	7,45	7,60	7,60	

		Bauteil II, Stahlblech									
t II [mm]		1,25	1,50	2,00	2,50	3,00	4,00	5,00	5,00	$\geq 7,00$	
d _{pd} [mm]		Ø 4,5		Ø 5,3						Ø 5,5	Ø 5,7
Bauteil I, t I [mm] Aluminium mit $R_m \geq 215 \text{ N/mm}^2$	$V_{R,k}$ [kN]	0,50	1,16 ac	1,16 ac	1,16 ac	1,16 ac	1,16 ac	1,16 ac	1,16 ac	1,16 ac	1,16 ac
		0,60	1,28 ac	1,28 ac	1,28 ac	1,28 ac	1,28 ac	1,28 ac	1,28 ac	1,28 ac	1,28 ac
		0,70	1,39 ac	1,39 ac	1,39 ac	1,39 ac	1,39 ac	1,39 ac	1,39 ac	1,39 ac	1,39 ac
		0,80	1,54 ac	1,63 ac	1,63 ac	1,63 ac	1,63 ac	1,63 ac	1,63 ac	1,63 ac	1,63 ac
		0,90	1,65 ac	1,75 ac	2,08 ac	2,08 ac	2,08 ac	2,08 ac	2,08 ac	2,08 ac	2,08 ac
		1,00	1,81 ac	2,08 ac	2,53 ac	2,53 ac	2,53 ac	2,53 ac	2,53 ac	2,53 ac	2,53 ac
		1,20	1,90 ac	2,08 ac	2,53 ac	2,83 ac	3,13 ac	3,13 ac	3,13 ac	3,13 ac	3,13 ac
		1,50	1,90 ac	2,08 ac	2,53 ac	2,83 ac	3,13 ac	3,81 ac	3,81 ac	3,81 ac	3,81 ac
		2,00	1,90 ac	2,08 ac	2,53 ac	2,83 ac	3,13 ac	3,81 ac	3,81 ac	3,81 ac	3,81 ac
	N _{R,k,II}	2,00	2,70	3,60	4,80	6,00	7,30	7,45	7,60	7,60	

Wenn Bauteil I aus Aluminium mit $R_m \geq 245 \text{ N/mm}^2$ hergestellt wird, können die Werte für $R_m \geq 215 \text{ N/mm}^2$ um 14% erhöht werden.

Gewindefurchende Schraube	Anlage 77
FABA Typ BZ A2 6,3 x L mit Sechskantkopf und Dichtscheibe $\geq \varnothing 16 \text{ mm}$	

	<p><u>Materialien</u></p> <p>Schraube: Nichtrostender Stahl A2, A4 oder A5 – EN ISO 3506 Scheibe: Nichtrostender Stahl A2, A4 oder A5 – EN ISO 3506 mit vulkanisiertem EPDM</p> <p>Bauteil I: Aluminium mit $R_m \geq 165 \text{ N/mm}^2$ – EN 573 mit $R_m \geq 215 \text{ N/mm}^2$ – EN 573</p> <p>Bauteil II: Aluminium mit $R_m \geq 165 \text{ N/mm}^2$ – EN 573 mit $R_m \geq 215 \text{ N/mm}^2$ – EN 573</p>
	<p><u>Vorbohrdurchmesser</u> : siehe Tabelle</p>
	<p><u>Holzunterkonstruktion</u> keine Leistung festgestellt</p>

		Bauteil II, Aluminium mit $R_m \geq 165 \text{ N/mm}^2$								
t II [mm]		1,00	1,20	1,50	2,00	3,00	4,00	5,00	6,00	$\geq 7,00$
d _{pd} [mm]		Ø 5,0			Ø 5,3		Ø 5,5		Ø 5,7	Ø 5,0
Bauteil I, t I [mm] Aluminium mit $R_m \geq 165 \text{ N/mm}^2$	V _{R,k} [kN]	0,50	0,85 ac	0,89 ac	0,89 ac	0,89 ac	0,89 ac	0,89 ac	0,89 ac	0,89 ac
		0,60	0,94 ac	0,98 ac	0,98 ac	1,98 ac	0,95 ac	0,98 ac	0,98 ac	0,98 ac
		0,70	1,03 ac	1,07 ac	1,07 ac	1,07 ac	1,07 ac	1,07 ac	1,07 ac	1,07 ac
		0,80	1,12 ac	1,16 ac	1,25 ac	1,25 ac	1,25 ac	1,25 ac	1,25 ac	1,25 ac
		1,00	1,30 ac	1,34 ac	1,62 ac	1,94 ac	1,94 ac	1,94 ac	1,94 ac	1,94 ac
		1,20	1,30 ac	1,43 ac	1,62 ac	1,94 ac	2,40 ac	2,40 ac	2,40 ac	2,40 ac
		1,50	1,30 ac	1,43 ac	1,62 ac	1,94 ac	2,40 ac	2,92 ac	2,92 ac	2,92 ac
		2,00	1,30 ac	1,43 ac	1,62 ac	1,94 ac	2,40 ac	2,92 ac	2,92 ac	2,92 ac
	N _{R,k,II}	0,49	0,64	1,02	1,08	2,09	2,99	2,99	2,99	2,99

		Bauteil II, Aluminium mit $R_m \geq 215 \text{ N/mm}^2$								
t II [mm]		1,00	1,20	1,50	2,00	3,00	4,00	5,00	6,00	$\geq 7,00$
d _{pd} [mm]		Ø 5,0			Ø 5,3		Ø 5,5		Ø 5,7	Ø 5,0
Bauteil I, t I [mm] Aluminium mit $R_m \geq 215 \text{ N/mm}^2$	V _{R,k} [kN]	0,50	1,10 ac	1,16 ac	1,16 ac	1,16 ac	1,15 ac	1,16 ac	1,16 ac	1,16 ac
		0,60	1,22 ac	1,28 ac	1,28 ac	1,28 ac	1,28 ac	1,28 ac	1,28 ac	1,28 ac
		0,70	1,34 ac	1,39 ac	1,39 ac	1,39 ac	1,39 ac	1,39 ac	1,39 ac	1,39 ac
		0,80	1,46 ac	1,51 ac	1,63 ac	1,63 ac	1,63 ac	1,63 ac	1,63 ac	1,63 ac
		1,00	1,70 ac	1,75 ac	2,08 ac	2,53 ac	2,53 ac	2,53 ac	2,53 ac	2,53 ac
		1,20	1,70 ac	1,86 ac	2,08 ac	2,53 ac	3,13 ac	3,13 ac	3,13 ac	3,13 ac
		1,50	1,70 ac	1,86 ac	2,08 ac	2,53 ac	3,13 ac	3,81 ac	3,81 ac	3,81 ac
		2,00	1,70 ac	1,86 ac	2,08 ac	2,53 ac	3,13 ac	3,81 ac	3,81 ac	3,81 ac
	N _{R,k,II}	0,63	0,80	1,17	1,36	2,48	3,54	3,54	3,54	3,54

Wenn Bauteil I und Bauteil II aus Aluminium mit $R_m \geq 245 \text{ N/mm}^2$ hergestellt werden, können die Werte für $R_m \geq 215 \text{ N/mm}^2$ um 14% erhöht werden.

Wenn Bauteil I aus Aluminium mit $R_m \geq 245 \text{ N/mm}^2$ hergestellt wird, können die Werte für N_{Rk} bei $R_m \geq 215 \text{ N/mm}^2$ um 14% erhöht werden.

Gewindefurchende Schraube	Anlage 78
FABA Typ BZ A2 6,3 x L mit Sechskantkopf und Dichtscheibe $\geq \varnothing 16 \text{ mm}$	

	<p>Materialien</p> <p>Schraube: Einsatzgehärteter Kohlenstoffstahl, galvanisiert Scheibe: Keine</p> <p>Bauteil I: S280GD bis S350GD - EN 10346 Bauteil II: S235 – EN 10025-1 S280GD bis S350GD – EN 10346</p>
	<p>Bohrleistung : $t_I \leq 1.25 \text{ mm}$, $t_{II} \leq 1.25 \text{ mm}$</p>
	<p>Holzunterkonstruktion</p> <p>keine Leistung festgestellt</p>

		Bauteil II							
		t II [mm]							
		0,50	0,55	0,63	0,75	0,88	1,00	1,13	1,25
Bauteil I	V _{R,k} [kN]	0,50	1,44 ^a - 1,53 ^a - 1,67 ^a - 1,90 ^a - 1,90 ^a - 1,90 ^a - 1,90 ^a - 1,90 ^a - 1,90 ^a -						
		0,55	1,44 ^a - 1,62 ^a - 1,77 ^a - 1,99 ^a - 1,99 ^a - 1,99 ^a - 1,99 ^a - 1,99 ^a - 1,99 ^a -						
		0,63	1,44 ^a - 1,62 ^a - 1,90 ^a - 2,13 ^a - 2,13 ^a - 2,13 ^a - 2,13 ^a - 2,13 ^a - 2,13 ^a -						
		0,75	1,44 ^a - 1,62 ^a - 1,90 ^a - 2,35 ^a - 2,35 ^a - 2,35 ^a - 2,35 ^a - 2,35 ^a - 2,35 ^a -						
		0,88	1,44 ^a - 1,62 ^a - 1,90 ^a - 2,35 ^a - 2,77 ^a - 2,77 ^a - 2,77 ^a - 2,77 ^a - 2,77 ^a -						
		1,00	1,44 ^a - 1,62 ^a - 1,90 ^a - 2,35 ^a - 2,77 ^a - 3,19 ^a - 3,19 ^a - 3,19 ^a - 3,19 ^a -						
		1,13	1,44 ^a - 1,62 ^a - 1,90 ^a - 2,35 ^a - 2,77 ^a - 3,19 ^a - 3,85 ^a - 3,85 ^a - 3,85 ^a -						
		1,25	1,44 ^a - 1,62 ^a - 1,90 ^a - 2,35 ^a - 2,77 ^a - 3,19 ^a - 3,85 ^a - 4,51 ^a - 4,51 ^a -						
	N _{R,k} [kN]	0,50	0,65 ^a - 0,77 ^a - 0,96 ^a - 1,26 ^a - 1,46 ^a - 1,46 ^a - 1,46 ^a - 1,46 ^a - 1,46 ^a -						
		0,55	0,65 ^a - 0,77 ^a - 0,96 ^a - 1,26 ^a - 1,53 ^a - 1,53 ^a - 1,53 ^a - 1,53 ^a - 1,53 ^a -						
		0,63	0,65 ^a - 0,77 ^a - 0,96 ^a - 1,26 ^a - 1,56 ^a - 1,65 ^a - 1,65 ^a - 1,65 ^a - 1,65 ^a -						
		0,75	0,65 ^a - 0,77 ^a - 0,96 ^a - 1,26 ^a - 1,56 ^a - 1,83 ^a - 1,83 ^a - 1,83 ^a - 1,83 ^a -						
		0,88	0,65 ^a - 0,77 ^a - 0,96 ^a - 1,26 ^a - 1,56 ^a - 1,86 ^a - 2,16 - 2,16 - 2,16 -						
		1,00	0,65 ^a - 0,77 ^a - 0,96 ^a - 1,26 ^a - 1,56 ^a - 1,86 ^a - 2,21 - 2,48 - 2,48 -						
		1,13	0,65 ^a - 0,77 ^a - 0,96 ^a - 1,26 ^a - 1,56 ^a - 1,86 ^a - 2,21 - 2,48 - 2,48 -						
		1,25	0,65 ^a - 0,77 ^a - 0,96 ^a - 1,26 ^a - 1,56 ^a - 1,86 ^a - 2,21 - 2,48 - 2,48 -						
N _{R,k,II}		0,65 ^a - 0,77 ^a - 0,96 ^a - 1,26 ^a - 1,56 ^a - 1,86 ^a - 2,21 ^a - 2,48 - 2,48 -							

Index a: Wenn Bauteil I und Bauteil II aus S320GD oder S350GD hergestellt werden, können die Werte um 8,0% erhöht werden.

Gewindefurchende Schraube	Anlage 79
ZEBRA DBS Ø 4,8 x L mit Sechskantkopf oder Linsenkopf mit AW oder RW Antrieb	

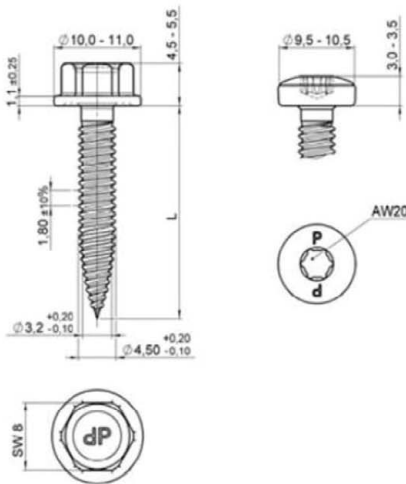
	<p><u>Materialien</u></p> <p>Schraube: Nichtrostender Stahl A2, A4 oder A5 – EN ISO 3506 Scheibe: Keine</p> <p>Bauteil I: S280GD bis S350GD - EN 10346 Bauteil II: S235 – EN 10025-1 S280GD bis S350GD – EN 10346</p>
	<p><u>Bohrleistung</u> $\Sigma(t) \leq 2.00 \text{ mm}$</p>
	<p><u>Holzunterkonstruktion</u></p> <p>keine Leistung festgestellt</p>

		Bauteil II									
		t II [mm]									
		0,40	0,50	0,63	0,75	0,88	1,00	1,13	1,25	1,50	
Bauteil I t I [mm]	$V_{R,k}$ [kN]	0,40	0,95 -	0,95 -	0,95 -	0,95 -	0,95 -	0,95 -	0,95 -	0,95 -	0,95 -
		0,50	0,95 -	1,11 ^a -	1,11 ^a -	1,11 ^a -	1,11 ^a -	1,11 ^a -	1,11 ^a -	1,11 ^a -	1,11 ^a -
		0,55	0,95 -	1,11 ^a -	1,33 ^a -	1,33 ^a -	1,33 ^a -	1,33 ^a -	1,33 ^a -	1,33 ^a -	1,33 ^a -
		0,63	0,95 -	1,11 ^a -	1,67 ^a -	1,67 ^a -	1,67 ^a -	1,67 ^a -	1,67 ^a -	1,67 ^a -	1,67 ^a -
		0,75	0,95 -	1,11 ^a -	1,67 ^a -	2,19 ^a -	2,19 ^a -	2,19 ^a -	2,19 ^a -	2,19 ^a -	2,19 ^a -
		0,88	0,95 -	1,11 ^a -	1,67 ^a -	2,19 ^a -	3,00 ^a -	3,00 ^a -	3,00 ^a -	3,00 ^a -	3,00 ^a -
		1,00	0,95 -	1,11 ^a -	1,67 ^a -	2,19 ^a -	3,00 ^a -	3,74 ^a -	3,74 ^a -	3,74 ^a -	- -
		1,25	0,95 -	1,11 ^a -	1,67 ^a -	2,19 ^a -	3,00 ^a -	3,74 ^a -	3,74 ^a -	- -	- -
		1,50	0,95 -	1,11 ^a -	1,67 ^a -	2,19 ^a -	3,00 ^a -	- -	- -	- -	- -
	1,75	0,95 -	1,11 ^a -	1,67 ^a -	- -	- -	- -	- -	- -	- -	
	$N_{R,k}$ [kN]	0,40	0,50 -	0,71 ^a -	0,91 ^a -	0,91 ^a -	0,91 ^a -	0,91 ^a -	0,91 ^a -	0,91 ^a -	0,91 ^a -
		0,50	0,50 -	0,71 ^a -	1,07 -	1,07 -	1,07 -	1,07 -	1,07 -	1,07 -	1,07 -
		0,55	0,50 -	0,71 ^a -	1,00 ^a -	1,16 -	1,16 -	1,16 -	1,16 -	1,16 -	1,16 -
		0,63	0,50 -	0,71 ^a -	1,00 ^a -	1,26 ^a -	1,31 -	1,31 -	1,31 -	1,31 -	1,31 -
		0,75	0,50 -	0,71 ^a -	1,00 ^a -	1,26 ^a -	1,51 ^a -	1,74 ^a -	1,83 ^a -	1,83 ^a -	1,83 ^a -
		0,88	0,50 -	0,71 ^a -	1,00 ^a -	1,26 ^a -	1,51 ^a -	1,74 ^a -	2,05 -	2,34 ^a -	2,34 ^a -
		1,00	0,50 -	0,71 ^a -	1,00 ^a -	1,26 ^a -	1,51 ^a -	1,74 ^a -	2,05 -	2,34 ^a -	- -
		1,13	0,50 -	0,71 ^a -	1,00 ^a -	1,26 ^a -	1,51 ^a -	1,74 ^a -	2,05 -	2,34 -	- -
1,25		0,50 -	0,71 ^a -	1,00 ^a -	1,26 ^a -	1,51 ^a -	1,74 ^a -	2,05 -	- -	- -	
1,50	0,50 -	0,71 ^a -	1,00 ^a -	1,26 ^a -	1,51 ^a -	- -	- -	- -	- -		
1,75	0,50 -	0,71 ^a -	1,00 ^a -	- -	- -	- -	- -	- -	- -		
$N_{R,k,II}$		0,50 -	0,71 ^a -	1,00 ^a -	1,26 ^a -	1,51 ^a -	1,74 ^a -	2,05 -	2,34 -	2,34 -	

Index a: Wenn Bauteil I und Bauteil II aus S320GD oder S350GD hergestellt werden, können die Werte um 8,0% erhöht werden.

Selbstbohrschraube	Anlage 80
ZEBRA DBS Bimetall – 4,5 x L mit Sechskantkopf oder Linsenkopf mit AW oder RW Antrieb	

	<p><u>Materialien</u></p> <p>Schraube: Nichtrostender Stahl A2, A4 oder A5 – EN ISO 3506 Scheibe: Nichtrostender Stahl A2, A4 oder A5 – EN ISO 3506 mit vulkanisiertem EPDM</p> <p>Bauteil I: S280GD bis S350GD - EN 10346 Bauteil II: S235 – EN 10025-1 S280GD bis S350GD – EN 10346</p>
	<p><u>Bohrleistung</u> $\Sigma(t_i) \leq 2.00 \text{ mm}$</p>
	<p><u>Holzunterkonstruktion</u></p> <p>keine Leistung festgestellt</p>

		Bauteil II																			
		t II [mm]																			
		0,40	0,50	0,63	0,75	0,88	1,00	1,13	1,25	1,50											
Bauteil I t I [mm]	$V_{R,k}$ [kN]	0,40	0,76 -	0,76 -	0,76 -	0,76 -	0,76 -	0,76 -	0,76 -	0,76 -	0,76 -	0,76 -	0,76 -	0,76 -	0,76 -	0,76 -	0,76 -	0,76 -	0,76 -	0,76 -	0,76 -
		0,50	0,76 -	1,14 ^a -	1,14 ^a -	1,14 ^a -	1,14 ^a -	1,14 ^a -	1,14 ^a -	1,14 ^a -	1,14 ^a -	1,14 ^a -	1,14 ^a -	1,14 ^a -	1,14 ^a -	1,14 ^a -	1,14 ^a -	1,14 ^a -	1,14 ^a -	1,14 ^a -	1,14 ^a -
		0,55	0,76 -	1,14 ^a -	1,44 ^a -	1,44 ^a -	1,44 ^a -	1,44 ^a -	1,44 ^a -	1,44 ^a -	1,44 ^a -	1,44 ^a -	1,44 ^a -	1,44 ^a -	1,44 ^a -	1,44 ^a -	1,44 ^a -	1,44 ^a -	1,44 ^a -	1,44 ^a -	1,44 ^a -
		0,63	0,76 -	1,14 ^a -	1,92 ^a -	1,92 ^a -	1,92 ^a -	1,92 ^a -	1,92 ^a -	1,92 ^a -	1,92 ^a -	1,92 ^a -	1,92 ^a -	1,92 ^a -	1,92 ^a -	1,92 ^a -	1,92 ^a -	1,92 ^a -	1,92 ^a -	1,92 ^a -	1,92 ^a -
		0,75	0,76 -	1,14 ^a -	1,92 ^a -	2,64 ^a -	2,64 ^a -	2,64 ^a -	2,64 ^a -	2,64 ^a -	2,64 ^a -	2,64 ^a -	2,64 ^a -	2,64 ^a -	2,64 ^a -	2,64 ^a -	2,64 ^a -	2,64 ^a -	2,64 ^a -	2,64 ^a -	2,64 ^a -
		0,88	0,76 -	1,14 ^a -	1,92 ^a -	2,64 ^a -	3,07 ^a -	3,07 ^a -	3,07 ^a -	3,07 ^a -	3,07 ^a -	3,07 ^a -	3,07 ^a -	3,07 ^a -	3,07 ^a -	3,07 ^a -	3,07 ^a -	3,07 ^a -	3,07 ^a -	3,07 ^a -	3,07 ^a -
		1,00	0,76 -	1,14 ^a -	1,92 ^a -	2,64 ^a -	3,07 ^a -	3,46 ^a -	3,46 ^a -	3,46 ^a -	3,46 ^a -	3,46 ^a -	3,46 ^a -	3,46 ^a -	3,46 ^a -	3,46 ^a -	3,46 ^a -	3,46 ^a -	3,46 ^a -	3,46 ^a -	3,46 ^a -
		1,13	0,76 -	1,14 ^a -	1,92 ^a -	2,64 ^a -	3,07 ^a -	3,07 ^a -	3,07 ^a -	3,07 ^a -	3,07 ^a -	3,07 ^a -	3,07 ^a -	3,07 ^a -	3,07 ^a -	3,07 ^a -	3,07 ^a -	3,07 ^a -	3,07 ^a -	3,07 ^a -	3,07 ^a -
		1,25	0,76 -	1,14 ^a -	1,92 ^a -	2,64 ^a -	3,07 ^a -	3,07 ^a -	3,07 ^a -	3,07 ^a -	3,07 ^a -	3,07 ^a -	3,07 ^a -	3,07 ^a -	3,07 ^a -	3,07 ^a -	3,07 ^a -	3,07 ^a -	3,07 ^a -	3,07 ^a -	3,07 ^a -
	1,50	0,76 -	1,14 ^a -	1,92 ^a -	2,64 ^a -	3,07 ^a -	3,07 ^a -	3,07 ^a -	3,07 ^a -	3,07 ^a -	3,07 ^a -	3,07 ^a -	3,07 ^a -	3,07 ^a -	3,07 ^a -	3,07 ^a -	3,07 ^a -	3,07 ^a -	3,07 ^a -	3,07 ^a -	
	$N_{R,k}$ [kN]	0,40	0,50 -	0,71 ^a -	1,00 ^a -	1,08 ^a -	1,08 ^a -	1,08 ^a -	1,08 ^a -	1,08 ^a -	1,08 ^a -	1,08 ^a -	1,08 ^a -	1,08 ^a -	1,08 ^a -	1,08 ^a -	1,08 ^a -	1,08 ^a -	1,08 ^a -	1,08 ^a -	
		0,50	0,50 -	0,71 ^a -	1,00 ^a -	1,26 ^a -	1,51 ^a -	1,57 ^a -	1,57 ^a -	1,57 ^a -	1,57 ^a -	1,57 ^a -	1,57 ^a -	1,57 ^a -	1,57 ^a -	1,57 ^a -	1,57 ^a -	1,57 ^a -	1,57 ^a -	1,57 ^a -	
		0,55	0,50 -	0,71 ^a -	1,00 ^a -	1,26 ^a -	1,51 ^a -	1,71 ^a -	1,71 ^a -	1,71 ^a -	1,71 ^a -	1,71 ^a -	1,71 ^a -	1,71 ^a -	1,71 ^a -	1,71 ^a -	1,71 ^a -	1,71 ^a -	1,71 ^a -	1,71 ^a -	
		0,63	0,50 -	0,71 ^a -	1,00 ^a -	1,26 ^a -	1,51 ^a -	1,74 ^a -	1,93 ^a -	1,93 ^a -	1,93 ^a -	1,93 ^a -	1,93 ^a -	1,93 ^a -	1,93 ^a -	1,93 ^a -	1,93 ^a -	1,93 ^a -	1,93 ^a -	1,93 ^a -	
		0,75	0,50 -	0,71 ^a -	1,00 ^a -	1,26 ^a -	1,51 ^a -	1,74 ^a -	2,05 -	2,34 ^a -	2,34 ^a -	2,34 ^a -	2,34 ^a -	2,34 ^a -	2,34 ^a -	2,34 ^a -	2,34 ^a -	2,34 ^a -	2,34 ^a -	2,34 ^a -	
0,88		0,50 -	0,71 ^a -	1,00 ^a -	1,26 ^a -	1,51 ^a -	1,74 ^a -	2,05 -	2,05 -	2,05 -	2,05 -	2,05 -	2,05 -	2,05 -	2,05 -	2,05 -	2,05 -	2,05 -	2,05 -		
1,00		0,50 -	0,71 ^a -	1,00 ^a -	1,26 ^a -	1,51 ^a -	1,74 ^a -	2,05 -	2,05 -	2,05 -	2,05 -	2,05 -	2,05 -	2,05 -	2,05 -	2,05 -	2,05 -	2,05 -	2,05 -		
1,13		0,50 -	0,71 ^a -	1,00 ^a -	1,26 ^a -	1,51 ^a -	1,51 ^a -	1,51 ^a -	1,51 ^a -	1,51 ^a -	1,51 ^a -	1,51 ^a -	1,51 ^a -	1,51 ^a -	1,51 ^a -	1,51 ^a -	1,51 ^a -	1,51 ^a -	1,51 ^a -		
1,25		0,50 -	0,71 ^a -	1,00 ^a -	1,26 ^a -	1,51 ^a -	1,51 ^a -	1,51 ^a -	1,51 ^a -	1,51 ^a -	1,51 ^a -	1,51 ^a -	1,51 ^a -	1,51 ^a -	1,51 ^a -	1,51 ^a -	1,51 ^a -	1,51 ^a -	1,51 ^a -		
1,50	0,50 -	0,71 ^a -	1,00 ^a -	1,26 ^a -	1,51 ^a -	1,51 ^a -	1,51 ^a -	1,51 ^a -	1,51 ^a -	1,51 ^a -	1,51 ^a -	1,51 ^a -	1,51 ^a -	1,51 ^a -	1,51 ^a -	1,51 ^a -	1,51 ^a -	1,51 ^a -			
$N_{R,k,II}$		0,50 -	0,71 ^a -	1,00 ^a -	1,26 ^a -	1,51 ^a -	1,74 ^a -	2,05 -	2,34 -	2,34 -	2,34 -	2,34 -	2,34 -	2,34 -	2,34 -	2,34 -	2,34 -	2,34 -	2,34 -		

Index a: Wenn Bauteil I und Bauteil II aus S320GD oder S350GD hergestellt werden, können die Werte um 8,0% erhöht werden.

Selbstbohrschraube	Anlage 81
ZEBRA DBS Bimetall – 4,5 x L mit Sechskantkopf oder Linsenkopf mit AW oder RW Antrieb und Dichtscheibe $\geq \varnothing 14 \text{ mm}$	

	<p>Materialien</p> <p>Schraube: Nichtrostender Stahl A2, A4 oder A5 – EN ISO 3506 Scheibe: Nichtrostender Stahl A2, A4 oder A5 – EN ISO 3506 mit vulkanisiertem EPDM</p> <p>Bauteil I: Aluminium mit $R_m \geq 165 \text{ N/mm}^2$ – EN 573 mit $R_m \geq 215 \text{ N/mm}^2$ – EN 573</p> <p>Bauteil II: S235 – EN 10025-1 S280GD bis S350GD - EN 10346</p>
	<p>Bohrleistung : $t_I \leq 1,50 \text{ mm}$; $t_{II} \leq 1,25 \text{ mm}$</p>
	<p>Holzunterkonstruktion keine Leistung festgestellt</p>

		Bauteil II, Stahlblech									
		t II [mm]									
		0,50	0,55	0,63	0,75	0,88	1,00	1,13	1,25	1,50	
Bauteil I, t I [mm] Aluminium mit $R_m \geq 165 \text{ N/mm}^2$	$V_{R,k}$ [kN]	0,50	0,39 - 0,39	0,39 - 0,39	0,39 - 0,39	0,39 - 0,39	0,39 - 0,39	0,39 - 0,39	0,39 - 0,39	0,39 - 0,39	- -
		0,60	0,39 - 0,47	0,47 - 0,55	0,55 - 0,55	0,55 - 0,55	0,55 - 0,55	0,55 - 0,55	0,55 - 0,55	0,55 - 0,55	- -
		0,70	0,39 - 0,47	0,47 - 0,60	0,60 - 0,72	0,72 - 0,72	0,72 - 0,72	0,72 - 0,72	0,72 - 0,72	0,72 - 0,72	- -
		0,80	0,39 - 0,47	0,47 - 0,60	0,60 - 0,80	0,80 - 0,88	0,88 - 0,88	0,88 - 0,88	0,88 - 0,88	0,88 - 0,88	- -
		0,90	0,39 - 0,47	0,47 - 0,60	0,60 - 0,80	0,80 - 1,20	1,20 - 1,28	1,28 - 1,28	1,28 - 1,28	1,28 - 1,28	- -
		1,00	0,39 - 0,47	0,47 - 0,60	0,60 - 0,80	0,80 - 1,20	1,20 - 1,67	1,67 - 1,67	1,67 - 1,67	1,67 - 1,67	- -
		1,20	0,39 - 0,47	0,47 - 0,60	0,60 - 0,80	0,80 - 1,20	1,20 - 1,67	1,67 - 2,03	2,03 - -	- -	- -
		1,50	0,39 - 0,47	0,47 - 0,60	0,60 - 0,80	0,80 - 1,20	1,20 - 1,67	1,67 - 2,03	2,03 - -	- -	- -
		2,00	- -	- -	- -	- -	- -	- -	- -	- -	- -
	$N_{R,k,II}$	0,71	0,82	1,00	1,26	1,51	1,74	2,05	2,34	2,34	

		Bauteil II, Stahlblech									
		t II [mm]									
		0,50	0,55	0,63	0,75	0,88	1,00	1,13	1,25	1,50	
Bauteil I, t I [mm] Aluminium mit $R_m \geq 215 \text{ N/mm}^2$	$V_{R,k}$ [kN]	0,50	0,50 - 0,50	0,50 - 0,50	0,50 - 0,50	0,50 - 0,50	0,50 - 0,50	0,50 - 0,50	0,50 - 0,50	0,50 - 0,50	- -
		0,60	0,50 - 0,61	0,61 - 0,71	0,71 - 0,71	0,71 - 0,71	0,71 - 0,71	0,71 - 0,71	0,71 - 0,71	0,71 - 0,71	- -
		0,70	0,50 - 0,61	0,61 - 0,78	0,78 - 0,90	0,90 - 0,90	0,90 - 0,90	0,90 - 0,90	0,90 - 0,90	0,90 - 0,90	- -
		0,80	0,50 - 0,61	0,61 - 0,78	0,78 - 1,02	1,02 - 1,14	1,14 - 1,14	1,14 - 1,14	1,14 - 1,14	1,14 - 1,14	- -
		0,90	0,50 - 0,61	0,61 - 0,78	0,78 - 1,02	1,02 - 1,56	1,56 - 1,66	1,66 - 1,66	1,66 - 1,66	1,66 - 1,66	- -
		1,00	0,50 - 0,61	0,61 - 0,78	0,78 - 1,02	1,02 - 1,56	1,56 - 2,17	2,17 - 2,17	2,17 - 2,17	2,17 - 2,17	- -
		1,20	0,50 - 0,61	0,61 - 0,78	0,78 - 1,02	1,02 - 1,56	1,56 - 2,17	2,17 - 2,65	2,65 - -	- -	- -
		1,50	0,50 - 0,61	0,61 - 0,78	0,78 - 1,02	1,02 - 1,56	1,56 - 2,17	2,17 - 2,65	2,65 - -	- -	- -
		2,00	- -	- -	- -	- -	- -	- -	- -	- -	- -
	$N_{R,k,II}$	0,71	0,82	1,00	1,26	1,51	1,74	2,05	2,34	2,34	

Selbstbohrschraube	Anlage 82
ZEBRA DBS Bimetall – 4,5 x L mit Sechskantkopf oder Linsenkopf mit AW oder RW Antrieb und Dichtscheibe $\geq \text{Ø } 14 \text{ mm}$	

	<p>Materialien</p> <p>Schraube: Nichtrostender Stahl A2, A4 oder A5 – EN ISO 3506 Scheibe: Nichtrostender Stahl A2, A4 oder A5 – EN ISO 3506 mit vulkanisiertem EPDM</p> <p>Bauteil I: Aluminium mit $R_m \geq 165 \text{ N/mm}^2$ – EN 573 mit $R_m \geq 215 \text{ N/mm}^2$ – EN 573</p> <p>Bauteil II: Aluminium mit $R_m \geq 165 \text{ N/mm}^2$ – EN 573 mit $R_m \geq 215 \text{ N/mm}^2$ – EN 573</p>
	<p>Bohrleistung $\Sigma(t_i) \leq 3.20 \text{ mm}$</p>
	<p>Holzunterkonstruktion keine Leistung festgestellt</p>

		Bauteil II, Aluminium mit $R_m \geq 165 \text{ N/mm}^2$									
		t II [mm]									
		0,50	0,60	0,70	0,80	0,90	1,00	1,20	1,50	2,00	
Bauteil I, t I [mm] Aluminium mit $R_m \geq 165 \text{ N/mm}^2$	$V_{R,k}$ [kN]	0,50	0,39 - 0,39	0,39 - 0,39	0,39 - 0,39	0,39 - 0,39	0,39 - 0,39	0,39 - 0,39	0,39 - 0,39	0,39 - 0,39	0,39 - 0,39
		0,60	0,39 - 0,55	0,55 - 0,55	0,55 - 0,55	0,55 - 0,55	0,55 - 0,55	0,55 - 0,55	0,55 - 0,55	0,55 - 0,55	0,55 - 0,55
		0,70	0,39 - 0,55	0,72 - 0,72	0,72 - 0,72	0,72 - 0,72	0,72 - 0,72	0,72 - 0,72	0,72 - 0,72	0,72 - 0,72	0,72 - 0,72
		0,80	0,39 - 0,55	0,72 - 0,72	0,88 - 0,88	0,88 - 0,88	0,88 - 0,88	0,88 - 0,88	0,88 - 0,88	0,88 - 0,88	0,88 - 0,88
		0,90	0,39 - 0,55	0,72 - 0,72	0,88 - 0,88	1,28 - 1,28	1,28 - 1,28	1,28 - 1,28	1,28 - 1,28	1,28 - 1,28	1,28 - 1,28
		1,00	0,39 - 0,55	0,72 - 0,72	0,88 - 0,88	1,28 - 1,67	1,67 - 1,67	1,67 - 1,67	1,67 - 1,67	1,67 - 1,67	1,67 - 1,67
		1,20	0,39 - 0,55	0,72 - 0,72	0,88 - 0,88	1,28 - 1,67	2,23 - 2,23	2,23 - 2,23	2,23 - 2,23	2,23 - 2,23	2,23 - 2,23
		1,50	0,39 - 0,55	0,72 - 0,72	0,88 - 0,88	1,28 - 1,67	2,23 - 2,23	2,23 - 2,23	2,23 - 2,23	-	-
		2,00	0,39 - 0,55	0,72 - 0,72	0,88 - 0,88	1,28 - 1,67	2,23 - 2,23	2,23 - 2,23	-	-	-
	$N_{R,k,II}$	0,32	0,41	0,51	0,60	0,68	0,76	0,89	0,89	0,89	

		Bauteil II, Aluminium mit $R_m \geq 215 \text{ N/mm}^2$									
		t II [mm]									
		0,50	0,60	0,70	0,80	0,90	1,00	1,20	1,50	2,00	
Bauteil I, t I [mm] Aluminium mit $R_m \geq 215 \text{ N/mm}^2$	$V_{R,k}$ [kN]	0,50	0,50 - 0,50	0,50 - 0,50	0,50 - 0,50	0,50 - 0,50	0,50 - 0,50	0,50 - 0,50	0,50 - 0,50	0,50 - 0,50	
		0,60	0,50 - 0,71	0,71 - 0,71	0,71 - 0,71	0,71 - 0,71	0,71 - 0,71	0,71 - 0,71	0,71 - 0,71	0,71 - 0,71	
		0,70	0,50 - 0,71	0,90 - 0,90	0,90 - 0,90	0,90 - 0,90	0,90 - 0,90	0,90 - 0,90	0,90 - 0,90	0,90 - 0,90	
		0,80	0,50 - 0,71	0,90 - 0,90	1,14 - 1,14	1,14 - 1,14	1,14 - 1,14	1,14 - 1,14	1,14 - 1,14	1,14 - 1,14	
		0,90	0,50 - 0,71	0,90 - 0,90	1,14 - 1,66	1,66 - 1,66	1,66 - 1,66	1,66 - 1,66	1,66 - 1,66	1,66 - 1,66	
		1,00	0,50 - 0,71	0,90 - 0,90	1,14 - 1,66	2,17 - 2,17	2,17 - 2,17	2,17 - 2,17	2,17 - 2,17	2,17 - 2,17	
		1,20	0,50 - 0,71	0,90 - 0,90	1,14 - 1,66	2,17 - 2,91	2,91 - 2,91	2,91 - 2,91	2,91 - 2,91	2,91 - 2,91	
		1,50	0,50 - 0,71	0,90 - 0,90	1,14 - 1,66	2,17 - 2,91	2,91 - 2,91	2,91 - 2,91	-	-	
		2,00	0,50 - 0,71	0,90 - 0,90	1,14 - 1,66	2,17 - 2,91	2,91 - 2,91	-	-	-	
	$N_{R,k,II}$	0,42	0,54	0,66	0,78	0,89	0,99	1,17	1,17	1,17	

Selbstbohrschraube	Anlage 83
ZEBRA DBS Bimetall – 4,5 x L mit Sechskantkopf oder Linsenkopf mit AW oder RW Antrieb und Dichtscheibe $\geq \text{Ø } 14 \text{ mm}$	

	<p>Materialien</p> <p>Schraube: Nichtrostender Stahl A2, A4 oder A5 – EN ISO 3506 Scheibe: Keine</p> <p>Bauteil I: S280GD bis S350GD - EN 10346 Bauteil II: S235 – EN 10025-1 S280GD bis S350GD – EN 10346</p>
	<p>Bohrleistung : $\Sigma(t_i) \leq 2.00 \text{ mm}$</p>
	<p>Holzunterkonstruktion</p> <p>keine Leistung festgestellt</p>

		Bauteil II									
		t II [mm]									
		0,40	0,50	0,63	0,75	0,88	1,00	1,13	1,25	1,50	
Bauteil I t I [mm]	$V_{R,k}$ [kN]	0,40	1,03 - 1,03	1,03 - 1,03	1,03 - 1,03	1,03 - 1,03	1,03 - 1,03	1,03 - 1,03	1,03 - 1,03	1,03 - 1,03	1,03 - 1,03
		0,50	1,03 - 1,51 ^a	1,51 ^a - 1,51 ^a	1,51 ^a - 1,51 ^a	1,51 ^a - 1,51 ^a	1,51 ^a - 1,51 ^a	1,51 ^a - 1,51 ^a	1,51 ^a - 1,51 ^a	1,51 ^a - 1,51 ^a	1,51 ^a - 1,51 ^a
		0,55	1,03 - 1,51 ^a	1,62 ^a - 1,62 ^a	1,62 ^a - 1,62 ^a	1,62 ^a - 1,62 ^a	1,62 ^a - 1,62 ^a	1,62 ^a - 1,62 ^a	1,62 ^a - 1,62 ^a	-	-
		0,63	1,03 - 1,51 ^a	1,81 ^a - 1,81 ^a	1,81 ^a - 1,81 ^a	1,81 ^a - 1,81 ^a	1,81 ^a - 1,81 ^a	1,81 ^a - 1,81 ^a	1,81 ^a - 1,81 ^a	-	-
		0,75	1,03 - 1,51 ^a	1,81 ^a - 2,08 ^a	2,08 ^a - 2,08 ^a	2,08 ^a - 2,08 ^a	2,08 ^a - 2,08 ^a	2,08 ^a - 2,08 ^a	2,08 ^a - 2,08 ^a	-	-
		0,88	1,03 - 1,51 ^a	1,81 ^a - 2,08 ^a	2,08 ^a - 3,20 ^a	3,20 ^a - 3,20 ^a	3,20 ^a - 3,20 ^a	3,20 ^a - 3,20 ^a	-	-	-
		1,00	1,03 - 1,51 ^a	1,81 ^a - 2,08 ^a	2,08 ^a - 3,20 ^a	3,20 ^a - 4,23 ^a	-	-	-	-	-
		1,13	1,03 - 1,51 ^a	1,81 ^a - 2,08 ^a	2,08 ^a - 3,20 ^a	-	-	-	-	-	-
		1,25	1,03 - 1,51 ^a	1,81 ^a - 2,08 ^a	-	-	-	-	-	-	-
	$N_{R,k}$ [kN]		0,40	0,59 - 0,87 ^a	0,92 - 0,92	0,92 - 0,92	0,92 - 0,92	0,92 - 0,92	0,92 - 0,92	0,92 - 0,92	0,92 - 0,92
		0,50	0,59 - 0,87 ^a	1,00 ^a - 1,00 ^a	1,00 ^a - 1,00 ^a	1,00 ^a - 1,00 ^a	1,00 ^a - 1,00 ^a	1,00 ^a - 1,00 ^a	1,00 ^a - 1,00 ^a	1,00 ^a - 1,00 ^a	1,00 ^a - 1,00 ^a
		0,55	0,59 - 0,87 ^a	1,16 ^a - 1,16 ^a	1,16 ^a - 1,16 ^a	1,16 ^a - 1,16 ^a	1,16 ^a - 1,16 ^a	1,16 ^a - 1,16 ^a	1,16 ^a - 1,16 ^a	-	-
		0,63	0,59 - 0,87 ^a	1,18 ^a - 1,42 ^a	1,42 ^a - 1,42 ^a	1,42 ^a - 1,42 ^a	1,42 ^a - 1,42 ^a	1,42 ^a - 1,42 ^a	1,42 ^a - 1,42 ^a	-	-
		0,75	0,59 - 0,87 ^a	1,18 ^a - 1,47 ^a	1,47 ^a - 1,74 ^a	1,74 ^a - 1,74 ^a	1,74 ^a - 1,74 ^a	1,74 ^a - 1,74 ^a	1,74 ^a - 1,74 ^a	-	-
		0,88	0,59 - 0,87 ^a	1,18 ^a - 1,47 ^a	1,47 ^a - 1,87 ^a	1,87 ^a - 2,23 ^a	2,23 ^a - 2,40 ^a	-	-	-	-
		1,00	0,59 - 0,87 ^a	1,18 ^a - 1,47 ^a	1,47 ^a - 1,87 ^a	1,87 ^a - 2,23 ^a	-	-	-	-	-
		1,13	0,59 - 0,87 ^a	1,18 ^a - 1,47 ^a	1,47 ^a - 1,87 ^a	-	-	-	-	-	-
		1,25	0,59 - 0,87 ^a	1,18 ^a - 1,47 ^a	-	-	-	-	-	-	-
		$N_{R,k,II}$	0,59 - 0,87 ^a	1,18 ^a - 1,47 ^a	1,47 ^a - 1,87 ^a	1,87 ^a - 2,23 ^a	2,23 ^a - 2,40 ^a	2,40 ^a - 2,55 ^a	2,55 ^a - 2,55 ^a	2,55 ^a - 2,55 ^a	2,55 ^a - 2,55 ^a

Index a: Wenn Bauteil I und Bauteil II aus S320GD oder S350GD hergestellt werden, können die Werte um 8,0% erhöht werden.

Selbstbohrschrauben	Anlage 84
ZEBRA DBS Bimetal – 6,0 x L mit Sechskantkopf oder Linsenkopf mit AW oder RW Antrieb	

	<p>Materialien</p> <p>Schraube: Nichtrostender Stahl A2, A4 oder A5 – EN ISO 3506 Scheibe: Nichtrostender Stahl A2, A4 oder A5 – EN ISO 3506 mit vulkanisiertem EPDM</p> <p>Bauteil I: S280GD bis S350GD - EN 10346 Bauteil II: S235 – EN 10025-1 S280GD bis S350GD – EN 10346</p>
	<p>Bohrleistung : $\Sigma(t_i) \leq 2.00 \text{ mm}$</p>
	<p>Holzunterkonstruktion</p> <p>keine Leistung festgestellt</p>

		Bauteil II									
		t II [mm]									
		0,40	0,50	0,63	0,75	0,88	1,00	1,13	1,25	1,50	
Bauteil I	$V_{R,k}$ [kN]	0,40	0,95 -	0,95 -	0,95 -	0,95 -	0,95 -	0,95 -	0,95 -	0,95 -	0,95 -
		0,50	0,95 -	1,21 ^a -	1,21 ^a -	1,21 ^a -	1,21 ^a -	1,21 ^a -	1,21 ^a -	1,21 ^a -	1,21 ^a -
		0,55	0,95 -	1,21 ^a -	1,53 ^a -	1,53 ^a -	1,53 ^a -	1,53 ^a -	1,53 ^a -	1,53 ^a -	- -
		0,63	0,95 -	1,21 ^a -	2,04 ^a -	2,04 ^a -	2,04 ^a -	2,04 ^a -	2,04 ^a -	2,04 ^a -	- -
		0,75	0,95 -	1,21 ^a -	2,04 ^a -	2,80 ^a -	2,80 ^a -	2,80 ^a -	2,80 ^a -	2,80 ^a -	- -
		0,88	0,95 -	1,21 ^a -	2,04 ^a -	2,80 ^a -	3,69 ^a -	3,69 ^a -	3,69 ^a -	- -	- -
		1,00	0,95 -	1,21 ^a -	2,04 ^a -	2,80 ^a -	3,69 ^a -	4,52 ^a -	- -	- -	- -
		1,13	0,95 -	1,21 ^a -	2,04 ^a -	2,80 ^a -	3,69 ^a -	- -	- -	- -	- -
		1,25	0,95 -	1,21 ^a -	2,04 ^a -	2,80 ^a -	- -	- -	- -	- -	- -
		Bauteil I	$N_{R,k}$ [kN]	0,40	0,59 -	0,87 ^a -	1,00 ^a -	1,47 ^a -	1,87 ^a -	1,89 -	1,89 -
0,50	0,59 -			0,87 ^a -	1,00 ^a -	1,47 ^a -	1,87 ^a -	1,89 -	1,89 -	1,89 -	1,89 -
0,55	0,59 -			0,87 ^a -	1,16 ^a -	1,47 ^a -	1,87 ^a -	1,87 ^a -	1,87 ^a -	1,87 ^a -	- -
0,63	0,59 -			0,87 ^a -	1,18 ^a -	1,47 ^a -	1,87 ^a -	2,23 ^a -	2,31 ^a -	2,31 ^a -	- -
0,75	0,59 -			0,87 ^a -	1,18 ^a -	1,47 ^a -	1,87 ^a -	2,23 ^a -	2,40 ^a -	2,55 ^a -	- -
0,88	0,59 -			0,87 ^a -	1,18 ^a -	1,47 ^a -	1,87 ^a -	2,23 ^a -	2,40 ^a -	- -	- -
1,00	0,59 -			0,87 ^a -	1,18 ^a -	1,47 ^a -	1,87 ^a -	2,23 ^a -	- -	- -	- -
1,13	0,59 -			0,87 ^a -	1,18 ^a -	1,47 ^a -	1,87 ^a -	- -	- -	- -	- -
1,25	0,59 -			0,87 ^a -	1,18 ^a -	1,47 ^a -	- -	- -	- -	- -	- -
$N_{R,k,II}$	0,59 -			0,87 ^a -	1,18 ^a -	1,47 ^a -	1,87 ^a -	2,23 ^a -	2,40 ^a -	2,55 ^a -	2,55 ^a -

Index a: Wenn Bauteil I und Bauteil II aus S320GD oder S350GD hergestellt werden, können die Werte um 8,0% erhöht werden.

Selbstbohrschraube	Anlage 85
ZEBRA DBS Bimetall – 6,0 x L mit Sechskantkopf oder Linsenkopf mit AW oder RW Antrieb und Dichtscheibe $\geq \varnothing 16 \text{ mm}$	

	<p><u>Materialien</u></p> <p>Schraube: Nichtrostender Stahl A2, A4 oder A5 – EN ISO 3506 Scheibe: Nichtrostender Stahl A2, A4 oder A5 – EN ISO 3506 mit vulkanisiertem EPDM</p> <p>Bauteil I: Aluminium mit $R_m \geq 165 \text{ N/mm}^2$ – EN 573 mit $R_m \geq 215 \text{ N/mm}^2$ – EN 573</p> <p>Bauteil II: S235 – EN 10025-1 S280GD bis S320GD - EN 10346</p>
	<p><u>Bohrleistung</u> : $t_I \leq 1,50 \text{ mm}$; $t_{II} \leq 1,25 \text{ mm}$</p>
	<p><u>Holzunterkonstruktion</u> keine Leistung festgestellt</p>

		Bauteil II, Stahlblech										
		t II [mm]										
		0,50	0,55	0,63	0,75	0,88	1,00	1,13	1,25	1,50		
Bauteil I, t I [mm] Aluminium mit $R_m \geq 165 \text{ N/mm}^2$	$V_{F,k}$ [kN]	0,50	0,63 - 0,63	0,63 - 0,63	0,63 - 0,63	0,63 - 0,63	0,63 - 0,63	0,63 - 0,63	0,63 - 0,63	0,63 - 0,63	-	-
		0,60	0,63 - 0,70	0,77 - 0,77	0,77 - 0,77	0,77 - 0,77	0,77 - 0,77	0,77 - 0,77	0,77 - 0,77	0,77 - 0,77	-	-
		0,70	0,63 - 0,70	0,81 - 0,81	0,90 - 0,90	0,90 - 0,90	0,90 - 0,90	0,90 - 0,90	0,90 - 0,90	0,90 - 0,90	-	-
		0,80	0,63 - 0,70	0,81 - 0,81	0,97 - 0,97	1,04 - 1,04	1,04 - 1,04	1,04 - 1,04	1,04 - 1,04	1,04 - 1,04	-	-
		0,90	0,63 - 0,70	0,81 - 0,81	0,97 - 0,97	1,30 - 1,30	1,36 - 1,36	1,36 - 1,36	1,36 - 1,36	1,36 - 1,36	-	-
		1,00	0,63 - 0,70	0,81 - 0,81	0,97 - 0,97	1,30 - 1,30	1,68 a	1,68 a	1,68 a	1,68 a	-	-
		1,20	0,63 - 0,70	0,81 - 0,81	0,97 - 0,97	1,30 - 1,30	1,68 a	1,85 a	1,94 a	1,94 a	-	-
		1,50	0,63 - 0,70	0,81 - 0,81	0,97 - 0,97	1,30 - 1,30	1,68 a	1,85 a	2,00 a	2,00 a	-	-
		2,00	-	-	-	-	-	-	-	-	-	-
	$N_{R,k,II}$	0,87	0,99	1,18	1,47	1,87	2,23	2,40	2,55	2,55		

		Bauteil II, Stahlblech										
		t II [mm]										
		0,50	0,55	0,63	0,75	0,88	1,00	1,13	1,25	1,50		
Bauteil I, t I [mm] Aluminium mit $R_m \geq 215 \text{ N/mm}^2$	$V_{R,k}$ [kN]	0,50	0,82 - 0,82	0,82 - 0,82	0,82 - 0,82	0,82 - 0,82	0,82 - 0,82	0,82 - 0,82	0,82 - 0,82	0,82 - 0,82	-	-
		0,60	0,82 - 0,91	1,00 - 1,00	1,00 - 1,00	1,00 - 1,00	1,00 - 1,00	1,00 - 1,00	1,00 - 1,00	1,00 - 1,00	-	-
		0,70	0,82 - 0,91	1,05 - 1,05	1,18 - 1,18	1,18 - 1,18	1,18 - 1,18	1,18 - 1,18	1,18 - 1,18	1,18 - 1,18	-	-
		0,80	0,82 - 0,91	1,05 - 1,05	1,27 - 1,27	1,36 - 1,36	1,36 - 1,36	1,36 - 1,36	1,36 - 1,36	1,36 - 1,36	-	-
		0,90	0,82 - 0,91	1,05 - 1,05	1,27 - 1,27	1,70 - 1,70	1,78 - 1,78	1,78 - 1,78	1,78 - 1,78	1,78 - 1,78	-	-
		1,00	0,82 - 0,91	1,05 - 1,05	1,27 - 1,27	1,70 - 1,70	2,19 a	2,19 a	2,19 a	2,19 a	-	-
		1,20	0,82 - 0,91	1,05 - 1,05	1,27 - 1,27	1,70 - 1,70	2,19 a	2,41 a	2,53 a	2,53 a	-	-
		1,50	0,82 - 0,91	1,05 - 1,05	1,27 - 1,27	1,70 - 1,70	2,19 a	2,41 a	2,62 a	2,62 a	-	-
		2,00	-	-	-	-	-	-	-	-	-	-
	$N_{R,k,II}$	0,87	0,99	1,18	1,47	1,87	2,23	2,40	2,55	2,55		

Selbstbohrschraube	Anlage 86
ZEBRA DBS Bimetall – 6,0 x L mit Sechskantkopf oder Linsenkopf mit AW oder RW Antrieb und Dichtscheibe $\geq \text{Ø } 16 \text{ mm}$	

	<p>Materialien</p> <p>Schraube: Nichtrostender Stahl A2, A4 oder A5 – EN ISO 3506 Scheibe: Nichtrostender Stahl A2, A4 oder A5 – EN ISO 3506 mit vulkanisiertem EPDM</p> <p>Bauteil I: Aluminium mit $R_m \geq 165 \text{ N/mm}^2$ – EN 573 mit $R_m \geq 215 \text{ N/mm}^2$ – EN 573</p> <p>Bauteil II: Aluminium mit $R_m \geq 165 \text{ N/mm}^2$ – EN 573 mit $R_m \geq 215 \text{ N/mm}^2$ – EN 573</p>
	<p>Bohrleistung $\Sigma(t_i) \leq 3.50 \text{ mm}$</p>
	<p>Holzunterkonstruktion keine Leistung festgestellt</p>

		Bauteil II, Aluminium mit $R_m \geq 165 \text{ N/mm}^2$							
		t II [mm]							
		0,40	0,50	0,70	0,80	1,00	1,20	1,50	2,00
Bauteil I, t I [mm] Aluminium mit $R_m \geq 165 \text{ N/mm}^2$ $V_{R,k}$ [kN]	0,40	0,24	0,24	0,24	0,24	0,24	0,24	0,24	0,24
	0,50	0,24	0,63	0,63	0,63	0,63	0,63	0,63	0,63
	0,70	0,24	0,63	0,90	0,90	0,90	0,90	0,90	0,90
	0,80	0,24	0,63	0,90	1,04	1,04	1,04	1,04	1,04
	1,00	0,24	0,63	0,90	1,04	1,66 a	1,66 a	1,66 a	1,66 a
	1,20	0,24	0,63	0,90	1,04	1,66 a	1,94 a	1,94 a	1,94 a
	1,50	0,24	0,63	0,90	1,04	1,66 a	1,94 a	2,34 a	2,34 a
	2,00	0,24	0,63	0,90	1,04	1,66 a	1,94 a	2,34 a	-
$N_{R,k,II}$	0,20	0,39	0,64	0,76	0,94	1,13	1,49	1,49	

		Bauteil II, Aluminium mit $R_m \geq 215 \text{ N/mm}^2$							
		t II [mm]							
		0,40	0,50	0,70	0,80	1,00	1,20	1,50	2,00
Bauteil I, t I [mm] Aluminium mit $R_m \geq 215 \text{ N/mm}^2$ $V_{R,k}$ [kN]	0,40	0,28	0,28	0,28	0,28	0,28	0,28	0,28	0,28
	0,50	0,28	0,82	0,82	0,82	0,82	0,82	0,82	0,82
	0,70	0,28	0,82	1,18	1,18	1,18	1,18	1,18	1,18
	0,80	0,28	0,82	1,18	1,36	1,36	1,36	1,36	1,36
	1,00	0,28	0,82	1,18	1,36	2,19 a	2,19 a	2,19 a	2,19 a
	1,20	0,28	0,82	1,18	1,36	2,19 a	2,53 a	2,53 a	2,53 a
	1,50	0,28	0,82	1,18	1,36	2,19 a	2,53 a	3,05 a	3,05 a
	2,00	0,28	0,82	1,18	1,36	2,19 a	2,53 a	3,05 a	-
$N_{R,k,II}$	0,24	0,51	0,83	0,99	1,22	1,47	1,95	1,95	

Selbstbohrschraube	Anlage 87
ZEBRA DBS Bimetall – 6,0 x L mit Sechskantkopf oder Linsenkopf mit AW oder RW Antrieb und Dichtscheibe $\geq \text{Ø } 16 \text{ mm}$	

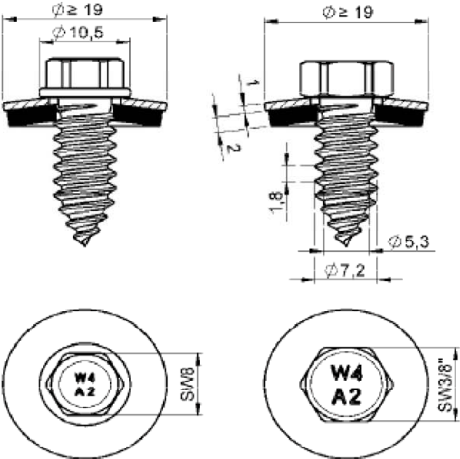
	<p><u>Materialien</u></p> <p>Schraube: Nichtrostender Stahl A2, A4 oder A5 – EN ISO 3506 Scheibe: Nichtrostender Stahl A2, A4 oder A5 – EN ISO 3506 mit vulkanisiertem EPDM</p> <p>Bauteil I: S280GD bis S350GD - EN 10346 Bauteil II: S235 – EN 10025-1 S280GD bis S350GD – EN 10346</p>
	<p><u>Vorbohrdurchmesser</u> : max. ϕ 4,7 mm</p> <p><u>Holzunterkonstruktion</u> keine Leistung festgestellt</p>

		Bauteil II										
t II [mm]		0,50	0,63	0,75	0,88	1,00	1,13	1,25	1,50	2,00		
d _{pd} [mm]		max. 4,7 mm										
Bauteil I t I [mm]	V _{R,k} [kN]	0,50	1,09	1,09	1,09	1,09	1,09	1,09	1,09	1,09	1,09	-
		0,55	1,09	1,26	1,26	1,26	1,26	1,26	1,26	1,26	1,26	-
		0,63	1,09	1,55	1,55	1,55	1,55	1,55	1,55	1,55	1,55	-
		0,75	1,09	1,55	2,01	2,01	2,01	2,01	2,01	2,01	2,01	-
		0,88	1,09	1,55	2,01	2,55	2,55	2,55	2,55	2,55	2,55	-
		1,00	1,09	1,55	2,01	2,55	3,09	3,29	3,48	3,88	4,66	-
		1,13	1,09	1,55	2,01	2,55	3,09	3,71	3,89	4,25	4,96	-
		1,25	1,09	1,55	2,01	2,55	3,09	3,71	4,32	4,65	5,31	-
		1,50	1,09	1,55	2,01	2,55	3,09	3,71	4,32	5,68	6,23	-
		1,75	1,09	1,55	2,01	2,55	3,09	3,71	4,32	5,68	7,38	-
2,00	1,09	1,55	2,01	2,55	3,09	3,71	4,32	5,68	8,74	-		
Bauteil I t I [mm]	N _{R,k} [kN]	0,50	0,66	0,93	1,18	1,52	1,83	2,15	2,15	2,15	2,15	-
		0,55	0,66	0,93	1,18	1,52	1,83	2,18	2,46	2,46	2,46	-
		0,63	0,66	0,93	1,18	1,52	1,83	2,18	2,51	2,51	2,51	-
		0,75	0,66	0,93	1,18	1,52	1,83	2,18	2,51	2,51	2,51	-
		0,88	0,66	0,93	1,18	1,52	1,83	2,18	2,51	2,51	2,51	-
		1,00	0,66	0,93	1,18	1,52	1,83	2,18	2,51	2,51	2,51	-
		1,13	0,66	0,93	1,18	1,52	1,83	2,18	2,51	2,51	2,51	-
		1,25	0,66	0,93	1,18	1,52	1,83	2,18	2,51	2,51	2,51	-
		1,50	0,66	0,93	1,18	1,52	1,83	2,18	2,51	2,51	2,51	-
		1,75	0,66	0,93	1,18	1,52	1,83	2,18	2,51	2,51	2,51	-
2,00	0,66	0,93	1,18	1,52	1,83	2,18	2,51	2,51	2,51	-		
N _{R,k,II}		0,66	0,93	1,18	1,52	1,83	2,18	2,51	2,51	2,51	-	

Die Reparaturschraube kann genutzt werden, um Schrauben mit $d \leq 6,5$ mm und einer Bohrspitze mit $d \leq 4,7$ mm oder Vorbohrdurchmesser von $d \leq 4,7$ mm zu ersetzen.

Gewindefurchende Schraube	Anlage 88
FABA Typ A A2 7,2 x L mit Sechskantkopf und Dichtscheibe $\geq \phi$ 19 mm	

	<p>Materialien</p> <p>Schraube: Nichtrostender Stahl A2, A4 oder A5 – EN ISO 3506 Scheibe: Nichtrostender Stahl A2, A4 oder A5 – EN ISO 3506 mit vulkanisiertem EPDM</p> <p>Bauteil I: Aluminium mit $R_m \geq 165 \text{ N/mm}^2$ – EN 573 mit $R_m \geq 215 \text{ N/mm}^2$ – EN 573</p> <p>Bauteil II: S235 – EN 10025-1 S280GD bis S320GD - EN 10346</p>
	<p>Vorbohrdurchmesser : max. 4,7 mm</p> <p>Holzunterkonstruktion keine Leistung festgestellt</p>

		Bauteil II, Stahlblech									
t II [mm]		0,50	0,55	0,63	0,75	0,88	1,00	1,13	1,25	1,50	2,00
d _{pd} [mm]		max. 4,7									
Bauteil I, t I [mm] Aluminium mit $R_m \geq 165 \text{ N/mm}^2$ $V_{R,k}$ [kN]	0,50	0,39	0,42	0,48	0,56	0,64	0,72	0,81	0,89	0,89	0,89
	0,60	0,39	0,45	0,53	0,61	0,69	0,76	0,84	0,92	1,07	1,07
	0,70	0,39	0,45	0,55	0,68	0,75	0,82	0,89	0,96	1,10	1,25
	0,80	0,39	0,45	0,55	0,72	0,83	0,90	0,97	1,03	1,16	1,43
	0,90	0,39	0,45	0,55	0,72	0,91	0,99	1,06	1,12	1,24	1,48
	1,00	0,39	0,45	0,55	0,72	0,91	1,11	1,17	1,22	1,33	1,56
	1,20	0,39	0,45	0,55	0,72	0,91	1,11	1,33	1,47	1,57	1,76
	1,50	0,39	0,45	0,55	0,72	0,91	1,11	1,33	1,55	2,03	2,18
	2,00	0,39	0,45	0,55	0,72	0,91	1,11	1,33	1,55	2,03	3,13
N _{R,k,II}		0,66	0,76	0,93	1,18	1,52	1,83	2,18	2,51	2,51	2,51

		Bauteil II, Stahlblech									
t II [mm]		0,50	0,55	0,63	0,75	0,88	1,00	1,13	1,25	1,50	2,00
d _{pd} [mm]		max. 4,7									
Bauteil I, t I [mm] Aluminium mit $R_m \geq 215 \text{ N/mm}^2$ $V_{R,k}$ [kN]	0,50	0,51	0,55	0,62	0,73	0,84	0,94	1,06	1,16	1,16	1,16
	0,60	0,51	0,59	0,69	0,79	0,90	0,99	1,10	1,19	1,39	1,39
	0,70	0,51	0,59	0,72	0,88	0,98	1,07	1,16	1,25	1,44	1,63
	0,80	0,51	0,59	0,72	0,94	1,09	1,17	1,26	1,34	1,51	1,86
	0,90	0,51	0,59	0,72	0,94	1,19	1,30	1,38	1,45	1,61	1,93
	1,00	0,51	0,59	0,72	0,94	1,19	1,44	1,52	1,59	1,74	2,03
	1,20	0,51	0,59	0,72	0,94	1,19	1,44	1,73	1,92	2,04	2,29
	1,50	0,51	0,59	0,72	0,94	1,19	1,44	1,73	2,02	2,65	2,83
	2,00	0,51	0,59	0,72	0,94	1,19	1,44	1,73	2,02	2,65	4,08
N _{R,k,II}		0,66	0,76	0,93	1,18	1,52	1,83	2,18	2,51	2,51	2,51

Die Reparaturschraube kann genutzt werden, um Schrauben mit $d \leq 6,5 \text{ mm}$ und einer Bohrspitze mit $d \leq 4,7 \text{ mm}$ oder Vorbohrdurchmesser von $d \leq 4,7 \text{ mm}$ zu ersetzen.

Selbstbohrschraube	Anlage 89
FABA Typ A A2 7,2 x L mit Sechskantkopf und Dichtscheibe $\geq \text{Ø } 19 \text{ mm}$	

	<p>Materialien</p> <p>Schraube: Nichtrostender Stahl A2, A4 oder A5 – EN ISO 3506 Scheibe: Nichtrostender Stahl A2, A4 oder A5 – EN ISO 3506 mit vulkanisiertem EPDM</p> <p>Bauteil I: Aluminium mit $R_m \geq 165 \text{ N/mm}^2$ – EN 573 mit $R_m \geq 215 \text{ N/mm}^2$ – EN 573</p> <p>Bauteil II: Aluminium mit $R_m \geq 165 \text{ N/mm}^2$ – EN 573 mit $R_m \geq 215 \text{ N/mm}^2$ – EN 573</p>
	<p>Vorbohrdurchmesser : max. 4,5 mm</p> <p>Holzunterkonstruktion keine Leistung festgestellt</p>

		Bauteil II, Aluminium mit $R_m \geq 165 \text{ N/mm}^2$										
t II [mm]		0,50	0,60	0,70	0,80	0,90	1,00	1,20	1,50	2,00		
d _{pd} [mm]		max. 4,5 mm										
Bauteil I, t I [mm] Aluminium mit $R_m \geq 165 \text{ N/mm}^2$	$V_{R,k}$ [kN]	0,50	0,39 - 0,46	0,52 - 0,59	0,66 - 0,72	0,86 - 0,89	0,89 - 0,89					
		0,60	0,39 - 0,51	0,58 - 0,64	0,70 - 0,76	0,88 - 1,07	1,07 - 1,07					
		0,70	0,39 - 0,51	0,65 - 0,71	0,78 - 0,82	0,93 - 1,10	1,10 - 1,10					
		0,80	0,39 - 0,51	0,65 - 0,79	0,84 - 0,90	1,00 - 1,16	1,16 - 1,16					
		0,90	0,39 - 0,51	0,65 - 0,79	0,95 - 0,99	1,09 - 1,24	1,24 - 1,24					
		1,00	0,39 - 0,51	0,65 - 0,79	0,95 - 1,11	1,20 - 1,33	1,33 - 1,33					
		1,20	0,39 - 0,51	0,65 - 0,79	0,95 - 1,11	1,45 - 1,57	1,57 - 1,57					
		1,50	0,39 - 0,51	0,65 - 0,79	0,95 - 1,11	1,45 - 2,03	2,03 - 2,03					
		2,00	0,39 - 0,51	0,65 - 0,79	0,95 - 1,11	1,45 - 2,03	2,03 - 2,03					
	$N_{R,k,II}$	0,31	0,40	0,48	0,57	0,66	0,76	0,91	1,24	1,24		

		Bauteil II, Aluminium mit $R_m \geq 215 \text{ N/mm}^2$									
t II [mm]		0,50	0,60	0,70	0,80	0,90	1,00	1,20	1,50	2,00	
d _{pd} [mm]		max. 4,5 mm									
Bauteil I, t I [mm] Aluminium mit $R_m \geq 215 \text{ N/mm}^2$	$V_{R,k}$ [kN]	0,50	0,51 - 0,60	0,68 - 0,75	0,83 - 0,91	0,99 - 1,07	1,07 - 1,22	1,22 - 1,44	1,44 - 1,63	1,63 - 1,63	
		0,60	0,51 - 0,67	0,75 - 0,83	0,91 - 0,99	1,07 - 1,15	1,15 - 1,39	1,39 - 1,39			
		0,70	0,51 - 0,67	0,84 - 0,92	0,99 - 1,07	1,22 - 1,44	1,44 - 1,63				
		0,80	0,51 - 0,67	0,84 - 1,03	1,10 - 1,17	1,31 - 1,51	1,51 - 1,86				
		0,90	0,51 - 0,67	0,84 - 1,03	1,23 - 1,30	1,42 - 1,61	1,61 - 1,93				
		1,00	0,51 - 0,67	0,84 - 1,03	1,23 - 1,44	1,56 - 1,74	1,74 - 2,03				
		1,20	0,51 - 0,67	0,84 - 1,03	1,23 - 1,44	1,90 - 2,04	2,04 - 2,29				
		1,50	0,51 - 0,67	0,84 - 1,03	1,23 - 1,44	1,90 - 2,65	2,65 - 2,83				
		2,00	0,51 - 0,67	0,84 - 1,03	1,23 - 1,44	1,90 - 2,65	2,65 - 4,08				
	$N_{R,k,II}$	0,40	0,52	0,63	0,75	0,87	0,99	1,19	1,61	1,61	

Die Reparaturschraube kann genutzt werden, um Schrauben mit $d \leq 6,5 \text{ mm}$ und einer Bohrspitze mit $d \leq 4,7 \text{ mm}$ oder Vorbohrdurchmesser von $d \leq 4,7 \text{ mm}$ zu ersetzen.

Selbstbohrschraube	Anlage 90
FABA Typ A A2 7,2 x L mit Sechskantkopf und Dichtscheibe $\geq \text{Ø } 19 \text{ mm}$	

	<p>Materialien</p> <p>Schraube: Einsatzgehärteter Kohlenstoffstahl, galvanisiert Scheibe: Stahl, verzinkt und mit vulkanisiertem EPDM</p> <p>Bauteil I: S280GD bis S350GD - EN 10346 Bauteil II: S235 – EN 10025-1 S280GD bis S350GD – EN 10346</p>
	<p>Vorbohrdurchmesser : siehe Tabelle</p>
	<p>Holzunterkonstruktion keine Leistung festgestellt</p>

		Bauteil II							
t II [mm]		1,25	1,50	2,00	3,00	4,00	6,00	≥ 7,00	
d _{pd} [mm]		Ø 5,0		Ø 5,3			Ø 5,5	Ø 5,7	
Bauteil I t I [mm]	V _{R,k} [kN]	0,63	2,50 - 2,70	2,90 abcd	3,00 abcd	3,10 abc	3,10 abc	3,10 abc	3,10 abc
		0,75	2,60 - 3,10	3,30 ac	3,60 ac	3,70 abc	3,70 abc	3,70 abc	3,70 abc
		0,88	2,80 - 3,20	3,80 ac	4,10 ac	4,30 ac	4,40 ac	4,40 ac	4,40 ac
		1,00	3,20 - 3,60	4,10 ac	4,80 ac	4,90 ac	5,10 ac	5,10 ac	5,10 ac
		1,13	3,40 - 4,00	4,60 ac	5,40 ac	5,60 ac	5,80 ac	5,80 ac	5,80 ac
		1,25	3,60 - 4,20	5,00 ac	6,10 ac	6,30 ac	6,50 ac	6,50 ac	6,50 ac
		1,50	3,70 - 4,40	5,70 -	6,80 -	7,10 -	7,30 -	7,30 -	7,30 -
		1,75	3,70 - 4,70	6,20 -	7,60 -	7,70 -	8,10 -	8,10 -	8,10 -
		2,00	3,80 - 4,90	6,90 -	7,80 -	7,90 -	8,10 -	8,10 -	8,10 -
		0,50	1,51 - 1,51	1,51 abcd	1,51 abcd	1,51 abc	1,51 abc	1,51 abc	1,51 abc
0,55	1,91 - 1,91	1,91 abcd	1,91 abcd	1,91 abc	1,91 abc	1,91 abc	1,91 abc	1,91 abc	
0,63	2,00 - 2,70	2,80 abcd	2,80 abcd	2,80 abc	2,80 abc	2,80 abc	2,80 abc	2,80 abc	
0,75	2,00 - 2,70	3,60 ac	3,60 ac	3,60 abc	3,60 abc	3,60 abc	3,60 abc	3,60 abc	
0,88	2,00 - 2,70	3,60 ac	3,80 ac	3,80 ac	3,80 ac	3,80 ac	3,80 ac	3,80 ac	
1,00	2,00 - 2,70	3,60 ac	4,00 ac	4,00 ac	4,00 ac	4,00 ac	4,00 ac	4,00 ac	
1,13	2,00 - 2,70	3,60 ac	4,40 ac	4,40 ac	4,40 ac	4,40 ac	4,40 ac	4,40 ac	
1,25	2,00 - 2,70	3,60 ac	4,90 ac	4,90 ac	4,90 ac	4,90 ac	4,90 ac	4,90 ac	
1,50	2,00 - 2,70	3,60 -	5,90 -	5,90 -	5,90 -	5,90 -	5,90 -	5,90 -	
1,75	2,00 - 2,70	3,60 -	6,00 -	7,10 -	7,10 -	7,10 -	7,10 -	7,10 -	
2,00	2,00 - 2,70	3,60 -	6,00 -	7,30 -	7,60 -	7,60 -	7,60 -	7,60 -	
N _{R,k,II}		2,00 - 2,70	3,60 -	6,00 -	7,30 -	7,60 -	7,60 -	7,60 -	

Gewindefurchende Schraube	Anlage 91
FABA Typ BZ 6,3 x L mit Sechskantkopf und Dichtscheibe ≥ Ø 16 mm	

	<p><u>Materialien</u></p> <p>Schraube: Einsatzgehärteter Kohlenstoffstahl, galvanisiert Scheibe: Stahl, verzinkt und mit vulkanisiertem EPDM</p> <p>Bauteil I: Aluminium mit $R_m \geq 165 \text{ N/mm}^2$ – EN 573 mit $R_m \geq 215 \text{ N/mm}^2$ – EN 573</p> <p>Bauteil II: S235 – EN 10025-1 S280GD bis S350GD – EN 10346</p>
	<p><u>Vorbohrdurchmesser</u> : siehe Tabelle</p>
	<p><u>Holzunterkonstruktion</u> keine Leistung festgestellt</p>

		Bauteil II, Stahlblech									
t II [mm]		1,25	1,50	2,00	2,50	3,00	4,00	5,00	5,00	$\geq 7,00$	
d _{pd} [mm]		Ø 4,5		Ø 5,3						Ø 5,5	Ø 5,7
Bauteil I, t I [mm] Aluminium mit $R_m \geq 165 \text{ N/mm}^2$	$V_{R,k}$ [kN]	0,50	0,89 ac	0,89 ac	0,89 ac	0,89 ac	0,89 ac	0,89 ac	0,89 ac	0,89 ac	0,89 ac
		0,60	0,98 ac	0,98 ac	1,98 ac	1,98 ac	1,98 ac	1,98 ac	1,98 ac	1,98 ac	1,98 ac
		0,70	1,07 ac	1,07 ac	1,07 ac	1,07 ac	1,07 ac	1,07 ac	1,07 ac	1,07 ac	1,07 ac
		0,80	1,18 ac	1,25 ac	1,25 ac	1,25 ac	1,25 ac	1,25 ac	1,25 ac	1,25 ac	1,25 ac
		0,90	1,27 ac	1,34 ac	1,60 ac	1,60 ac	1,60 ac	1,60 ac	1,60 ac	1,60 ac	1,60 ac
		1,00	1,39 ac	1,62 ac	1,94 ac	1,94 ac	1,94 ac	1,94 ac	1,94 ac	1,94 ac	1,94 ac
		1,20	1,46 ac	1,62 ac	1,94 ac	2,17 ac	2,40 ac	2,40 ac	2,40 ac	2,40 ac	2,40 ac
		1,50	1,46 ac	1,62 ac	1,94 ac	2,17 ac	2,40 ac	2,92 ac	2,92 ac	2,92 ac	2,92 ac
		2,00	1,46 ac	1,62 ac	1,94 ac	2,17 ac	2,40 ac	2,92 ac	2,92 ac	2,92 ac	2,92 ac
	$N_{R,k,II}$	2,00	2,70	3,60	4,80	6,00	7,30	7,45	7,60	7,60	

		Bauteil II, Stahlblech									
t II [mm]		1,25	1,50	2,00	2,50	3,00	4,00	5,00	5,00	$\geq 7,00$	
d _{pd} [mm]		Ø 4,5		Ø 5,3						Ø 5,5	Ø 5,7
Bauteil I, t I [mm] Aluminium mit $R_m \geq 215 \text{ N/mm}^2$	$V_{R,k}$ [kN]	0,50	1,16 ac	1,16 ac	1,16 ac	1,16 ac	1,16 ac	1,16 ac	1,16 ac	1,16 ac	1,16 ac
		0,60	1,28 ac	1,28 ac	1,28 ac	1,28 ac	1,28 ac	1,28 ac	1,28 ac	1,28 ac	1,28 ac
		0,70	1,39 ac	1,39 ac	1,39 ac	1,39 ac	1,39 ac	1,39 ac	1,39 ac	1,39 ac	1,39 ac
		0,80	1,54 ac	1,63 ac	1,63 ac	1,63 ac	1,63 ac	1,63 ac	1,63 ac	1,63 ac	1,63 ac
		0,90	1,65 ac	1,75 ac	2,08 ac	2,08 ac	2,08 ac	2,08 ac	2,08 ac	2,08 ac	2,08 ac
		1,00	1,81 ac	2,08 ac	2,53 ac	2,53 ac	2,53 ac	2,53 ac	2,53 ac	2,53 ac	2,53 ac
		1,20	1,90 ac	2,08 ac	2,53 ac	2,83 ac	3,13 ac	3,13 ac	3,13 ac	3,13 ac	3,13 ac
		1,50	1,90 ac	2,08 ac	2,53 ac	2,83 ac	3,13 ac	3,81 ac	3,81 ac	3,81 ac	3,81 ac
		2,00	1,90 ac	2,08 ac	2,53 ac	2,83 ac	3,13 ac	3,81 ac	3,81 ac	3,81 ac	3,81 ac
	$N_{R,k,II}$	2,00	2,70	3,60	4,80	6,00	7,30	7,45	7,60	7,60	

Wenn Bauteil I aus Aluminium mit $R_m \geq 245 \text{ N/mm}^2$ hergestellt wird, können die Werte für $V_{R,k}$ bei $R_m \geq 215 \text{ N/mm}^2$ um 14% erhöht werden.

Gewindefurchende Schraube	Anlage 92
FABA Typ BZ 6,3 x L mit Sechskantkopf und Dichtscheibe $\geq \text{Ø } 16 \text{ mm}$	

	<p>Materialien</p> <p>Schraube: Einsatzgehärteter Kohlenstoffstahl, galvanisiert Scheibe: Stahl, verzinkt und mit vulkanisiertem EPDM</p> <p>Bauteil I: Aluminium mit $R_m \geq 165 \text{ N/mm}^2$ – EN 573 mit $R_m \geq 215 \text{ N/mm}^2$ – EN 573</p> <p>Bauteil II: Aluminium mit $R_m \geq 165 \text{ N/mm}^2$ – EN 573 mit $R_m \geq 215 \text{ N/mm}^2$ – EN 573</p>
	<p>Vorbohrdurchmesser : siehe Tabelle</p>
	<p>Holzunterkonstruktion keine Leistung festgestellt</p>

		Bauteil II, Aluminium mit $R_m \geq 165 \text{ N/mm}^2$								
t II [mm]		1,00	1,20	1,50	2,00	3,00	4,00	5,00	6,00	$\geq 7,00$
d _{pd} [mm]		Ø 5,0			Ø 5,3		Ø 5,5		Ø 5,7	Ø 5,0
Bauteil I, t I [mm] Aluminium mit $R_m \geq 165 \text{ N/mm}^2$	$V_{R,k}$ [kN]	0,50	0,85 ac	0,89 ac	0,89 ac	0,89 ac	0,89 ac	0,89 ac	0,89 ac	0,89 ac
		0,60	0,94 ac	0,98 ac	0,98 ac	1,98 ac	0,95 ac	0,98 ac	0,98 ac	0,98 ac
		0,70	1,03 ac	1,07 ac	1,07 ac	1,07 ac	1,07 ac	1,07 ac	1,07 ac	1,07 ac
		0,80	1,12 ac	1,16 ac	1,25 ac	1,25 ac	1,25 ac	1,25 ac	1,25 ac	1,25 ac
		1,00	1,30 ac	1,34 ac	1,62 ac	1,94 ac	1,94 ac	1,94 ac	1,94 ac	1,94 ac
		1,20	1,30 ac	1,43 ac	1,62 ac	1,94 ac	2,40 ac	2,40 ac	2,40 ac	2,40 ac
		1,50	1,30 ac	1,43 ac	1,62 ac	1,94 ac	2,40 ac	2,92 ac	2,92 ac	2,92 ac
		2,00	1,30 ac	1,43 ac	1,62 ac	1,94 ac	2,40 ac	2,92 ac	2,92 ac	2,92 ac
	$N_{R,k,II}$	0,49	0,64	1,02	1,08	2,09	2,99	2,99	2,99	2,99

		Bauteil II, Aluminium mit $R_m \geq 215 \text{ N/mm}^2$								
t II [mm]		1,00	1,20	1,50	2,00	3,00	4,00	5,00	6,00	$\geq 7,00$
d _{pd} [mm]		Ø 5,0			Ø 5,3		Ø 5,5		Ø 5,7	Ø 5,0
Bauteil I, t I [mm] Aluminium mit $R_m \geq 215 \text{ N/mm}^2$	$V_{R,k}$ [kN]	0,50	1,10 ac	1,16 ac	1,16 ac	1,16 ac	1,15 ac	1,16 ac	1,16 ac	1,16 ac
		0,60	1,22 ac	1,28 ac	1,28 ac	1,28 ac	1,28 ac	1,28 ac	1,28 ac	1,28 ac
		0,70	1,34 ac	1,39 ac	1,39 ac	1,39 ac	1,39 ac	1,39 ac	1,39 ac	1,39 ac
		0,80	1,46 ac	1,51 ac	1,63 ac	1,63 ac	1,63 ac	1,63 ac	1,63 ac	1,63 ac
		1,00	1,70 ac	1,75 ac	2,08 ac	2,53 ac	2,53 ac	2,53 ac	2,53 ac	2,53 ac
		1,20	1,70 ac	1,86 ac	2,08 ac	2,53 ac	3,13 ac	3,13 ac	3,13 ac	3,13 ac
		1,50	1,70 ac	1,86 ac	2,08 ac	2,53 ac	3,13 ac	3,81 ac	3,81 ac	3,81 ac
		2,00	1,70 ac	1,86 ac	2,08 ac	2,53 ac	3,13 ac	3,81 ac	3,81 ac	3,81 ac
	$N_{R,k,II}$	0,63	0,80	1,17	1,36	2,48	3,54	3,54	3,54	3,54

Wenn Bauteil I und Bauteil II aus Aluminium mit $R_m \geq 245 \text{ N/mm}^2$ hergestellt werden, können die Werte für V_{Rk} bei $R_m \geq 215 \text{ N/mm}^2$ um 14% erhöht werden.
Wenn Bauteil II aus Aluminium mit $R_m \geq 245 \text{ N/mm}^2$ hergestellt wird, können die Werte für N_{Rk} bei $R_m \geq 215 \text{ N/mm}^2$ um 14% erhöht werden.

Gewindefurchende Schraube	Anlage 93
FABA Typ BZ 6,3 x L mit Sechskantkopf und Dichtscheibe $\geq \text{Ø } 16 \text{ mm}$	

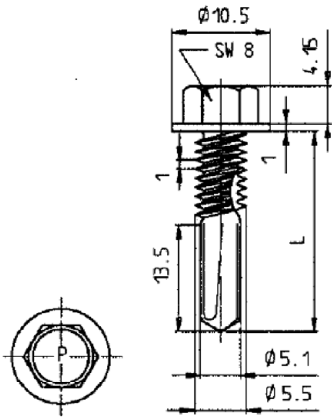

Materialien

Schraube: Einsatzgehärteter Kohlenstoffstahl, galvanisiert
Scheibe: Keine

Bauteil I: S280GD bis S550GD - EN 10346

Bauteil II: S235 bis S355 - EN 10025-1
S280GD bis S550GD - EN 10346
HX300LAD bis HX460LAD - EN 10346

Bohrleistung $\Sigma(t_i) \leq 13.50$ mm

Holzunterkonstruktion

keine Leistung festgestellt

		Bauteil II								
		t II [mm]								
		2,00	3,00	4,00	5,00	6,00	8,00	10,0	12,0	
Bauteil I t I [mm]	$V_{R,k}$ [kN]	1,50	3,17 -	3,17 -	3,17 -	3,17 -	3,17 -	3,17 -	3,17 -	3,17 -
		1,75	3,36 -	3,36 -	3,36 -	3,36 -	3,36 -	3,36 -	3,36 -	3,36 -
		2,00	3,55 -	3,55 -	3,55 -	3,55 -	3,55 -	3,55 -	3,55 -	3,55 -
		3,00	3,55 -	5,20 -	5,20 -	5,20 -	5,20 -	5,20 -	5,20 -	5,20 -
	$N_{R,k}$ [kN]	1,50	- -	- -	- -	- -	- -	- -	- -	- -
		1,75	- -	- -	- -	- -	- -	- -	- -	- -
		2,00	- -	- -	- -	- -	- -	- -	- -	- -
		3,00	- -	- -	- -	- -	- -	- -	- -	- -
$N_{R,k,II}$		-	-	-	-	-	-	-	-	-

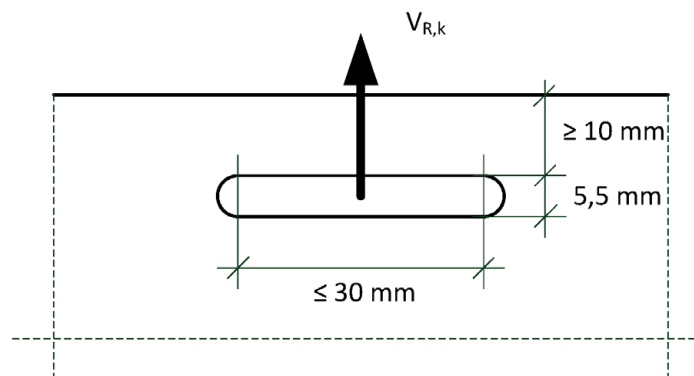

Selbstbohrschraube

ZEBRA Pias $\text{\O} 5,5 - 12 \times L$, ZEBRA Pias plus $\text{\O} 5,5 - 12 \times L$
mit Sechskantkopf und überlanger Bohrspitze

Anlage 94

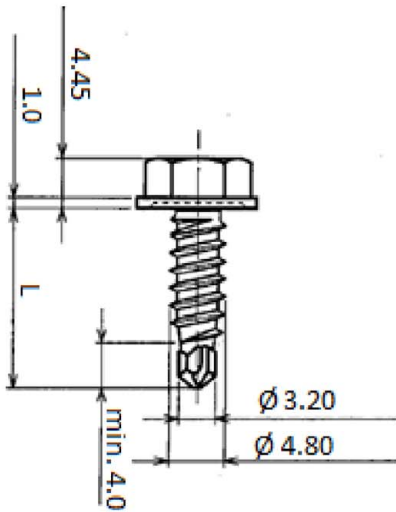

Materialien

Schraube: Einsatzgehärteter Kohlenstoffstahl, galvanisiert
Scheibe: Keine

Bauteil I: S280GD bis S350GD - EN 10346
Bauteil II: S235 – EN 10025-1
S280GD bis S350GD – EN 10346

Bohrleistung $\Sigma(t_i) \leq 3.00$ mm

Holzunterkonstruktion

keine Leistung festgestellt

		Bauteil II										
		t II [mm]										
		0,40	0,50	0,55	0,63	0,75	0,88	1,00	1,13	1,25	1,50	
Bauteil I	$V_{R,k}$ [kN]	0,40	0,75 -	0,75 -	0,75 -	0,75 -	0,75 -	0,75 -	0,75 -	0,75 -	0,75 -	0,75 -
		0,50	0,75 -	0,95 -	0,95 -	0,95 -	0,95 -	0,95 -	0,95 -	0,95 -	0,95 -	0,95 -
		0,55	0,75 -	0,95 -	1,04 -	1,04 -	1,04 -	1,04 -	1,04 -	1,04 -	1,04 -	1,04 -
		0,63	0,75 -	0,95 -	1,04 -	1,20 -	1,40 ac	1,50 ac	1,70 ac	1,85 -	2,00 ac	2,30 ac
		0,75	0,75 -	0,95 -	1,04 -	1,30 -	1,50 ac	1,70 ac	1,90 ac	2,05 -	2,20 ac	2,50 ac
		0,88	0,75 -	0,95 -	1,04 -	1,40 -	1,70 -	1,90 ac	2,10 ac	2,30 -	2,50 ac	2,80 ac
		1,00	0,75 -	0,95 -	1,04 -	1,40 -	1,80 -	2,00 -	2,30 ac	2,50 -	2,70 ac	3,10 ac
		1,13	0,75 -	0,95 -	1,04 -	1,40 -	1,80 -	2,15 -	2,50 -	2,80 -	3,00 -	3,40 -
		1,25	0,75 -	0,95 -	1,04 -	1,50 -	1,90 -	2,30 -	2,70 -	2,95 -	3,30 -	3,70 ac
		1,50	0,75 -	0,95 -	1,04 -	1,50 -	2,00 -	2,40 -	3,00 -	3,45 -	3,90 -	4,50 -
		1,75	0,75 -	0,95 -	1,04 -	1,50 -	2,00 -	2,40 -	3,00 -	3,45 -	3,90 -	- -
		2,00	0,75 -	0,95 -	1,04 -	1,50 -	2,00 -	2,40 -	3,00 -	3,45 -	- -	- -
Bauteil I	$N_{R,k}$ [kN]	0,40	0,28 -	0,32 -	0,34 -	0,60 -	0,80 -	1,00 -	1,08 -	1,08 -	1,08 -	1,08 -
		0,50	0,28 -	0,32 -	0,34 -	0,60 -	0,80 -	1,00 -	1,20 -	1,33 -	1,33 -	1,33 -
		0,55	0,28 -	0,32 -	0,34 -	0,60 -	0,80 -	1,00 -	1,20 -	1,50 -	1,63 -	1,63 -
		0,63	0,28 -	0,32 -	0,34 -	0,60 -	0,80 -	1,00 ac	1,20 ac	1,50 ac	1,80 ac	2,10 ac
		0,75	0,28 -	0,32 -	0,34 -	0,60 -	0,80 -	1,00 -	1,20 ac	1,50 ac	1,80 ac	2,30 ac
		0,88	0,28 -	0,32 -	0,34 -	0,60 -	0,80 -	1,00 -	1,20 -	1,50 -	1,80 -	2,50 ac
		1,00	0,28 -	0,32 -	0,34 -	0,60 -	0,80 -	1,00 -	1,20 -	1,50 -	1,80 -	2,50 ac
		1,13	0,28 -	0,32 -	0,34 -	0,60 -	0,80 -	1,00 -	1,20 -	1,50 -	1,80 -	2,50 a
		1,25	0,28 -	0,32 -	0,34 -	0,60 -	0,80 -	1,00 -	1,20 -	1,50 -	1,80 -	2,50 -
		1,50	0,28 -	0,32 -	0,34 -	0,60 -	0,80 -	1,00 -	1,20 -	1,50 -	1,80 -	2,50 -
		1,75	0,28 -	0,32 -	0,34 -	0,60 -	0,80 -	1,00 -	1,20 -	1,50 -	1,80 -	- -
		2,00	0,28 -	0,32 -	0,34 -	0,60 -	0,80 -	1,00 -	1,20 -	- -	- -	- -
$N_{R,k,II}$		0,28 -	0,32 -	0,34 -	0,60 -	0,80 -	1,00 -	1,20 -	1,50 -	1,80 -	2,50 -	

Selbstbohrschraube

ZEBRA Pias Ø 4,8 r x L, ZEBRA Pias plus Ø 4,8 r x L
mit Sechskantkopf

Anlage 95

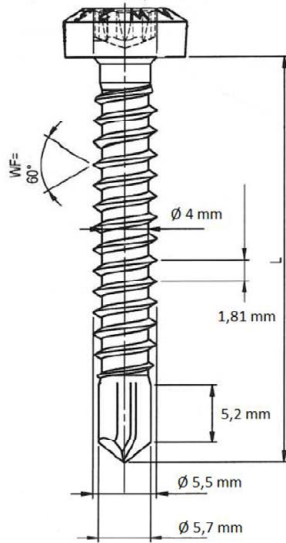

<u>Materialien</u>	
Schraube:	Einsatzgehärteter Kohlenstoffstahl, galvanisiert
Scheibe:	Keine
Bauteil I:	S280GD bis S550GD - EN 10346
Bauteil II:	S235 bis S355 - EN 10025-1 S280GD bis S550GD - EN 10346 HX300LAD bis HX460LAD - EN 10346
<u>Bohrleistung</u>	$\Sigma(t_i) \leq 5.25 \text{ mm}$
<u>Holzunterkonstruktion</u>	
keine Leistung festgestellt	

		Bauteil II, S280GD									
		t II [mm]									
		0,63	0,75	0,88	1,00	1,13	1,25	1,50	2,00	2,50	3,00
Bauteil I, S280 GD, t I [mm]	$V_{R,k}$ [kN]	0,63	1,40 - 1,50 ac	1,50 ac	1,50 ac	1,50 ac	1,70 ac	1,90 ac	2,40 ac	2,40 ac	2,40 - 2,40 -
		0,75	1,40 - 1,60 ac	1,70 ac	1,80 ac	1,90 ac	2,10 ac	2,50 ac	2,80 ac	2,85 ac	2,90 - 2,90 -
		0,88	1,40 - 1,70 -	1,90 ac	2,10 ac	2,30 ac	2,50 ac	2,70 ac	3,30 ac	3,35 ac	3,40 - 3,50 -
		1,00	1,40 - 1,80 -	2,00 -	2,20 -	2,50 -	2,70 ac	3,00 ac	3,60 ac	3,75 ac	3,90 - 4,20 -
		1,13	1,50 - 1,80 -	2,10 -	2,30 -	2,60 -	2,90 -	3,40 -	4,00 -	4,30 -	4,80 - 5,20 -
		1,25	1,50 - 1,90 -	2,20 -	2,50 -	2,80 -	3,10 -	3,60 -	4,40 -	4,90 -	5,40 - 6,00 -
		1,50	1,60 - 2,00 -	2,40 -	2,70 -	3,10 -	3,50 -	4,30 -	5,10 -	5,70 -	6,30 - - -
		1,75	1,60 - 2,00 -	2,40 -	2,70 -	3,10 -	3,50 -	4,30 -	5,10 -	5,70 -	6,30 - - -
		2,00	1,60 - 2,00 -	2,40 -	2,70 -	3,10 -	3,50 -	4,30 -	5,10 -	5,70 -	6,30 - - -
		$N_{R,k}$ [kN]	0,63	0,40 - 0,50 ac	0,60 ac	0,80 ac	0,90 ac	1,10 ac	1,74 ac	1,90 ac	1,90 ac
		0,75	0,40 - 0,50 ac	0,60 ac	0,80 ac	0,90 ac	1,10 ac	1,74 ac	2,30 ac	2,30 ac	2,30 ac
		0,88	0,40 - 0,50 -	0,60 ac	0,80 ac	0,90 ac	1,10 ac	1,74 ac	2,63 ac	2,65 ac	2,90 ac
		1,00	0,40 - 0,50 -	0,60 -	0,80 -	0,90 -	1,10 ac	1,74 ac	2,63 ac	2,85 ac	3,30 ac
		1,13	0,40 - 0,50 -	0,60 -	0,80 -	0,90 -	1,10 -	1,74 -	2,63 -	3,20 -	4,00 a
		1,25	0,40 - 0,50 -	0,60 -	0,80 -	0,90 -	1,10 -	1,74 -	2,63 -	3,40 -	4,40 a
		1,50	0,40 - 0,50 -	0,60 -	0,80 -	0,90 -	1,10 -	1,74 -	2,63 -	3,60 -	4,80 -
		1,75	0,40 - 0,50 -	0,60 -	0,80 -	0,90 -	1,10 -	1,74 -	2,63 -	3,60 -	4,80 -
		2,00	0,40 - 0,50 -	0,60 -	0,80 -	0,90 -	1,10 -	1,74 -	2,63 -	3,60 -	4,80 -
	$N_{R,k,II}$		0,40 - 0,50 -	0,60	0,80 -	0,90 -	1,10 -	1,74 -	2,63 -	3,60 -	4,80 -

Selbstbohrschraube		Anlage 96
ZEBRA Pias $\varnothing 5,5 \times L$, ZEBRA Pias plus $\varnothing 5,5 \times L$ mit Linsenkopf und AW oder RW Antrieb		

	<p><u>Materialien</u></p> <p>Schraube: Einsatzgehärteter Kohlenstoffstahl, galvanisiert Scheibe: Keine</p> <p>Bauteil I: S280GD bis S550GD - EN 10346 Bauteil II: S235 bis S355 - EN 10025-1 S280GD bis S550GD - EN 10346 HX300LAD bis HX460LAD - EN 10346</p>
	<p><u>Bohrleistung</u> $\Sigma(t) \leq 4.00$ mm</p>
	<p><u>Holzunterkonstruktion</u> keine Leistung festgestellt</p>

		Bauteil II							
		t II [mm]							
		1,00	1,13	1,25	1,50	2,00	2,50	3,00	4,00
Bauteil I, t I [mm] Vorbohrdurchmesser Ø 4,2 mm	$V_{R,k}$ [kN]	2,00	3,49 - 3,70	3,89 - 4,29	5,08 - 5,08	5,08 - 5,08	5,08 - 5,08	5,08 - 5,08	5,08 - 5,08
	$N_{R,k}$ [kN]	2,00	1,14 - 1,32	1,49 - 1,84	2,53 - 3,61	3,66 - 3,66	3,66 - 3,66	3,66 - 3,66	3,66 - 3,66
	$N_{R,k,II}$	$N_{R,k,II}$	1,14 - 1,32	1,49 - 1,84	2,53 - 3,61	4,69 - 4,69	4,69 - 4,69	4,69 - 4,69	4,69 - 4,69

Selbstbohrschraube	Anlage 97
W-ABZ M4 mit Linsenkopf und RW Antrieb	